

DELLA VERA INFLUENZA DEGLI ASTRY,
DELLE STAGIONI, E MUTAZIONI DI TEMPO,
SAGGIO METEOROLOGICO

FONDATO SOPRA LUNGHE OSSERVAZIONI, ED
APPLICATO AGLI USI DELL'AGRICOLTURA,
MEDICINA, NAUTICA, ec.

DI GIUSEPPE TOALDO

Preposito della SS. Trinità, e Pubblico Professore di
Astronomia, Geografia, e Meteore
nell' Univerfità di Padova.

*Si aggiungono i Pronostici di Arato tradotti dal
Sig. Antonio Luigi Bricci,*

*E la descrizione d'un nuovo Pendolo a correzione,
del Ch. P. Boscovich.*

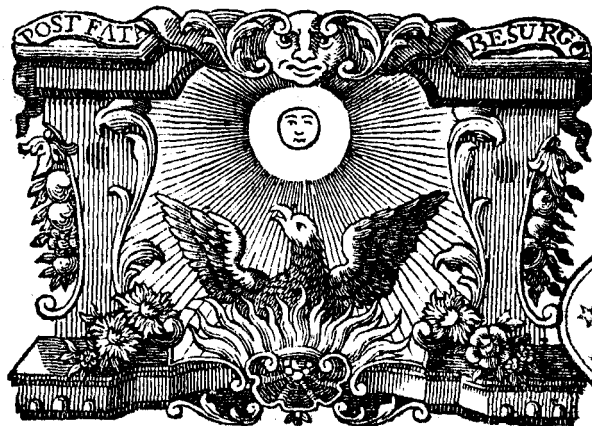

RARE BOOK

QC

859

.T62

1770

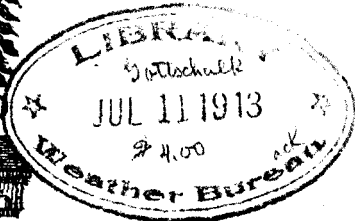

217702
I N P A D O V A, M D C C L X X.

Nella Stamperia del Seminario.

Appresso Gio: Manfrè.

CON LICENZA DE' SUPERIORI.

National Oceanic and Atmospheric Administration

ERRATA NOTICE

One or more conditions of the original document may affect the quality of the image, such as:

Discolored pages
Faded or light ink
Binding intrudes into the text

This has been co-operative project between the NOAA Central Library and the Climate Database Modernization Program, National Climate Data Center (NCDC). To view the original document contact the NOAA Central Library in Silver Spring, MD at (301) 713-2607 x 124 or Library.Reference@noaa.gov.

HOV Services
Imaging Contractor
12200 Kiln Court
Beltsville, MD 20704-1387
January 22, 2008

S A G G I O
METEOROLOGICO.

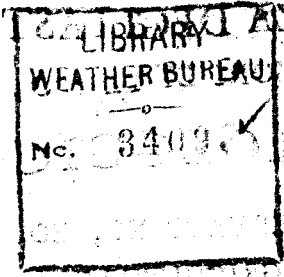

O.S.
T627-D

GC
959
T62
1770

AGLI ILLUSTRISS. ED ECCELLENTISS. SIGNORI
ANGELO CONTARINI Proc.
ANDREA TRON Cav.
SEBASTIANO FOSCARINI Cav.
SENATORI PRESTANTISSIMI
RIFORMATORI DELLO STUDIO DI PADOVA.

E C C E L L E N Z E,



L'Erezione di tante Accademie di
Agricultura con sovrani ordini dif-
fuse per tutto questo Serenissimo
Dominio, e con recenti Decreti
beneficate dalla Munificenza dell'
Eccellentissimo Senato, coll' onore
d' essere stato io aggregato a questa di Padova, han-
mi eccitato a pensare, qual cosa, per parte della
mia professione, a così importante oggetto potessi
contribuire. Considerando per tanto, quanta influen-
za la costituzione dell' aria, e la varietà delle Sta-
gio-

gioni abbia sopra i prodotti della terra ; espressamente scelti nello scorso anno Scolastico per argomento delle mie pubbliche Lezioni la dottrina delle Meteore, che forma parte delle mie incombenze. E siccome spiegando a questa gioventù la dottrina Astronomica , ho studiato sempre di applicare la scienza alla pratica e agli usi varj della vita civile; così trattando dei maravigliosi fenomeni dell'aria, alla contemplazione astratta delle cause e della natura di queste cose, ho creduto meglio preferire la ricerca delle notizie più vicine all'uso e servizio della società in generale, e in particolare dei coltivatori, dei medici, dei commercianti; cercando per esempio colla scorta delle osservazioni proprie, e di molti valentuomini, di stabilire l'andamento delle stagioni in questi, e per la situazione e natura loro, e molto più per l'umanità e provvidenza del Governo, veramente felici paesi; quali siano le vicende del caldo e del freddo, la quantità della pioggia, e come distribuita nella successione de' mesi e degli anni; quali venti sogliano regnare, e in quali tempi; quali effetti finalmente sulle Ricolte e sulla salubrità, da queste e simili cause sieno derivati negli anni passati, preparando fondamenti non molto fin ora attesi di sobrie conghietture sopra quelli avvenire.

Ho creduto anche bene di partecipare al pubblico
que-

queste notizie estese in lingua Italiana per uso più comune de' nostri. Per atto poi di natural dovere nella dipendenza mia da questo gravissimo Magistrato, e per attestare ad un tempo all' Eccellenze Vostre la sentita riconoscenza per le passate e recenti loro beneficenze ; prendo coraggio di presentar Loro questo mio qualunque lavoro ; l' oggetto del quale almeno deve scusarlo, non meno appresso del pubblico, che dell' istesse Eccellenze Vostre, per la vista della comune utilità a cui tende, e che non può sfuggire al riflesso di quegli eminenti Personaggj, i Quali per la consumata prudenza negli affari, fanno conoscere tutto quello che può ridondare in pubblico vantaggio.

Nella difficoltà di compire un' impresa, la quale per la natura sua richiede il concorso di qualche Accademia e di qualche età ; la sapienza Loro degni gradire quello che dal mio canto colla privata diligenza mi sono ingegnato di abbozzare: che quanto a me, dopo la soddisfazione interna di aver procurato di servire nel miglior modo all' utile di questi paesi, maggior frutto del generoso compatimento Loro non può incontrare quel profondo ossequio, con cui ho l' onore di rassegnarmi

Di Vostre Eccellenze

Padova li 20. Settembre 1770.

Umilis. Devotiss. Oblig. Servitorus
Giuseppe Toaldo
S O M.

NOI RIFORMATORI

Dello Studio di Padova.

AVendo veduto per la Fede di Revisione, ed Approvazione del Pubblico Revisor *D. Natal dalle Laste*; nel Libro intitolato: *Saggio Meteorologico sulle mutazioni de' Tempi ec. Mfs.* non v'esser cosa alcuna contro la Santa Fede Cattolica, e parimente per Attestato del Segretario nostro, niente contro Principi, e buoni costumi, concediamo Licenza a *Gio: Manfrè* Stampator di Venezia, che possi essere stampato, osservando gli ordini in materia di Stampe, e presentando le solite Copie alle Pubbliche Librerie di Venezia, e di Padova.

Dat. li 9. Aprile 1770.

(Angelo Contarini Proc. Rif.
(Andrea Tron. Cav. Rif.
(Sebastian Foscarini Cav. Rif.

Registrato in Libro a Carte 33. al Num. 253.

Davidde Marchesini Seg.

PRE-

P R E F A Z I O N E .

in tutte le situazioni , e circostanze , in cui si trovassero ; forgerebbe forse in fine una buona Medicina , aggiungendo ai medicamenti e metodi studiati , quanto v' è di rimedj quasi spontanei nell' erbe , nelle piante , ne' fossili , ne gli animali , o di secreti preziosi , sepolti in manoscritti , e disprezzati libri , o nelle capanne , nelle vili officine , nelle donne , nei pastori , nei selvaggi . Tra tanti vantaggi penso , che vi farebbe anche quello di conoscere con inconcepibile frutto le mutazioni naturali dei tempi , le qualità delle stagioni , e delle annate , sol che a quello , che detta la buona fisica , si aggiungesse una raccolta di osservazioni lunghe e ben prese , con tanti segni , che pur noti sono a' marinaj , ai contadini , ai pastori .

Ma , sebbene la cultura , la letteratura , la stampa , il commercio , in questa età abbia facilitato e aperto , almeno in Europa , la comunicazione delle notizie , infinitamente più , che due secoli avanti ; non ostante io pur dubito , che questo Inventario compiuto , quale si concepisce , e quale si richiederebbe per tutti i buoni effetti accennati , e che per altro niente eccede la misura delle cose umane , anche nello stato in cui sono ; sia tuttavia un altro voto de' Filosofi , impossibile da porsi effettivamente in piena esecuzione . E la ragione sommaria è quest' altra , che dipende dall' incompatibilità di certe cose , o con altra parola dalla limitazione originale delle creature .

Imperciochè tutte le grandi imprese , come farebbe questa , richiedono un tribunale , e una società di corrispondenti , vicini e rimoti , sotto un capo e direttore : che vuol dire , richiedono insieme uno , e molti : uno , perchè un solo può formare un piano , o disegno ben inteso , senza cui niente si può fare di Sistematico e di buono : molti , perchè un solo non basta a muovere tutta la mole de' materiali che occorrono . Ma i molti (oltre gli ostacoli esterni , che devono incontrare dagli altri uomini , sempre disposti a deprimere , screditare , traversare le cose , in cui non entrano essi) o discordi tra loro , o di forze disuguali ,

P R E F A Z I O N E .

fi contrastano , e si disturbano piuttosto che coadiuvarsi . L' uno , che deve aver una trascendente e quasi divina forza di spirito , o non si trova , o non dura fino alla perfezione dell' opera . E così gli affari del genere umano devono andar sempre , come possono ; ed in eterno rimarrà imperfetta la fabbrica delle scienze , e delle arti , della politica , e della morale , dell' economica , della medicina , dell' agricoltura , della pratica e della teorica delle cose ; nè si avrà mai finita un' impresa di momento , se forse non sia tale , che basti il talento , e la vita di un Uomo solo per eseguirla .

Non però deve l' Uomo rimanersi inerte ed ozioso , abbandonandosi ad una spezie d' ignavo destino , che farebbe il peggior , e l' estremo . Le cose vanno , come vanno , tollerabilmente , e considerato il tutto , si vedrà che non possono meglio ; perchè tutti quelli che dirigono i governi delle cose , studiano in effetto per far il meglio . Anche tra' privati ognuno , che abbia qualche lume e talento , deve dal canto suo contribuire quanto può , a coltivare , promuovere , e perfezionare , quegli oggetti , che sono della propria mansione e professione .

Ma qui facilmente s' attraversa un altro difetto umano , fluente dagli stessi principj ; ed è quello di trascorrere leggermente agli estremi ; del che abbiamo tutto giorno esempi non manifesti . Un tempo fu non molto lontano , quando gli Uomini , pesando con soverchio momento sopra tutte le cose , davano corpo alle frivolezze , e alle chimere : e un altro tempo anche meno rimoto , quando gli Uomini , non pensando seriamente a nulla , scorrendo leggermente sopra gli oggetti più gravi (parlo delle scienze) , molto volentieri anche ridendone , raggirandosi ansanti per sempre nuovi fantasmi , senza ben sapere quello , che cercassero , tutto credendo facile , per tutto abbracciare , nulla in fine intrinsecano . Non vorrei , che in questo carattere si riconoscesse il secolo nostro , in cui , se col frugare per tutto , alcuno fortunatamente s' è abbattuto in qualche nuova scoperta , d' altra parte per il cacocete dell' enciclopedia , diffuso e pro-

P R E F A Z I O N E .

mossa da tanti dizionarij , a forza di voler tutti saper tutto , qualche malizioso può dire , che non si fa nulla di bene , il che , eccettuati pochi , in generale non è che troppo vero : ed in tanto si è perduto quel profondo sapere che sopra i rami particolari delle scienze fissamente meditando i maggiori nostri acquistavano . Senza decider questo , certamente effetto dell' umana leggerezza è , che solamente dopo di aver fatto , come un pendolo , moltissime oscillazioni da una parte e dall' altra , si riducono gli Uomini stentatamente , o non mai , al discreto , giusto , e vero mezzo delle cose .

Per una simil serie di difficoltà , e di vicende generali e particolari , passò quella una volta tanto celebre Astrologia divinatrice ; di cui volendo io dire una parola , non vorrei da troppo alto aver preso a ragionare : ma queste due cose credo verissime : una , che quest' arte in buon senso potrebbe esser portata ad un sistema e grado di perfezione utile , come in parte risulterà dal seguente Trattato ; l' altra , che per la perpetua illusione e originale indiscrezione degli uomini , ella subì in varj tempi le vicende ingiuste degli estremi viziosi . Poichè una volta coltivata , esaltata , ammirata fino alla superstizione , considerandosi quasi arte necessaria (*quem tanquam necessarissimum habere omnino volumus* , dice parlando dell' Astrologo l' antico Statuto della nostra Università) non osando gli Uomini intraprendere cosa grande , nè picciola senza consultare l' Astrologo ; il che tuttavia si pratica nell' Oriente : inforti poscia i furori della moderna Filosofia contro tutto ciò , che aveva l' ombra di antico , venne attaccata , derisa , proscritta , annichilata ; dove , come nei tumulti suol accadere , si confuse nella medesima strage il sano col vizioso , il solido col chimerico , il vero col falso .

Esaminando un poco il diritto , e il torto di queste opinioni , dico , che avevano gran ragione i moderni di bandire gli Oroscopi , le XII. Case del Cielo , ed altri simili principj affatto vani e precarj di quest' arte . Molto

più

P R E F A Z I O N E .

più era da rigettare la pretesa efficacia del Cielo sopra le azioni morali, dipendenti dal libero arbitrio, e sopra la sorte degli umani avvenimenti, almeno direttamente. Ma dovevano poi quivi fermarsi; ed esaminare, se in cotesto sterquilinio dell' Astrologia Giudiziaria non vi potesse esser nascosta qualche cosa solida e fondata. Poichè finalmente innegabile è l' azione del Sole sopra le stagioni; nè oscura la forza della Luna a commovere con certi periodi l'acque del mare; e tutto essendo nell' Universo legato, non era incredibile qualche influenza sulla terra, e una corrispondenza e dipendenza scambievole con tutti i vasti corpi del Cielo, comunicanti tra loro con dell' attività, ed impressione, permeante da globo a globo, fuori del veicolo della luce.

Il Verulamio, nel severo e luminoso esame, che fa di tutte le scienze, conoscendo l' Astrologia infetta di molta superstizione, non per questo osò quel grand' Uomo bandirla; bensì volle, che si purgasse, e ne prescrisse i modi e i confini, dichiarandola una parte della vera Fisica (*De augmentis scient. L. III.*).

Nei varj Trattati di Boile si vede, che questo rischiarato Filosofo riconosceva l' Astrologia Fisica, cioè, le emanazioni, e le influenze de' corpi celesti sopra l' Atmosfera terrena, e gli altri corpi sublunari. Fuvvi qualche altro Filosofo Inglese, che non infelicemente tentò di eseguire il piano indicato dal Verulamio per purgare l' Astrologia: tra gli altri Giovanni Goad nel Libro che intitolò *Astrometeorologia sana*, pubblicato a Londra nel fine del prossimo secolo, nella gran luce della Filosofia, libro, che tiene un discreto mezzo tra la superstizione antica e la totale incredulità moderna in fatto di pronostici meteorologici.

Finalmente invitati coi premj dall' Accademie i più gran matematici di questa età, a contemplare il Flusso e il Ristuffo del mare; nella manifesta causa delle maree, per l' azione della Luna e del Sole, ravvisarono una forza simile per agitare l' Atmosfera; dalla quale agitazione ragion vuole, che nascano sbilanci, turbamenti, cangiamenti nell'

P R E F A Z I O N E .

nell' aria , che si troveranno dunque legati a dei principj costanti e determinati . Tale ancora è il linguaggio dei detti Enciclopedisti , in tutti gli articoli , che hanno relazione a questo argomento . Io credo che se gli Astronomi avessero volta l' attenzione da questa parte , e si fossero applicati con determinato studio ad investigare le mutazioni dell' aria ; siccome riuscirono a scoprire tante cose inaspettate e quasi incredibili rapporto al Cielo ed al mare ; così molto lume avrebbero sparso in questa materia comunque involuta delle stagioni incostanti . In fatti , coll' averla solo occasionalmente toccata , hanno però indicato le cause generali , aperta una strada , dato un filo , che serve di qualche guida ; e la teoria coll' analogia delle maree ha servito almeno per fissare certi punti di osservazione .

Ma nella molteplicità , e oscurità delle cause , delle quali è difficile discernere , e calcolare l' influenza separata , non che unita e confusa , le Osservazioni sono quelle , dove si può e si deve ricorrere , come a sicuro mezzo , se ven' è alcuno , di strappare anche questo secreto alla natura . Poichè l' osservazione sola , anche nella totale ignoranza delle cause , ben intesa e continuata , porge principj sodi di congetture . Sopra di essa perciò è fondato il calcolo delle probabilità , parto de' nostri tempi , e de' nostri Matematici , che tanto uso ha nelle cose economiche , e nell' amministrazione delle cose civili . Alle osservazioni , ed ai risultati delle medesime , per promuovere le Arti e le scienze , sono dirette le Accademie , adunanze di persone illuminate e studiose , unicamente occupate di scoperte utili , le quali solo per questa via di concorso , come da principio si disse , possono farsi e propagarsi .

A questo scopo in particolare tendono le osservazioni Meteorologiche , diffuse da circa un secolo per tutta l' Europa . Lo scopo è di scoprire una volta , se mai vi fosse , qualche regola nelle stagioni varie , e nelle mutazioni di tempo : la qual notizia , che ottenuta , si potrebbe considerare come un dono veramente celeste , di tanto uso sarebbe per tutta la
vita ,

P R E F A Z I O N E .

vita, ma in particolare, per l'Agricoltura, per la Medicina, per la Navigazione. E perchè le osservazioni particolari di un sol luogo sono insufficienti per formare un generale sistema; fu proposto, ed in parte eseguito dalle Accademie, di raccogliere Osservazioni simultanee quasi parallele, che sopra un comune disegno venissero fatte da Uomini intendenti in molti rimoti paesi.

Uno di questi Uomini benemeriti fu il Chiarissimo nostro Sig. March. Poleni, il quale corrispondendo all' Invito pubblicato dal Sig. Giacomo Giurin della R. Società di Londra, fin dal 1725, fra tante sue dotte occupazioni, intraprese e continuò poi fino alla sua morte un Giornale non interrotto di osservazioni Meteorologiche quivi in Padova; le quali continuate anche dopo dal Sig. March. Abate dignissimo di lui Figlio, formano una serie di 40 e più anni.

Ma vecchia è altresì la querela di molti altri Dotti sopra il poco uso finora ricavato da tanta mole di osservazioni. Il Sig. Holmann della Società di Gottinga, ne parla con grandissimo dispregio; e da lui, come da qualche altro (poichè non manca mai chi, o per un suo modo di pensare, o per singolarizzarsi, si opponga alle opinioni comuni) non avrebbe mancato, che non venissero del tutto abbandonate. Ma, oltre il giudizio delle Accademie che tuttavia le coltivano, e l'uso vario, checchè se ne dica, il quale da queste Osservazioni, e a lume della Fisica, e anche di notizie pratiche, se n'è tratto; resta sempre la legittima difesa, di non essersi ancora raccolta copia sufficiente di queste osservazioni, almeno per cavarne tutte quelle fondate conseguenze, che si possono desiderare.

Comunque sia di ciò, per la cortesia del Sig. March. Abate Poleni avendo io l'agio di esaminare le suddette Osservazioni di 40 anni fatte in Padova, che si legano colle susseguenti mie proprie; ed essendomi parso questo un numero di anni, e di fatti molto considerabile; ho tentato di cavarne qualche frutto, ed è quello che nel seguente libro si troverà esposto. Oso lusingarmi, che non debba aver più

P R E F A Z I O N E.

tanto luogo la insultante dimanda che si faceva: *a che servono tante Osservazioni?* Poichè risulterà, se non m'inganno, che servono a qualche cosa.

Ho avuto nello stesso tempo con egual cortesia dal Sig. Tommaso Temanza, celebre Architetto e Ingegnere Veneto, discepolo del medesimo Sig. March. Poleni, un Quinquennio di simili osservazioni, da esso fatte in Venezia; nelle quali contenendosi in oltre l'annotazione quotidiana del Flusso e del Riflusso, questa mi porse grandissimo lume e fondamento per le regole Meteorologiche, che poscia ho dedotte. E perchè queste Osservazioni, e i loro risultati, si riferivano al nostro paese particolare; ho voluto esaminare e confrontare moltissime altre osservazioni, quante capitavano a mia notizia, sparse o negli Atti dell'Accademie, o ne' libri de' medici, o ne' Viaggiatori, fatte in paesi remotissimi, e quasi sopra tutta la faccia della terra.

Da questo confronto risultò un mirabile consenso di cose, non aspettato, che forma un' induzione ben forte, per fondare quelle conseguenze, che ad imitazione de' Medici ho creduto poter chiamare *Aforismi Meteorologici*.

Siami condonato d'aver tentato di ridurre a' numeri, e dentro dei limiti, una materia dianzi fluttuante, oscurissima, incertissima, controversissima tra i Dotti, e tra il popolo: avvertendo, che io non do queste Regole, che per probabili; in quei limiti, e in quei modi con cui sono espresse; o più tosto come punti di osservazione, da verificarsi poi, da dilatarsi, o da restringersi, o anche, se le osservazioni più lunghe e più esatte vi si opponessero, da abbandonarsi del tutto; poichè non è finalmente questo, se non che un Abbozzo, ed un Saggio; di cui abbandono il giudizio alla ventura, e senza dubbio farà vario, secondo i varj genj, e modi di pensare degli Uomini.

Quello, di cui l'utilità mi sembra meno equivoca, e che in conseguenza può meritare più di attenzione, è l'istoria Meteorologica, per 45 anni, di questa regione Euganea, e circongiacente Venezia (per confessione di tutti i

Viag-

P R E F A Z I O N E .

Viaggiatori la meglio costituita , la più bella , o tra le poche più belle della Terra tutta) : istoria , che farà conoscere la costituzione dell' aria , le Pioggie , i Venti , il Fredo , il Caldo , il variato peso dell' Atmosfera , e l' Influenza di tutte queste cose (che si potranno scorgere in un' occhiata ridotte in Tavole) sulle annate in questo paese .

Ma non si creda limitata a questo paese solo l' utilità di queste notizie . Poichè , prima vengono queste confrontate colle Meteore di molti altri paesi , illustrandosi scambievolmente le une colle altre . Dipoi i risultati più importanti sono generali e promiscui per tutti i luoghi della Terra ; ed universalissima è l' applicazione loro all' Agricoltura , alla Medicina , alla Navigazione . Finalmente ai Dotti d' ogni paese deve riuscir grato di trovare illuminati dai fatti , varj punti interessanti e curiosi della Fisica celeste e terrestre .

Quale sia stato il mio debole lavoro , si vedrà nell' Opera : io l' ho divisa in tre Parti : la Prima serve d' Introduzione : contiene le cose generali e teoriche ; rintraccia le cause atte a mutare l' Atmosfera ; e colla analogia delle Maree accenna quei Punti osservabili , specialmente del corso Lunare , che dovrebbero influire sulle mutazioni de' tempi ; il tutto ridotto alla capacità ed intelligenza del popolo , poichè l' opera è scritta per li dotti , e non dotti , che però amano di leggere qualche libro .

La Seconda Parte esamina , e confronta i Punti medesimi colle osservazioni ; discute i fatti ; ne deduce conseguenze , e risultati varj , teorici , e pratici ; tutto in seguito venendo applicato agli oggetti dell' Agricoltura , della Medicina , e della Navigazione . Le osservazioni nefanno il merito .

La Terza Parte contiene i Segni prossimi delle mutazioni dei tempi , molti de' quali sono più noti al volgo che ai dotti ; cercando però secondo i miei scarsi lumi , di spiegare con ragione fisica i fatti ; poichè appartiene al Filosofo rendere , quanto può , ragion delle cose . Mi sembra osservabile l' articolo primo del Barometro , per qualche risultato delle osservazioni . Mi farà condonata qualche piccola

P R E F A Z I O N E .

la digressione, sparsa qua e là, o nel testo, o nelle Note, non però affatto senza proposito.

Questi Pronostici su i tempi, molto studiati e osservati dagli antichi, si trovano come in fonte, nel Poema di Arato, da cui tolsero gli altri posteriori Scrittori, Poeti, o Filosofi. Perciò ho posta la Traduzione Italiana di questo Poema dal Greco, fatta dal Sig. Antonio Luigi Bricci, mio discepolo, giovine Veronese di molti talenti e di singolare aspettazione; che tra gli altri suoi studj gusta e coltiva con particolar sapore le lettere latine, e le greche distintamente.

Il prestantissimo P. Boscovich, è più d'un anno, avendomi comunicato per lettera la forma di un nuovo Pendolo a correzione, da esso escogitata, e non ancora resa pubblica, ho creduto di far piacere agli Astronomi di porla al fine di questo Libro.

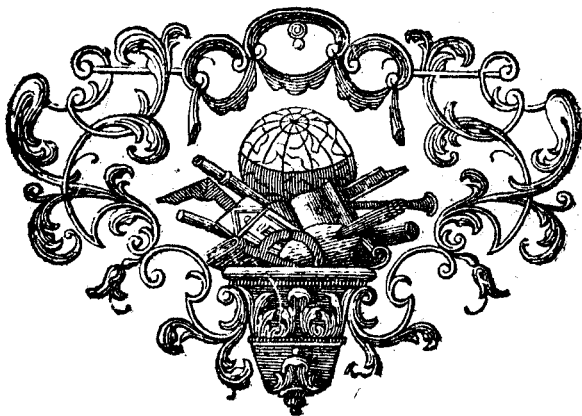

SOMMARIO, E INDICE.

Parte Prima, che contiene le cose generali
e Teoriche.

ART. I.	P Remessa generale: degli effetti grandi de' moti piccoli. pag. 1	
ART. II.	Dell'azione del Sole per via del lume, e del calore: dei varj gradi di calore nelle varie stagioni, e varie ore del giorno, e meteore corrispondenti.	8
ART. III.	Del moto diurno della Terra, e suoi effetti.	19
ART. IV.	Del moto annuo della Terra accoppiato col moto diurno, e sue conseguenze.	23
ART. V.	Altre conseguenze dei Moti diurno ed annuo della Terra; dei quattro punti cardinali del Giorno, e dell' Anno.	29
ART. VI.	Della forza meccanica della Luna: breve notizia delle sue Fasi, e delle Maree.	34
ART. VII.	Dei Punti più efficaci della Luna sopra le Maree.	38
ART. VIII.	Digressione sul far della Luna.	41
ART. IX.	Delle agitazioni regolate, ed analoghe alle Maree, che la Luna dee destare nell' Atmosfera.	45
ART. X.	Dell' Influenza Fisica della Luna: e prima si esamina la quistione del Calore della Luna.	50
ART. XI.	Dell' Influenza Fisica della Luna riguardo particolarmente l' Agricoltura.	53

Parte Seconda, che contiene i risultati delle Osservazioni.

ART. I.	Dell' uso delle osservazioni in materia di conghietture in generale, e delle osservazioni Meteorologiche in particolare.	61
ART. II.	Delle Osservazioni del Sig. March. Poleni, e del Sig. Temanza. Giornale Meteorologico dell'anno 1755. in Venezia del Sig. Temanza.	65 69
ART. III.	Esame del precedente Giornale sopra la forza cambiante de' Punti Lunari.	81
ART. IV.	Risultati delle Osservazioni di Padova.	87
ART. V.	Osservazioni Straniere.	89
ART. VI.	Della combinazione de' Punti Lunari.	91
ART. VII.	Aforismi Meteorologici	92
ART. VIII.	Si prevengono e si spianano alcuni obbietti contro i precedenti Aforismi; e si rintracciano le cagioni, che devono produrre delle eccezioni.	94
ART. IX.	Digressione sopra l' Inverno di questo anno 1770.	108
ART. X.	Della misura della Pioggia, che annualmente cade in Padova.	

	<i>Adva e suoi contorni. Risultati curiosi.</i>	125
ART. XI.	<i>De' Giorni Piovosi, Nuvolosi, Sereni ec.</i>	129
ART. XII.	<i>De' Venti, che regnano nel distretto di Padova, e nella Marca Trivigiana.</i>	131
ART. XIII.	<i>Declinazione dell' Ago calamitato a Padova, e Venezia.</i>	140
ART. XIV.	<i>Della Temperatura delle Stagioni, e degli Anni: Tavola del Caldo, e del Freddo di 40 anni a Padova.</i>	142
ART. XV.	<i>Influenza delle precedenti stagioni su i Prodotti della Terra: Tavola dei Prezzi delle Derrate.</i>	147
ART. XVI.	<i>Notizie spettanti alla Medicina: Tavola dei Morti in Padova nei 45 anni precedenti.</i>	152
ART. XVII.	<i>Uso della precedente dottrina per la Navigazione: catalogo di varie insigni protelle.</i>	160

Parte Terza, dei Segni prossimi delle mutazioni di Tempo.

ART. I.	<i>Del Barometro: risultati notabili delle Osservazioni colla Tavola del Barometro.</i>	167
ART. II.	<i>Notizia succinta dell' Eletticismo Atmosferico.</i>	180
ART. III.	<i>Dei Temporalì.</i>	182
ART. IV.	<i>Delle Nuvole grandinose, piovose, nevose, ec.</i>	184
ART. V.	<i>De' Fulmini, Lampi, Tuoni; luoghi pericolosi; e modi da preservare gli Edificj.</i>	185
ART. VI.	<i>Dei Terremoti, e dell' Acque profetiche.</i>	189
ART. VII.	<i>Segni delle mutazioni di Tempo, che dà il Sole.</i>	191
ART. VIII.	<i>Segni dalla Luna.</i>	193
ART. IX.	<i>Altri segni dal Cielo, dall' Aria, e dalle Meteore.</i>	195
ART. X.	<i>Segni dagli Animali.</i>	196
ART. XI.	<i>Altri Segni.</i>	199
	<i>I Pronostici di Arato tradotti dal Greco dal Sig. Antonio Luigi Bricci Veronese.</i>	203
	<i>Descrizione d' un nuovo Pendolo a correzione, del Ch. P. Boscovich.</i>	216

Tavole.

TAV. I.	<i>Dei Punti Lunari.</i>
II.	<i>Della Pioggia.</i>
III.	<i>Del Caldo, e del Freddo.</i>
IV.	<i>Dei Morti.</i>
V.	<i>Del Barometro.</i>

Avviso.

Si avverte per l' Art. XIII. P. II. pag. 140. che la declinazione dell' Ago a Venezia, dal Ch. Sig. Ab. Zucconi si trova di presente di Gradi 17. piuttosto più, a Ponente.

SAG.

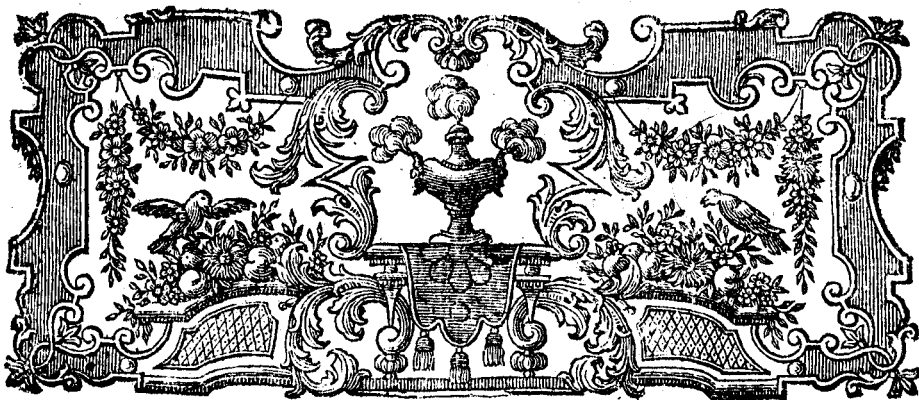

S A G G I O
M E T E O R O L O G I C O .
P A R T E P R I M A ,

Che contiene le cose generali e Teoriche.

A R T I C O L O I .

Premessa generale: degli effetti grandi de' moti piccoli.



Tutto quello , che siamo per discorrere e dimostrare sopra l' azione , ed influenza degli Astri , particolarmente della Luna , e del Sole , sopra le Meteore , e le mutazioni dell' aria ; opportuno , anzi necessario sembra premettere , come Lemma universale , la considerazione della gran forza de' moti piccoli , o simultanei , o raccolti , per produrre grandissimi effetti ; mentre da per tutto lenta , nascosta , e quasi misteriosa si osserva la maniera di operare della natura , e per lo più tenui , e solamente accumulate grado a grado sono le emanazioni degli Astri per commovere , ed alterare , e l' Oceano , e l' Atmosfera , e gli altri fluidi , e solidi corpi attinenti al nostro Globo .

Del grande effetto dei piccoli moti , innumerabili esempj familiari si presentano a chiunque per poco osserva e riflette . Ognuno può vedere ,
A come

come radici minutissime, e tenerissime d'ellera, di caprifici, ed altri alberi, s'aprono a poco a poco la strada per entro le commisure angustissime di muraglie marmoree, per le vene delle rupi, e degli scogli, dove i cunei di ferro non si farebbero cacciati coi martelli de' Cicopi; e dentro crescendo e dilatandosi, squarciano e spaccano queste durissime masse. Le gocce d'acqua cadendo da' stillicidj, le pietre più dure incavano, con tenui, ma replicati colpi, commovendo a poco a poco, e distaccando le parti delle medesime; nel qual modo vengono logorate e confuse le moli delle piramidi, e le masse de' metalli, dal tempo, cioè dalla forza predatrice dell'aria, e dell'etere, la quale in altro non consiste, se non in piccoli urti continuati, coi quali l'aria battendo alla superficie, e l'etere penetrando e scorrendo per gl'interfizzj interni, va scuotendo, e separando le molecole, comunque aderenti, che compongono i solidi.

Boyle nel Trattato *de Cosmicis rerum qualitibus*, riferisce l'esperienza che fece più volte sopra grani di fava secca, i quali immersi nell'acqua, gonfiarsi, e crescono con forza tale, che giunge a farne scoppiare il vaso, se sia ben chiuso, o pure ad inalzare un peso di cento libbre posto sopra il coperchio. Simile è la forza con cui si dilata l'acqua congelandosi nel noto esperimento, in cui una canna da moschetto quantunque forte si spacca con fragore simile allo sparo della polvere. Chi non sa, come bagnandosi le funi si accorciano in modo da sollevare enormi pesi? e chi non ha inteso, come da una massa di pietra arenaria si separino ad una ad una le mole da macina, solamente col bagnare alcuni cavicchi di legno secco conficcati in buchi ben distribuiti; mentre gonfiandosi il legno arriva a sollevare, e distaccare una mola dall'altra prontissimamente?

Tutte queste immense forze e del legno, e delle funi, e delle fave bagnate, e del gelo, e delle radici ancora, non sono che piccole azioni raccolte delle molecole d'aria, alle quali, l'umido lubrificando le fibre rispettive de' solidi, dà adito di andarsi sviluppando, e riacquistare il proprio elaterio. Nè in diverso modo, secondo moti, nasce la forza della tensione de' muscoli per l'ingresso del fluido animale, che gonfia i piccoli anelli, o vessichette delle fibre, forza che dal Borelli, e da altri viene valutata equivalente al peso di molte centinaia di libbre in un sol muscolo.

Gli esperimenti, e gli esempj sono in tanto numero, che non so quali scegliere, o quali omettere. Riferisce il Montanari (*Astrol. convin.*) trovarsi nella Stiria, presso la via che dall'Italia conduce a Vienna, una spelunca di tal natura, che gittandovisi un sassolino, s'inalza un vapore tale, che dentro mezz'ora eccita intorno quel monte una procella con pioggia, grandine, tuoni, e fulmini; il luogo si chiama Kopfsenberg, ed è descritto anche nelle *Transazioni Filosofiche* n. 191. Simili esempj somministra l'Isoria della China (*Kirch. Chin. illustr. P. 4. C. 4.*). Nella Provincia di Xengi v'è un monte detto Taipa, ove battendo un tamburo, ben tosto si eccitano lampi, tuoni, fulmini, ed orribile procella; onde è vietato con severissime pene di toccare alcuno strumento intorno quel luogo. Nella Provincia Quanton v'è un altro monte orrido, ove in alcuna delle sue voragini gittandosi un sasso, si sente un orrendo fracasso

casto di tuoni , e ben tosto turbato il Cielo si scatenano nemi rovinosi. Molte altre simili caverne s' incontrano riferite nell' Istoria naturale , le quali provano gli effetti terribili , che possono forgere da un principio di piccolo moto.

Io non ho difficoltà di riferire a questo genere la forza degli odori sopra i corpi animati , ne' quali un semplice alito cagiona sincope , e deliquj mortali; quella de' veleni, de' miasmi pestilenziali , degli effluvj delle caverne , o solamente delle fresche intonacature di calce , che talora uccidono . Chi non conosce la forza del solletico , e della titillazione , nell' agitare i corpi , che supera l'urto delle percosse più forti (*)? E in qual altro modo opera la Musica destando le passioni , o l' aspetto di qualche oggetto amabile per accendere l' amore , o di un odioso per l' ira ? In tutti questi casi , i fluidi , e i solidi adagio adagio si vanno vibrando , e agitando in modo da produrre una perturbazione , e scuotimento , che forse in vano con qualunque grande impulso repentino si tenterebbe : Anzi una forza grande tutta insieme applicata potrebbe impedire l' effetto , impedendo se stessa ; come quando una gran folla concorre per uscire da una porta , e niuno può uscirne , perchè l' uno sostiene l' altro a guida delle pietre di un ponte , o di un arco .

Un certo dominio di terrore , o di amore , che alcuni animali esercitano colla sola vista sopra degli altri , o uomini sopra altri uomini , ch' è come una specie d'incanto , e di fascinazione , non si deve ripeter altronde , che dalla vibrazione , o di effluvj , o solamente di percosse vive nell' aria intermedia , che batte i fluidi , e la macchina de' foccombenti . Non si troverà assurdo , che tali vibrazioni , replicate , moltiplicate , e condensate , si potessero propagare in distanza , a commovere un volume d' aria rimota , per esempio col clamori intensi , e continuati d' un numeroso popolo , aggiuntovi il rimbombare di molti stromenti ; e se fossero verificati certi quasi magici , ed istantanei cambiamenti d' aria in simili casi , non si potrebbe facilmente concepire , che arrivassero in modo molto diverso da'

A 2

quello ,

(*) Una semplice vellicazione è la puntura delle Mosche , degli Afili , o Tafani , che pongono in disperazione gli armenti , e il tocco di penna , o di goccia di sudore alla cima del naso , che si dice essere uno de' maggiori tormenti de' torturati . Infatti per destare un moto veemente ne' corpi animati , mezzo più sicuro forse non v' è che quello della vellicazione : e trattandosi , per esempio , di sciogliere costipazioni , e ostruzioni , di provocar sudore , promuovere il moto degl' intestini , ec. sempre più efficace riuscirà una superficialissima , e leggerissima frizione , almeno nel principio , che un violento strofinamento , il quale facendo vibrare con troppo forte undulazione i vasi , piuttosto fa stringere i gruppi loro , che scioglierli ; quando un leggero moto apre a poco a poco i pori , promuove i fluidi , e dislega i solidi . Perciò maggior profitto recherà un dolce passeggiare a piedi , ed a cavallo , che il correre come si dice quattro Poste di galoppo ; e sempre sarà da preferire una blanda e lunga medicatura , la quale adagio dispone , ad un potente medicamento , che o troppa materia , o troppo impeto promuove . Il che è detto in generale ; potendovi essere qualche caso di eccezione , come quello che si legge nelle transazioni Filosofiche (*Bibl. Ingl. T. I. P. 2.*) di un Giovine , il quale avendo inghiottite le ossa delle prune chi mangiava , l' ebbe in stomaco per dieci anni , senza poterle distaccare con vomiti e ed altri rimedi praticati : Corse alcune miglia a cavallo trotando forte , e questa scossa del ventricolo fece finalmente sollevarlo .

4 P. I. ART. I. PREMESSA GENERALE:

quello , con cui i clamori de' Crociati sotto Tolémaide fecero cader dall' alto la Colomba messaggiera , che all' uso di que' paesi portava lettera d' avviso agli assediati ; o pure come accade talor di vederla a chi viaggia in tempo di neve per profonde valli , come tra l' Alpi , che ad un semplice sternuto , o altro piccolo suono , staccandosi per sì tenue tremore un fiocco di neve dalla fronda di un albero , o dalla cima prominente di un sasso , questo fiocco rotolando giù , e involgendo la neve che incontra , cresce alla mole d' una montagna , che schianta tutto ciò , che incontra per via , seppellisce vetture e case , riempie gli alvei e le valli , e fa cambiar letto ai torrenti .

Più che si considera la maniera di operare della natura , tanto nel produrre , quanto nel distruggere le cose , si troverà , che ella procede adagio , con silenzio , con tempo , con moti piccoli , lenti , e misurati ; sicchè un effetto non si produce mai , se non con un grado preciso , e quasi atomo di azione , e questo compartito a misura . Possono attestarlo i più intimi esploratori della natura , voglio dire i Chimici , i quali per effettuare qualche soluzione , digestione , coagulazione , o altro , sono costretti a compartire tanto scrupolosamente i gradi del fuoco , ed attendere i giorni , le settimane , i mesi , e gli anni ; anzi ciò si vede nelle operazioni più comuni , ne' lavori de' cuochi , nel fermento del pane , nella formazione del cascio , e del butirro . Ma chi avrebbe creduto , che per accelerare la formazione del gelo , cioè per fissar l' acqua , come si pratica artificialmente , fosse giovevole qualche piccola scossa del vaso , o un leggiero vento ? E pure così è , quasi che con questo piccolo scuotimento le particelle erette dell' acqua si pieghino , e cadano le une su l' altre , o pure più prontamente si scacci l' aria ed il fuoco , che le teneva in soluzione . Così il Sig. Frievvald (T. XIV. *Coment. Petrop.*) mentre in stagione fredda faceva esperienze sopra le congelazioni , posto casualmente il dito su la pelle che copriva l' ampolla de' Diavoli Cartesiani , con stupore vide in un subito per sì leggiero tocco tutta l' acqua convertirsi in lamelle di ghiaccio . Il qual fenomeno sulla formazione del gelo col tremito , ci fa capire quello che si osserva in tempo di nubi procellose , che allo scoccare di un tuono , cade tosto la grandine , o la pioggia , simile a' frutti maturi che cadono al crollarsi di un albero ; e fa insieme arguire , quanto pericoloso sia il far rumori grandi , come suonar le campane in tempo di temporali . (*)

Nel

(*) Per dissipare i nemi , e le gragnuole suonansi le Campane , sulle navi si sparano le artiglierie : non mancò in conseguenza chi suggerì di disporre di distanza in distanza de' pezzi di cannone , o mortari , da sparare contro le nuvole procellose . Abbiamo inteso più d' una volta da' nostri militari (dice il Cav. di Jacourt *Artic. Orago Encicl.*) che lo strepito del cannone dissipa le procelle , e che non si vede mai gragnuola nelle Città assediate . Forse , dice , col mezzo di questa specie di moto di undulazione , che desterebbe nell' aria l' esplosione di molti cannoni sparati gli uni dopo gli altri , si potrebbe scuotere , dividere , rompere , dissipare una nuvola , o gruppo di nuvole , che cominciasse a fermentare , ec .

Che i suoni forti , e gli spari imprimano un gran tremore nell' aria , capace di pro-

Nel volume II. delle Memorie addotate dall' Accademia di Parigi v' è questa Istoria . Li 26. Maggio 1750. dopo una leggiera scossa di terremoto

produrre effetti diversi dal suono , non possiamo negarlo , provandosi per esperienza , che per tal mezzo si guastano i vini nelle cantine , restano infrante le vetriate , e spaccate le muraglie ; e qui sopra si è insinuato , che simili commozioni potrebbero produrre delle mutazioni d' aria quasi improvise .

Tutto quello però che dallo sparo del cannone , e dal rimbombo delle campane si potrebbe aspettare (prescindendo dalla forza spirituale delle Benedizioni , e considerandola come causa fisica) farebbe d' impedire forse , che un nembo in quel luogo istesso non si formasse , o di squarciare una Tromba formata ; questo è il più che si potesse sperare . E certamente farebbe questo mezzo più valido , che non sia il *Segno di Salomone* usato a farsi dalla superstizione de' nostri Marinari , con coltello a maniaco nero , tutto di seguito , pronunziando il primo Versetto dell' Evangelo di S. Giovanni . Ma che un tal rimbombo possa dissipare un nembo già formato , nè da vicino , nè da lontano , non è credibile .

Quanto poi alle Gragnuole , s' è mostrato qui sopra , che il tremore contribuisce piuttosto alla formazione del gelo . Se nelle Città assediate cada gragnuola , o no , io non saprei dirlo : so bene , che nelle Città grandi , ove numerosissime , e grandissime campane di ogni sorte in caso di temporali suonate fanno un rimbombo terribile , per esempio in Padova , e in Venezia , vengono spesso , e gragnuole , e Uragani , del che abbiamo esempj in questi stessi giorni .

Ma quello che specialmente è da considerare , è il pericolo di attirare suonando le campane i fulmini nei campanili colla rovina delle fabbriche , ed uccisione delle persone . Essendo i campanili corpi isolati , elevati , per lo più di figura piramidale , con croce di metallo in cima : di metallo le campane , le corde che tengono i suonatori , di canape : tutto ciò è atto a provocare , e condurre i fulmini , non essendo questi altro che esplosione di fuoco elettrico , come si fa di recente , e si esporrà nella Terza Parte . Aggiungasi ora il tremore dell' aria eccitato col suono delle campane : questo senza dubbio determina più tosto la corrente dell' elettricismo da quella parte : perchè il suono forte col suo tremito fa nell' aria due effetti : fa soffregare tra loro le parti , e ne dirada la massa : il fregamento come è notò , desta il fuoco elettrico ; la diradazione lo chiama , diminuendo la resistenza dell' aria : e il tremore in genere piuttosto unisce che disgrega . S' è veduto qui sopra gli esempj singolari de' tuoni , de' nembi , de' fulmini , eccitati col batter il tamburo , col gittare un fasso in una caverna .

Parlando del suono delle campane , nell' Istoria dell' Accademia Regia di Parigi 1719. è riferito questo fatto notabile . La notte dei 14--15 del mese di Aprile 1718. vi fu un orrendo temporale nella bassa Bretagna verso Brett , ove dopo varj giorni di pioggia , ed una notte di lampi continui , scoppiarono dei fulmini con tal fragore che atterrarono i cuori più arditi . La stessa notte 24. Chiese in vicinanza furono colpite dal fulmine , e in tutte queste si suonavano le campane : restarono innuovi quelle , ove non si suonavano . Il popolo giudicando al modo suo , se ne prese alla violazione del Venerd Santo , poichè cadeva in tal giorno , in cui le campane devono star legate . Questa sola istoria basterebbe per provare il pericolo , che vi è nel suonare le campane , quando la nube procellosa è già arrivata sopra il luogo . Ma non passa anno , in cui non s' oda di simili disgrazie di campanili colpiti , di persone uccise dal fulmine .

Si dirà dunque , esser questo un pericoloso costume di suonar le campane nei temporali . Certamente che rispetto al fulmine , e alla gragnuola , non pare da dubitarsi . Tuttavia io non condanno un costume generalmente ricevuto : a fronte della inutilità , o anche del pericolo rapporto agli effetti fisici , v' è la considerazione degli effetti morali . Poichè 1. i Libri Rituali dichiarano , che in tempo di procella si suonano le campane per eccitare il popolo alle Preghiere . 2. Il suono delle campane in tal caso particolarmente esercita il vero suo uso , che è di avvivare il popolo avvisando gli abitanti , o dei luoghi bassi , o chiusi nelle loro case , specialmente di notte ,

moto un macellajo vede nel suo macello tutte le carni lucenti , specialmente le parti grasse , e pefso le ossa : il chiaro che mandavano faceva distinguere le persone : e ciò che è notabile , queste carni diventavano meno fosforiche a misura , che si corrompevano , sicchè quando furono da gittar via non lucevano più . Dunque non è propriamente la corruzione quella , che rende le carni ; i pesci , e i legni fosforici . Come poi queste carni contraessero tal luce con quella leggiera scossa di terremoto , se acquistando le parti una vibrazione , o pure una spezie d' alito , ed effluvio elettrico , o per altro modò , non è facile a decidere ; quanto è chiaro il nostro principio generale , che piccoli moti fanno effetti maravigliosi . Simile è l' effetto de' tuoni , degli spari de' mortaj , e molto più dei fulmini , che fanno perdere il magnetismo agli aghi , e più frequentemente guastano i vini nelle cantine , come fa pure il tremore delle carrozze che passano : cosa curiosa , mentre il vino condotto su' carri a molte miglia per vie sassose , riceve più tosto beneficio , che danno : tanto è determinato il grado , e la spezie de' moti , onde la natura produce i suoi effetti .

Generalmente la natura esige tempo , successione , e dispensazione di moto : la quale economia chi sapeffe imitare , imiterebbe le opere più grandi della natura . S' è ciò ottenuto nel far nascere i polli senza l' incubazione della chioccia , ne' forni : arte da antico tempo , e casualmente posseduta dagli Egizj , ma ragionatamente scoperta , e stabilita dal celebre Sig. Reaumur ; il quale considerando , che il calore della Gallina non poteva esser altro , che quello dell' animale , ritrovato costante di 33 gradi nella scala del suo Termometro , applicando un tal grado di calore per 21 giorni alle uova , ottenne finalmente il bramato effetto , in vano prima più volte tentato in Italia , ed in Vienna nel secolo passato , di veder nascere felicemente i polli . Ma conviene leggere il suo libro per vedere l' estreme difficoltà , e le infinite prove occorse , prima d' incontrare il preciso grado , e qualità del caldo , avendo adoprato or letame , or carbone , or legna , e nella materia , e forma dei forni stessi , e nel mantenere costante il grado del calore , (poichè un picciolo colpo di caldo più acuto uccideva tosto i teneri feti ,) e nell' allontanare gli effluvj nocivi , e nel rinnovar l' aria , e in mille altri riguardi , che tutti provano la misurata , delicata , e precisa operazione della natura . Questa è quella , che impedisce ai grossolani organi nostri la produzione artificiale di animali più perfetti vivipari (che lo spirito idealmente non trova impossibile .) Poichè oltre

te , che si avvicina un temporale , onde possano prender le loro misure , per portar al coperto della roba che fosse esposta , meglio chiudere la finestre , munirsi in fatti contro i danni della sorpresa . 3. Tanto rumore di campane smorza in parte lo strepito , e toglie al senno il tumulto del temporale . 4. Porta qualche parte di coraggio , e di conforto con una spezie di compagnia , facendo tacitamente conoscere , che vi sono persone in moto , e pronte al foccorso ; ed in oltre il rimbombo sfordisce gli animi , come le trombe , i corni , i tamburi , ed altri stromenti militari ne' giorni delle battaglie scemano la trepidazione de' poveri soldati .

Se poi il suono delle campane attirasse nel campanile tutte quelle faette che fossero per cadere nelle case della contrada , e del vicinato , questo farebbe un altro reale vantaggio .

DEGLI EFFETTI GRANDI DE' MOTI PICCOLI. 7

tre la difficoltà di formare un forno, o matrice artificiale, oltre quella di somministrare succo e alimento opportuno, oltre il grado di calore, vi farebbe quella di applicare una spezie di moto peristaltico ed animato, che serve allo sviluppo de' germi nelle macchine viventi. Ma oltre tanti ingredienti in grado fisso ed individuo bisognerebbe sostenere tutto questo composto di azioni per tutto il tempo determinato dalla natura al nascer di un animale. Poichè se uno per far nascere i polli dicesse, che richiedendosi 33 gradi di calore sostenuto per 21 giorni; dunque si potrebbe far nascere le uova in un giorno solo, coll' applicare un calore di 33 gradi moltiplicato 21 volte, che farebbe uno de' più ardenti fuochi della Chimica; questo al più potrebbe cuocere, calcinare, e vitrificare le uova; ma non ingannare le regole eterne della natura.

Io conchiudo finalmente applicando il fin qui detto al mio scopo principale: se tanta è la forza dei piccoli moti, o simultanei, o successivamente accumulati; se la natura per operare esige gradi quasi individui di moto; per quanto piccole sieno le emanazioni, ed impulsioni degli Astri sopra i fluidi, e solidi sublunari, possono tuttavia essere efficacissime a produrre almeno cooperando validamente le meteore, le mutazioni di tempo, ed impressioni sensibili sulle piante, e sugli animali. Chiuderò questo Articolo con un passo del Montanari, preso da quel Libro istesso, in cui confuta gli Astrologi. Pag. 16. Astrol. Conv. di falso.

Applicando queste dottrine del calore e del moto, a quelle fermentazioni, o sia movimenti interni delle particole componenti che nell' aria vediamo farsi, che or sereno, or nebbia, or nuvolo, ora pioggia, ed altre meteore producono; io non ardirei negare, che i moti, e il calore, non solamente del Sole, e della Luna, ma delle altre Stelle ancora, potessero ciascuna proporzionatamente concorrere a temperare il calore, e il moto di quest' aria, in modo di produrre colla diversità de' suoi gradi, la varietà degli effetti, che vediamo. E ciò che dico dell' aria, può dirsi della terra, delle piante, degli animali, e de' corpi nostri ancora: e forse certe infirmità, che regnano alle volte in certe stagioni, o in certi luoghi particolari, o in certa spezie di animali, da determinati gradi di calore e di moto, o, se vogliamo dirlo in una parola, da diversi gradi di fermentazione, che nell' aria, nel sangue, ed in altre cose si produce, hanno l' origine. Nè io saprei convincere direttamente di falso, per quanto ingannato io stimassi uno che mi dicesse, che a un tale effetto potesse esser necessario un raggio di Marte, o di Saturno, perchè conosco, che per quanto debole sia il lume, e la mozione, che può quaggiù produrre una stella così lontana, pure può ella esser quella, che costituisca in essere quel grado preciso di calore, e di moto, che a quell' effetto si richiede.

A R T I C O L O II.

Dell' azione del Sole per via del Lume e del Calore; dei varj gradi di Calore nelle varie stagioni, varie ore del giorno. ec.

CHiamasi una *Causa Fisica*, quando certa è la causa, certo l' effetto, ma non è chiaro il modo, con cui la causa opera l' effetto (*Wolffo Fisica Cap. I.*) *Causa Meccanica* poi si dice, quando è chiaro il modo, con cui la cagione produce l' effetto, come nell' Impulso, e nella Trazione. Gli Astri, particolarmente il Sole, e la Luna fanno impressione sopra i corpi sublunari in ambedue questi modi; che perciò noi distingueremo, riferendo alla causa Fisica l' azione del Lume, e del Calore, compresi altri effluvj che dagli Astri potessero emanare in terra; e alla causa Meccanica la Gravitazione, sia questo effetto d' Impulso, o di Attrazione. E prima parleremo del Calore del Sole, come di causa la più generale, e la più feconda nelle mutazioni dell' aria. Prima poi di parlare degli effetti del Calore del Sole, non farà inutile dir una parola della quantità, o misura del Calor Solare, che tanto varia da una stagione all' altra, e da un' ora all' altra.

La proporzione del calore che proviene dal Sole in un dato tempo, sopra un dato luogo, dipende da varj principj, o elementi; e prima dalla direzione più, o meno obliqua de' raggi solari; poichè si sa dalla Meccanica, che un impulso imprime tutta la sua forza, quando cade perpendicolare; e che questa forza è scemata tanto più, quanto più il colpo cade obliquo. Ma in oltre nell' obliqua incidenza de' raggi solari v' è un' altra cagione, che ne diminuisce la forza; poichè non sono essi corpi semplici, ma come tanti fascetti di fili paralleli, i quali perciò urtando seguono la legge de' fluidi; e ne nasce questo effetto, che posta una medesima superficie obliqua, questa ne riceve in minor numero di quello che facesse esposta a' medesimi a' perpendicolo. (*)

In

Vedi la Nota seguente.

In terzo luogo il più lungo tratto d'aria, che la luce deve traversare, quando il Sole è basso, come in Inverno, intercetta molti raggi; e n' estingue la forza, il che è cagione che si può mirare il Sole all'orizzonte senza che l'occhio resti offeso. Il Sig. Buver (*Mem. Acad. Reg. Paris. 1726.*) fa la luce della Luna che tramonta quattrocento volte più debole, che all'altezza di 66 gradi: e sebbene faccia la luce del Solstizio d'Inverno due terzi solamente di quella d'Estate; non ci farà errore nel supporre scemato per tal conto il calore de' raggi d'Inverno della metà di quello d'Estate.

In quarto luogo è da considerarsi, che il Sole la State dimora sopra l'orizzonte in questo Clima in circa 16 ore, vale a dire il doppio, che ne' giorni d'Inverno; ed inoltre passa il doppio più alto; che vuol dire con doppia forza quasi per tutto il detto spazio di tempo.

Con questi principj il Sig. di Mairan (*Acad. Reg. 1719.*) calcolò la proporzione del calore estivo a quello d'Inverno per il nostro Clima: il suo calcolo è semplicissimo:

B

r. L'al-

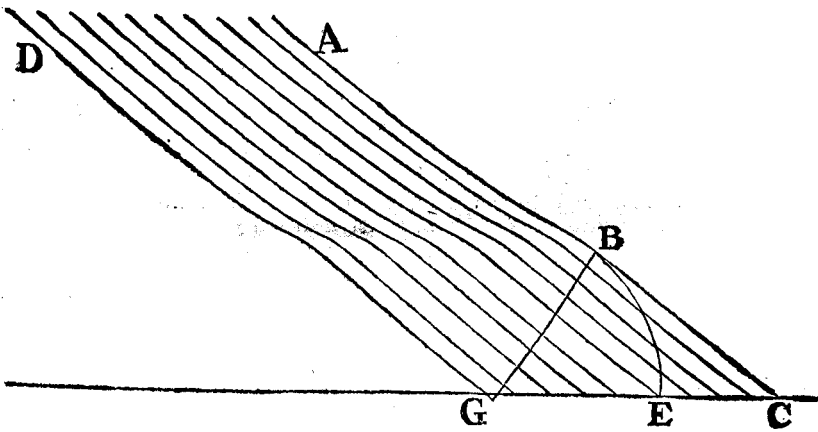

(*) Per esempio, se il fascio di Raggi $ADGB$ cade con direzione normale nella superficie GB , è chiaro, che vi cadono tutti, e vi esercitano tutta la loro forza. Ma se la medesima superficie sia coricata in GE , sicchè il medesimo fascio di raggi vi cada obliquamente, prima l'impulso obliquo perde della sua forza; poi una parte de' Raggi istessi cade fuori (tutti quelli che sono oltre E fino in C .) sicchè l'istessa superficie GB , o GE , per esempio d'un piede, che prima era battuta da' raggi spessi, ora li riceve diradati, e perciò più languidi anche per questo capo. E' chiaro, che la quantità de' Raggi, che cadeva nella superficie posta ad angoli retti, sta alla quantità de' raggi nella superficie obliqua, come la linea CG alla GB , cioè come il seno totale al seno dell'angolo d'incidenza de' Raggi, BCG . E poichè in egual ragione si scema la forza di ciaschedun Raggio per l'urto obliquo; la diminuzione totale di forza sarà in ragione doppia, o sia come il quadrato del seno d'incidenza. Gli Ortolani si adattano a questa verità, che conoscono col riflesso naturale, disponendo ed elevando le ajuole di terra all'inverno, sicchè vengano battute dal Sole, come la linea BG .

1. L' altezza del Sole nel Verno a quella d' Estate è meno del terzo : per esempio a Padova quella è di Gradi 21 , questa di 68 incirca. I Seni di questi angoli sono appresso poco come 3 : 9 , o sia come 1 : 3 . facendo dunque i quadrati , conforme a quello si è detto nella Nota qui sopra , farà il calore dell' Inverno a quello d' Estate , come 1 : 9 . considerando solamente l' obliquità de' raggi .

2. I Raggi medesimi dovendo nel Verno traversare uno spazio d' Atmosfera almeno doppio , restano intercetti mezzi ; e resterà il calore del verno la metà minore , cioè come 1 : 18 .

3. Il Giorno solstiziale d' Estate è doppio di quello dell' Inverno . Dunque il calore d' Estate cresce ancora del doppio sopra quello del Verno ; onde si ridurrà questo a quello come 1 : 36 .

4. Ma inoltre il Sole del giorno Estivo marcia del doppio più alto ; dunque quel calore , che già farebbe doppio per la doppia durata , se anche il Sole passasse basso , farà doppio del doppio , passando alto : e farà in fine ridotto il calor del Verno a quello d' Estate , come 1 : 72 . Fatte dal Sig. di Mairan alcune piccole detrazioni , restringe questa proporzione a 1 : 66 .

Ma si offervi bene , che ciò procede solamente considerando la situazione , e l' azione del Sole . Attualmente questa proporzione col Termometro del Sig. Amontons , la cui scala è la più atta a manifestare essa proporzione , non si trova a Parigi che di $51\frac{1}{2} : 60$; a Padova poi , per le osservazioni del Sig. M^e. Poleni , di $47\frac{1}{2} : 52\frac{1}{2}$; o , perchè teneva il suo Termometro in Camera , possiamo supporre di $47 : 53$. Questa apparente discrepanza si concilierà benissimo col supporre una cosa ben fondata , ed è questa ; che si conserva in terra in tutte le stagioni un grado di calore costante , e permanente (per esempio di gradi 47 , che sussistono anche nell' Inverno) sia questo prodotto dal moto dell' etere , o per le fermentazioni terrestri , o per l' esalazioni d' un fuoco centrale , o per un cumulo di calore solare raccolto da secoli , ed assorbito dal corpo della Terra esposta continuamente all' azione del Sole . Questo fondo di calore costante aggiunto all' uno , e all' altro termine della ragione data dal calcolo 1 : 66 : renderà la proporzione 47 : 53 . data dal Termometro . (*)

(*) Colla soluzione d' una semplicissima equazione si determina questo grado di calore costante , come a Padova . Si faccia

$$53 : 47 :: 66 \dagger x : 1 \dagger x .$$

risulterà $x = 508\frac{1}{6}$, il qual numero aggiunto ai due termini 66 : 1 . si avrà $574\frac{1}{6} : 509\frac{1}{6} :: 53 : 47$, ch' è la proporzione di calore dall' Estate al Verno data dall' Osservazione .

O pure più brevemente si faccia , come 65 : 1 : : così 6 : (differenza tra il calor d' Estate , e il caldo del Verno) : $\frac{1}{11}$. Onde il calor costante resterà $46\frac{10}{11}$.

Il celebre Hallejo ha dato una Tavola dei gradi di calore nelle varie stagioni, e per li varj climi, o gradi di latitudine Geografica; qual Tavola io non pongo qui, perchè è fallace a cagione del falso assunto dell' Hallejo, che suppone la forza de' raggi obliqui in ragione semplice dei Seni d' incidenza, quando, come s' è veduto, è doppia. Molto più sottilmente ha fatto questo calcolo il dotto P. Belgrado nella sua *Dissertazione del senso del caldo, e del freddo.*

Piuttosto è da levare un'altra difficoltà, che si presenta. Poichè secondo questi computi il massimo calore del giorno dovrebbe farsi sentire nel meriggio, quando il Sole è al colmo del suo cerchio diurno; nella state poi il dì del Solstizio, essendo allora il Sole prossimo al nostro Zenit. E pure ordinariamente il più gran bollore del giorno si prova due in tre ore dopo mezzodì; nella state dopo la metà di Luglio verso i primi di Agosto.

Ma anche qui si deve considerare oltre il Sole che riscalda, la terra che riceve il calore. Il calore non è come l'onda del fiume che scorre e passa: si addensa, si accumula nei corpi, e tanto più, quanto sono più densi, e vi si mantiene qualche tempo; che vuol dire il calore precedente si accoppia col conseguente, e perciò il caldo va crescendo fino ad un dato segno; non sempre, altrimenti il maggior caldo si farebbe sentire la sera al tramontare del Sole.

Bisogna distinguere due parti, o due serie di gradi nel calore: una che seguita l'andamento delle altezze giornaliere del Sole, e questa è una serie, i cui termini vanno crescendo fino alla massima altezza che è nel mezzodì, e poi scemando fino alla sera con egual passo. L'altra serie è dei gradi di calore aggiunto dalle ore precedenti.

Questa seconda serie, sebbene debba aver un massimo anche essa, deve però procedere un poco diversamente; prima perchè comincia qualche ora dopo il nascer del Sole; attesochè il tenue caldo delle prime ore si consuma, per così dire, a distruggere il freddo della notte precedente: poi perchè la ragione tra i termini di questa serie non sarà la stessa, che quella della prima; e quindi il massimo termine della seconda non coinciderà nell'ora del massimo termine dell'altra.

Non deve poi sempre crescere l'aggiunta; poichè se i corpi ritengono per qualche tempo il calore, cominciano anche a perderlo; e perchè il Sole muta direzione rispetto alla loro superficie, e col farsi più obliquo sottrae il calore, e perchè sopravvengono a poco a poco le ombre, le quali privano affatto i corpi di calor nuovo, anzi raffreddandosi l'ambiente, comincia ad esalare il già concepito. Dunque se bene la sera debba aver più caldo, che la mattina; non ostante non può esser il massimo.

Come il grado massimo del caldo, risultante dall'unione dell'una e dell'altra serie, cada due in tre ore dopo mezzodì, si può vedere in grazia di esempio, sommando per ordine i termini di queste due serie, e dattate su i fondamenti precedenti alle ore della mattina, e della sera.

Ore	I.	II.	III.	IV.	V.	VI.	I.	II.	III.	IV.	V.	VI.
Gradi del Calor affoluto .	1.	2.	3.	4.	5.	6.	5.	4.	3.	2.	1.	0.
Gradi del Calor aggiunto .	0.	0.	1.	3.	5.	7.	9.	11.	9.	7.	5.	3.
Calor effettivo .	1.	2.	4.	7.	10.	13.	14.	15.	12.	9.	6.	3.

Si vede in questo esempio, come il calore possa crescer nelle ore dopo mezzodi, ed il massimo scarse due ore dopo.

Non è così del calore scemato o negativo, o sia del freddo della notte. Il sommo grado del freddo si fa sentire non solo passata la mezza notte, ma la mattina mezz' ora in circa dopo il levare del Sole; e così deve essere. La ragion è, che il freddo tutta la notte cresce, niuna causa essendovi che lo diminuisca; e se bene verso il nascer del Sole, e nell' Aurora, i raggi del Sole comincino a riscaldar l' aria, questo è nella regione superiore dell' Atmosfera, non presso terra, dove anzi deve aumentarsi il freddo per li vapori umidi e freddi, che cadono dall' aria alta già diradata; e quindi nasce quel fresco che ognuno può provare uscendo di casa, o viaggiando, verso il nascer del Sole.

Nel modo con cui si è spiegato l' andamento del caldo diurno, si congettura appresso poco il tempo del caldo massimo nella state, che deve succedere molti giorni dopo il solstizio. Passato l' Equinozio di Primavera, fannosi i giorni più lunghi delle notti, sempre più avanzando verso il solstizio: sicchè la notte più breve togliendo sempre meno di caldo di quello, che aggiunga di più il più lungo giorno, è manifesto, che la somma deve andare crescendo. E se bene dopo il Solstizio cominciano a calare i giorni, e crescer le notti retrogradando, questo non fa se non che si aggiunga meno; ma si va tuttavia aggiungendo qualche grado di calore alla somma precedente. Questa aggiunta poi deve aver un termine massimo, come si è detto del caldo diurno; e finalmente dev' andare scemando, come di fatto si prova per esperienza; mentre i gran bollori della state si provano in circa 40 giorni dopo il solstizio verso il fine di Luglio, come per la stessa ragione il freddo suoi infierire alla metà di Gennajo, o dopo. E si può osservare in passando, che 45 giorni in circa di ritardo, tanto per il caldo, come per il freddo, formano l' ottava parte dell' anno; come tre ore che ritarda il gran caldo dopo il mezzo di, sono l' ottava parte del giorno naturale.

Quindi si può giustificare la divisione delle quattro Stagioni per li dodici mesi dell' anno, che a prima vista sembrerebbe mal disposta, ponendosi il principio per esempio della state, al punto, in cui rapporto al Sole, il calore dovrebbe essere al suo colmo, o sia nel mezzo della stagione; lo stesso potendosi dire del Verno. Ma considerando, che il gran caldo, ed il gran freddo, cade 40 giorni in circa dopo i Solstizj, si vede che quanto all' effetto le due stagioni estreme non sono mal disposte. Non ostante, per evitare ancora la spezzatura de' mesi, si volesse cominciare la State dal principio di Giugno, il Verno dal principio di Dicembre, non avrei difficoltà di accordare, che questo fosse più congruente. Poichè allora il colmo, ed il mezzo della State, cadrebbe nel suo vero

sito alla metà di Luglio, al colmo dell' Inverno alla metà di Gennaio. L' Estate avrebbe i suoi tre mesi caldi, Giugno, Luglio, ed Agosto; l' Inverno i suoi tre mesi veramente freddi, Dicembre, Gennaio, febbrajo; le stagioni medie, ciascuna i suoi tre mesi temperati; la Primavera Marzo, Aprile, Maggio; l' Autunno Settembre, Ottobre, Novembre. Ma non occorre questionare sopra i nomi, che nulla cambiano le operazioni della natura, non più che il chiamare questa, o quella, la Luna di Marzo, di Agosto, o di Gennaio; come si sente spesso disputare tra il popolo, che tanto è contendere, se sia la Luna del Giappone, o del Perù.

Passiamo ormai a considerate alcuni effetti del calore Solare, poichè il descriverli tutti farebbe lo stesso che voler descrivere tutte le produzioni della natura. Io non so, se mancando, ed estinguendosi il Sole resterebbe più alcun vestigio di vita, e di moto sulla terra; dal vedere il torpore dei Climi glaciali solamente per l' obliquo sguardo del Sole, farebbe da sospettarsi, che per la totale assenza del medesimo divenisse la terra un caos informe; come secondo che sognò il Wiston, già fu avanti l' Opera dei sei giorni della Creazione, cioè come una Cometa proveniente dagl' intermondj di sopra Saturno. Certo questo immenso globo igneo, posto al centro del Sistema, sembra il fonte vitale, il motore, l' animatore della terra, e degli altri Pianeti tutti.

Il Sole circolando giornalmente intorno la Terra, conduce seco un emisfero di lume, e di calore di aria rarefatta (dove il vento orientale perpetuo della Zona torrida,) il qual calore, e lume desta nei vegetabili, negli animali, ed anche nei corpi inanimati una certa agitazione, e vibrazione, un nuovo senso di vita. Lasciamo a' Poeti la descrizione dell' Aurora, i saluti degli Augelli, le rose, ec. Gli animali, e gli Uomini meno alterati dal costume, che sentono, e secondano i moti della natura, allo spuntare del giorno destati ad operare, sono impazienti del letto, e del riposo, mentre gli Uomini *du bel air* dormono i sonni inquieti, e turbati per le vibrazioni dei dardi luminosi del giorno, le quali per via dell' aria più agitata penetrano anche nel fondo delle Alcove.

La luce, fuoco, o urto, vibrata con incredibile celerità, comunque d' infinita sottigliezza è atta a destar il fuoco, e molto più a scuotere, ed agitare i corpi specialmente delicati, e deboli degl' infermi: anche i sani, e robusti ne soffrono, poichè i più indurati contadini se si arrischiano a dormire col capo scoperto al Sole, non solo contraggono infiammazioni respolose alla cute, ma in oltre orribili dolori di capo, stupori, deliquj, delirj; il qual colpo di Sole da' rustici nostri vien detto *Solana*. E riferisce il Derham nella Teologia Fisica, che nel giorno 8 di Luglio 1707 in una Provincia d' Inghilterra vi fu un ardore di Sole così intenso, e bolloroso tale, che molti mietitori, e fino i buoi, e i giumenti morirono ne' campi.

Strani talora sono gli effetti che nascono in tempo degli Ecclissi Solari, o sia per l' improvvisa mancanza di luce, o che la luce contragga qualche rea qualità per il contagio, e per gli effluvj del corpo lunare. Due casi insigni adduce il P. Belgrado nella sua Dissertazione dell' *Influsso degli Astri*;

stri; e poichè fa a proposito, giova qui recare per esteso l'intero passo di questo elegante Scrittore.

La forza riscaldatrice del Sole si fa sentire non solo pei raggi diretti, ma ancor pe' riflessi; non solo ne' giorni chiari, ma ancora ne' torbidi, e foschi, avvegnachè inegualmente. Questa promuove il succo, e l'alimento nelle trachee più sottili de' vegetabili, e delle piante: questa s'insinua ne' seni più cupi de' monti, e vi perfeziona i metalli: questa conforta colla sua presenza gl' infermi, e partendo li rattrista. Questo fuoco è la sorgente della vita, dello spirito, della forza, e conseguentemente della sanità negli animali, che per i pori de' loro corpi ne ricevono secreti infussi, sovente involti tra l'aere, che quasi di corteccia loro serve. Non v'ha chi non s'avvegga, che ne' giorni puri le fibre son più rigide, e tese, i polsi più forti, e robusti, e tutta l'economia animale più sostenuta, come l'esperienza c'insegna. Nelle grandi eclissi Solari son varie volte avvenuti deliquj, e accidenti, che sembrano fatali, e funesti. Un valente letterato mi disse, che ritrovavasi nel giorno di una celebre eclissi dell'anno 1715. li 3. Maggio in Venezia nella gran sala del Palazzo pubblico, che chiamasi dello Scrutinio, ove era allora radunata gran quantità di Nobili, di Causidici, di Briganti, e Clienti; alcuni de' quali verso il punto della massima oscurità, non solamente rimasero stupidi, e quasi sforditi, ma ancora tramortirono, e venner meno. Nell'eclissi dell'anno 1706. (12. Maggio) il Chiarissimo Vallisnieri, che era allora convalescente in Padova provò una maggior languidezza del solito, con certi tremori inusitati del corpo. Anche il Ramazzini aveva osservato in tal tempo ai polsi degl' infermi de' moti irregolari, e confusi. Lo stesso asseriva d'aver sofferto nel capo, dovè era sovente infestato dall'emicrania, un' affezione, e un tormento maggiore. Il Signor Santuliana, che era allora col Vallisnieri, provò in quella torbida, e funesta luce qualche infoscamento di vista, ed una certa confusione come forastiera negli spiriti: il che pensò procedere dal mancamento de' raggi Solari, che vivificano il nostro corpo, o da una certa confusa alterazione dell'aria che sentono i nostri fluidi, e segnatamente que' corpi egri, e languenti, ne quali qualche principio attivo del sangue si trova senza il dovuto freno, non avendo la massa degli umori questa necessaria armonia, nè quel conveniente equilibrio, quella proporzione, ed intreccio, o combaciamento di particelle, nè quella forza energetica, che si ricerca ad ogni esterno, e molesto influsso. Osservò un altro fenomeno il Vallisnieri; che mostra rendere al mondo un non so che di più funesto la privazione della luce nell'eclissi, di quello faccia la privazione della stessa nelle ore notturne. Era egli nella villereccia sua casa, cinto d'intorno d'una verde, e ridente campagna: cantavano gli uccelli, e le rane, e i grilli, e gli altri animali affordavano l'aria colle solite loro strida; quando sopravvenendo all'improvviso le tenebre, attoniti, e quasi sforditi ammutolirono affatto, in guisa che in ogni lato v'era un alto, e tristo silenzio; che non ebbe fine, se non al nuovo sorgere de' raggi Solari, i quali tornarono a vivificar il mondo, a risvegliare gli uccelli al canto, e a render il primo sembiante all'intristita natura.

Il Mead nel suo libretto de *Imperio Solis & Lunæ* descrive la medesima eclisse veduta a Venezia 3. Maggio 1715. che fu totale a Londra

dra per più di tre minuti, descrive, dico, anche esso il silenzio e la costernazione di tutta quella gran Città, il silenzio e il pavor degli animali; il tripudio, l'allegrezza, le grida quando tornò lo splendore al Sole, quasi fosse risuscitato il mondo. Adduce lo stesso dal Bellonio un altro esempio rimarcabile di una Dama inferma, per la quale mentre consultavano i medici, sopravvenne un Ecclissi di Sole: partono i medici dall'ammalata per vedere il Cielo, senza prevedere, nè sospettare quello che arrivò; nell'atto che il Sole si oscurava, vengono chiamati in fretta, perchè l'inferma tramortiva; stupirono poi tutti, che non ritornò in se stessa, se non col ritornare il lume del Sole. Vedremo dopo altri effetti simili degli ecclissi di Luna.

Passiamo ad altri effetti del Calore solare. Il Sig. Bouguer trovò, che il calor del Sole nella Zona torrida produce ne' metalli un estensione più grande, che l'acqua bollente, la quale pur distrugge in un momento l'organizzazione de' corpi animati, e di tanto eccede il calore del lume solare. Esaminando poi la dilatazione di un pavimento di mattoni in un cortile, trovò che per 33 piedi si faceva un aumento di una linea per il calore della state. (*Accad. Reg. 1745.*) E quali enormi variazioni devono soffrire gli edifizj, specialmente isolati, dall'inverno all'estate? Ma quanto maggiore ancora, i fluidi ed i solidi dei vegetabili, e degl'animali, che sono anche più mobili, e particolarmente l'aria, fluido il più suscettibile di dilatazione, e perciò di diradazione e leggerezza?

Il Montanari nel libro citato, ed altri dopo di lui, propongono un gioco, che molto spiega gli effetti varj provenienti da questa alternativa di condensazione e rarefazione dell'aria, per il freddo della notte, e caldo del giorno. In vaso ripieno d'acqua sieno poste alcune pallottole, o figurine di vetro, con un pertugio interno che contenga più o meno aria, simili ai così detti *Diavoli Cartesiani*, sicchè la gravità specifica del totale poco differisca da quella dell'acqua. Queste figurine esposte nel giorno al Sole verranno a gala, perchè l'aria rinchiusa rarefacendosi col caldo, rende più leggiera tutta la mole; all'apposto col freddo della notte discenderanno al fondo. Si consideri l'operazione del Sole sopra i fluidi e solidi, che tutti contengono parte d'aria, e si rifletta, quanta differenza nel loro stato ci debba esser dal giorno alla notte. Si danno dei Termometri così sensibili, che all'entrare d'una persona nella stanza, dove sono posti, col solo alito d'essa si muovono per molti gradi. E non deve nascer un non so qual moto simile nelle macchine idrauliche degli animali, specialmente nei fluidi di persone tenere, deboli, ed inferme, col variarfi il caldo dell'atmosfera nelle varie ore, e nelle varie stagioni? Le piante istesse risentono queste differenze; e quindi colle foglie e col fusto si voltano verso il Sole, e con esso girano non solo i girasoli, le malve, ma moltissime altre erbe. Di qua nasce l'estensione maggiore negli anelli annui de' tronchi, de' rami delle piante, verso quella plaga, che riguarda il Sole, o il mezzodi. Ed il Cavalier Linneo (*Philos. Botan. p. 271.*) propone come fattibile una specie di Cronaca degl'Inverni più aspri, o più dolci, per via degli anelli, specialmente della

della quercia , più angusti , o più larghi , secondo il grado del freddo .

Quindi da una stagione all'altra tutta cambiata si vede la faccia della natura ; perchè il Sole col suo moto obliquo , coll'alzarsi e abbassarsi sopra un clima porta seco tutto il circolo delle generazioni in un anno ; mentre sta lontano sottraendo il calore nel modo sopra spiegato , tutto resta condensato e costipato , e cessa ogni sensibile vegetazione ; ma alzandosi col caldo promove gli umori , e i succhi , ravviva , nutrice aumenta , matura ogni specie di piante e di frutti . Ognuno dei dodici mesi dell'anno , per un grado preciso di caldo , si vede partorire qualche pianta , qualche fiore , qualche frutto , e spesso qualche animale proprio di quel mese . Poichè siccome il fiorir di certe piante ricorre con regola dentro una settimana di un' appropriata stagione , sicchè come riflette il Sig. Linneo , il fiorir delle piante potrebbe servire per una specie di Calendario , anzi di Orologio per via del loro sonno , e delle loro vigilie (*) ;

CO-

(*) Osservabili sono i passi del Cavalier Linneo .

Circa il *Moto delle piante* (Philof. Botan. pag. 88.)

Osservano l'ora del giorno i fiori *Semiscusculosi* , e varj altri .

Di notte si piega a basso la *Draba* , il *Partenico* (*Folijis Ovatis Crenatis*) , la *Triontale* .

S'appassisce l'*Impaziente* (Bell'uomo) l'*Amorfa* .

Si riflette la *Sigesbeckia* , la *Triumfetta* .

Si chiudono le *Sensitive* , e quelle a fior di *Papiglione* , o a *greppolo* ; si compone il *Tamarindo* .

Di giorno poi tutte queste vegliano colle foglie aperte .

Segue il Sole la *Reseda Luteola* , e i fiori *semiscusculosi* .

Il difetto di moto procede per ombra , o imboscamento .

E alla pag. 270. Il vegliar delle piante succede in ore determinate del giorno , alle quali ciascun di aprono i loro fiori , e li chiudono . Chiamansi *Fiori Solari* , e sono di tre specie . 1. Li *Meteorici* , i quali non osservano tanto esattamente l'ora per aprirsi , ma lo fanno più presto , o più tardi , secondo l'ombra , l'umidità , o siccità dell'aria , la pressione maggiore , o minore , dell' Atmosfera . 2. I *Tropici* si aprono la mattina , e avanti sera si chiudono ogni giorno . Ma l'ora dell'aprirsi va alta , o bassa , secondo che i giorni crescono , o calano , osservando le ore Ebraiche , o antiche . 3. Gli *Equinoziali* , che osservano le ore Astronomiche , e sempre si chiudono ed aprono all' istessa ora . Notissime sono , dice , le vigilie de' Fiori Solari , e ne dà una lunga lista colle ore . Soggiugne poi : Gli *Orologi Floreali* devono farsi per ogni clima particolare ; dopo di che , senza orologio , e senza vedere il Sole , potrà ognuno conoscere certe ore del giorno , dall' aprirsi o chiudersi i fiori , e le foglie di certe piante .

Il simile deve dirsi de' *Calendarj di Flora* . Fioriscono le Piante in ogni clima un certo dì d' un dato mese . Per esempio in Upsal 1748. Fiorì l'*Epatica* li 17. Aprile ; la *Fumaria* li 18. ec .

Li varj *Cardi* non fioriscono avanti il Soltizio .

La *Parnassia* (*pianta di luoghi umidi*) quando fiorisse , indica la stagione di tagliare i Fieni .

Il *Colchico* annunzia l'Autunno , ed il freddo .

La *Calendula Africana* entra in veglia tra l'ora sesta e settima della mattina ; e veglia fino all'ora quarta della sera , se fa buon tempo . (ed ecco anchè de' presagi da aggiugnere alla nostra Lista della Terza Parte) . Se non osserva l'ordine delle sue Vigilie , se non apre i fiori all'ore sette della mattina , costantemente annunzia pioggia .

Parimenti il *Sonco* se la notte si chiude , il giorno seguente per lo più sarà sereno : all'opposto , se tiene la notte il fiore aperto , la seguente giornata sarà piovosa .

La

così tra' pesci, volatili, quadrupedi, ed altri animali, ogni specie ha un certo mese per generare, siccome per far i suoi passaggi ec. Lascio le proprietà, che le sostanze, ed i succhi degli animali, e delle piante, acquistano particolarmente in questi tempi, le uova de' pesci per esempio diventando venefiche, ed altri oggetti, che molto importa d'osservare alla medicina.

Quello, che più fa al proposito nostro, è, che ogni stagione per un corrispondente grado di calore, si trova disposta a produrre meteore sue proprie: per es. nel verno, proprio essendo del freddo il condensare, regneranno le meteore acquose risultanti dalla condensazione de' vapori, caligini, nebbie, nuvole, piogge, brine, brume, nevi, geli: all'opposto nell'estate co' vapori umidi, dall'ardore del Sole venendo esaltate esalazioni secche e minerali, regnar dovranno le meteore ignee; nelle medie stagioni le procelle, ed i venti, per lo sbilancio ed inegualità di caldo, e di freddo. Così, secondo i climi, e la situazione de' luoghi si troverà qualche vento anniverfario, e quasi fisso ad un mese; due esempj serviranno per molti.

Notissima è l'alternativa de' Venti di Navigazione, dentro, e presso la Zona torrida. In poche parole l'Istoria è questa raccolta dalla diligenza dell'Hallejo Transac. Philos. 1686. n. 183. Quando il Sole dall'Equatore comincia a declinare verso il Tropico del Cancro, il vento di Levante nei mari di qua dall'Equatore viene generalmente dal Levante vero, o Equinoziale; ma nei mari di là dall'Equatore, dal Levante d'Inverno. All'opposto quando il Sole passa nei segni Australi, nei mari Australi il Vento spirava dal Levante Equinoziale, nei mari di qua dalla Linea, dal Levante estivo, o sia di verso Greco.

La ragione di questa permutazione sarà evidente, considerando la diversa declinazione del Sole. Prima di tutto, come si accennò qui sopra, il Vento perpetuo della Zona Torrida da qualche plaga dell'Oriente, nasce perchè il Sole sempre imminente e verticale a qualche luogo della Zona medesima, riscalda una gran massa d'aria che vi è sotto, la quale perciò, o diventi più rara e leggiera, o più elastica, questo effetto avanzando col Sole verso Ponente, deve cagionare una corrente d'aria verso quella parte. Ma nello stesso tempo deve farsi un flusso d'aria d'incontro i Poli per la diversa azione del calore in distanza del Sole diretto; e componendosi in fine due direzioni nascerà un vento medio più o meno obliquo, secondo il sito, e la distanza del luogo dall'Equatore di qua, o di là, avendo riguardo insieme alla declinazione del Sole. Quindi la *Mozione* (così si chiama questo Vento dagli Olandesi) dovrà cambiarsi da un Equinozio all'altro, e secondo il sito de' mari di qua e di là dalla Linea, esser qui di Levante, là di Scilocco, colà di Greco

osservabile è il fenomeno del vento nelle cave delle miniere, riferito da

La *Carbina* pure (mi afferisce il Sig. Pietro Arduini degnissimo nostro Professore di Agricoltura Sperimentale) quando si rompe il tempo tiene il fior chiuso; e se l'aveva aperto, lo chiude; anche se sia in camera, anche secca.

Il *Girano* (cicute folio acu longissima) somministra un fedelissimo grometro.

da Giorgio Agricola Lib. 5. e da altri osservatori. Scavandosi le miniere, oltre le strade orizzontali, sono costretti i minatori di scavare di tratto in tratto dei pozzi verticali, per cambiare e ventilare l'aria, come di fatto succede, generandosi un vento molto sensibile. Ma il curioso è, che questo vento nei mesi dell'Inverno, cioè dopo l'Equinozio di Autunno fin dopo l'Equinozio di Primavera, entra sempre per le strade orizzontali, ed esce per li pozzi verticali. Dopo l'Equinozio di Primavera per tutta la State, il vento prende una direzione opposta, scendendo giù per li pozzi verticali, ed uscendo per le bocche orizzontali, con egual impeto. Intorno gli Equinozj, o il vento cessa, quasi equilibrato da una parte e dall'altra, o varia di ora in ora, or ascendendo, or discendendo, onde i Minatori lo chiamano *Vento Folletto*. Anche di questo fenomeno la cagione sembra manifesta: perchè l'aria interna delle Grotte nell'Inverno è più calda, e meno densa dell'aria esterna; più fredda e più grave nella state: in particolare poi nell'Inverno l'aria bassa delle Valli è più fredda dell'aria superiore; perciò deve entrare per le bocche orizzontali: all'opposto nella state, pel calore assorbito dal terreno, per tante riflessioni di luce, per tanti aliti caldi, l'aria bassa è più calda, e perciò più leggiera dell'aria interna delle Grotte, e anche dell'esterna più alta: perciò il corso del vento deve cambiarsi ed entrare per li pozzi, quando nell'Inverno entrava per le bocche basse. Che poi l'aria più bassa dell'atmosfera sia più fredda nel Verno, più calda nell'Estate dell'aria alta; indizio, ed effetto, pare che sia, il generarsi nell'Estate nella regione superiore dell'atmosfera il forte giaccio della grandine, nell'Inverno nella regione più bassa la neve.

Ma basti il fin qui detto intorno alla causa generale delle meteore, ed altre impressioni, dipendente dal lume e dal calore del Sole. Veramente questa causa direttamente produce e governa le stagioni periodiche, e stabilmente ricorrenti. Non ostante molto influir deve anche sulle stagioni varianti, sulle meteore, e mutazioni del Cielo, in quanto prima fornisce loro la materia, e poi le modifica quanto alla specie, ed ai gradi di veemenza, di estensione, e di durata. Passiamo a ragionare della seconda causa, che è il Moto.

A R T I C O L O I I I .

Del Moto diurno della Terra, e suoi effetti.

Chiunque difficilmente può indursi a concepir il moto della Terra, come probabilmente faranno tutti i popolari, può sorpassare i tre articoli seguenti. Poichè se bene il moto diurno ed annuo della Terra sia un principio attivo anche delle mutazioni de' tempi, non è se non un principio generate e rimoto. I riflessi quivi azzardati si dirigono, e si assoggettano ai Fisici, e alla classe de' Dotti.

Quantunque per ispiegare i fenomeni del moto diurno, come il nasce-
re,

re, il tramontare degli astri, la loro apparente elevazione e depressione, i passaggi per certi circoli, ed altri, che consistono solamente in un cambiamento di sito, venga ad esser lo stesso, o che tutto il Cielo cogli Astri faccia il giro in 24 ore intorno la Terra da Levante a Ponente, o la Terra stessa, stando quieto il Cielo, si rivolga intorno il suo asse alla parte opposta; e perciò nell'Astronomia Sferica destinata unicamente a spiegare questi Fenomeni, si assuma come ipotesi indifferente il moto del Cielo, per essere l'apparenza che ferisce gli occhi; non è però lo stesso quando si tratta di effetti fisici e reali. Poichè certamente altra è la condizione dei corpi terreni, se sieno in una perfetta quiete; altra se sieno girati e vibrati di doppio moto, intorno l'asse, ed intorno il Sole, con una velocità, che supera di gran lunga la velocità d'una palla di cannone.

Ora questo doppio moto della Terra, al giorno d'oggi, è talmente provato, che la ragione non lo può assolutamente rifiutare, nè alcun Fifico rischiarato, per quanto volesse essere dubitativo, e sospeso ne' suoi giudizi, potrebbe sottrarsi dal confessarlo. Il moto diurno è dimostrato ad evidenza dalla figura sferoidica e gonfia della Terra, e dalla diminuzione di gravità verso il suo mezzo o l'Equatore, l'una e l'altra prodotta dalla maggior forza centrifuga, proveniente dalla maggiore velocità de' corpi percorrenti in egual tempo cerchi maggiori: diminuzione manifestata dal ritardo de' pendoli. Il moto annuo poi è stabilito dalla perfetta somiglianza della Terra cogli altri Pianeti, dal suo sito, dalle accelerazioni, retrogradazioni, stazioni, e avvicinamenti de' Pianeti, cose ragionevolmente, anzi pur sofferibilmente inesplicabili in altro sistema. In una parola è questo Globo nostro uno dei sei Pianeti di questo vortice solare. Guida il Sole, vasto globo, col girare sopra se stesso, questo stuolo di globi minori, posti a varie distanze; ed o sia colla sferza de' suoi raggi, o colle briglie (per dir così) di forte attrazione, o colla vibrazione dell'etere, li contiene e muove nelle proprie orbite, ciascuno in tempi proporzionati; e i Pianeti, mentre girano così intorno al Sole, quasi palle obliquamente gittate sopra un liscio pavimento, secondo la primitiva velocità loro impressa, intorno il proprio asse si rivolgono.

Tale è la condizione della Terra nostra, la quale, come Venere, e come Marte, come Giove, si converte intorno il Sole in quel tempo, che chiamiamo *Anno*, e simultaneamente si volta intorno il suo asse, facendo una rotazione intiera in quel tempo, che chiamiamo *Giorno*. E da questi due moti, non percepiti da noi, perchè naviganti con tranquillo e pacato corso in sodissimo e vasto naviglio, nascono i due apparenti moti, e il diurno del Sole con tutto il Cielo, e l'annuo del Sole sotto il Zodiaco; come a chi naviga tranquillamente sembrano le spiagge muoversi all'opposta plaga.

Se bene poi questi due moti nella Terra, e in tutte le parti della medesima, sieno confusi in uno; si possono non ostante per maggior intelligenza considerare quasi separati. Parliamo dunque prima del Moto Diurno.

La circonferenza dell'Equatore Terrestre, per le recenti misure degli

Astronomi, contiene miglia geografiche 21600, di 953 toise, o pertiche di Parigi; per uno. I cerchi paralleli dell' Equatore vanno degradando con proporzione nota verso il Polo; sicchè il nostro parallelo, per esempio, a gradi $45\frac{1}{2}$ di altezza di Polo, conterrà poco più di due terzi della detta lunghezza, o sia 15000 miglia in circa. Dunque in tempo di 24 ore facendo ogni punto della superficie della Terra il suo proprio cerchio, ognuno di noi nel detto spazio di tempo corre 15000 miglia, ed un corpo sotto l' Equatore 21600. Un globo di cannone dei più veloci, e cacciato con la maggior forza, per esperienze fatte in Francia e in Inghilterra, scorre tre leghe al più in un minuto d'ora. Supponiamo queste leghe delle grandi, da tre miglia l'una: Scorrerà la palla di cannone 9 miglia in un minuto, e seguitandosi a muovere con egual velocità, 540 miglia in un' ora, e 12960 in 24 ore. Perciò la velocità con cui si muove un corpo sotto l' Equatore, per il solo moto diurno, supera quasi del doppio la velocità del Globo più veloce di un cannone. Molto maggiore è la velocità del moto annuo, come si mostrerà; ma stiamo ora nel moto diurno.

A questo moto della Terra da Ponente in Levante viene da alcuni Fifici attribuito il vento perpetuo della Zona Torrida, di cui si parlò qui sopra, congiunto forse con qualche moto del mare, a cagione dell' inerzia, e di una spezie di ritrosia nell'aria nel concepire il moto del Globo. Ma si riconosce ormai, che già da secoli tutta l' Atmosfera deve aver concepito questo moto comune. Tuttavia potrebbe ancora qualche parte di questo vento ripetersi dal ritardo prodotto collo sfregamento dell'aria nell'etere superiore. E chi sa, che tale sfregamento non possa insieme eccitare, almeno in parte, l'elettricismo aereo, il quale da alcuni altri (*Acta Lipsiæ 1762*) vien dedotto dalla frizione, che patiscono i raggi solari nel tragittare l'etere e l'aria?

Parlando poi del moto diurno, considerando la velocità mirabile, con cui sono rapite le masse fluide e solide componenti il Globo terrestre, specialmente verso la superficie, e un poco lungi dai Poli: riflettendo al conato di recedere e sfuggire per la tangente, che quindi debbono concepire, ad onta della gravità che le tiene unite; se alcuno quindi volesse ripetere l'origine di grandissime mutazioni, che si fanno sopra e dentro terra, farebbe egli tanto assurdo e mal fondato? Da questa vibrazione non debbono le parti meno coerenti sbattersi in certa guisa, polverizzarsi, e distaccate scagliarsi dai recettacoli interni, ai più esterni, e finalmente nell' Atmosfera? Non debbono anche i corpi più solidi scuotersi, e scuotendosi a poco a poco crollare, screpolarsi, sfarinarsi, ed infine disciogliersi? Non possono quindi spaccarsi le masse delle rupi, e riempire le antiche caverne, aprirsi miniere nuove, e vene incognite di materie e di esalazioni, atte a produrre fermentazioni nuove dentro e fuori del globo; indi perturbazioni insolite, affezioni straordinarie nell'aria, ed altri effetti, di cui prima non v'era memoria, o ricorrenti per lunghi intervalli d'anni e di secoli? Tali per esempio potrebbero essere le infezioni morbose ed infeste

a date spezie d'animali, o di piante; tali l'Aurore boreali le quali dopo il 1629, che il Gassendo le avea osservate, avendo per quasi un secolo sparito, finalmente dal 1716 in qua, sonosi rese cotanto frequenti, anche nei climi nostri meno boreali.

Finalmente essendo il corpo della Terra, comunque sodo ed unito, tuttavia perforato da pori, interstizj, e meati, per lo più irregolari, a guisa di un cribro, o più tosto di un favo di api, o nido d'insetti; diffondendosi per tutti i luoghi, e nell'intimo di tutti i globi mondani, l'etere benchè sottilissimo e mobilissimo, tuttavia corporeo e pieno; nel rotarsi che fanno le parti tutte della Terra, non debbe egli farsi un perpetuo urto e sfregamento delle parti rotanti fluide o solide, nelle parti immobili dell'Etere, non partecipanti del moto comune, o animate di moti diversi? E non deve nascere un non so che di simile, come se una ruota solida, scabra, o piena di meati irregolari, si girasse velocemente dentro dell'acqua stagnante? E questo perpetuo urto e sfregamento, oltre il perpetuo trituramento, e polverio, che produrrebbe in tutte le parti del Globo, con esaltazione delle più sottili, non potrebbe egli essere l'istromento dell'elettricismo terrestre, e quindi dell'atmosferico, l'uno e l'altro generatore di tutte le grandi, piccole, placide, e tumultuose meteore, e dentro il Globo come i terremoti, e specialmente quivi alto nell'Atmosfera? Certo lo strofinamento de' corpi è quello che eccita l'elettricità, e forse non altro: e quell'altro sfregamento costante e valido, produttore del perpetuo elettricismo dalla terra trasmesso all'aria, puossi immaginare fuori del moto del globo istesso? Certamente oltre il calore del Sole, che in vero molto promove l'evaporazione dei fluidi, e l'esaltazione de' solidi verso la superficie, qualche altra origine si deve ammettere delle espirazioni continue, o particolari, che vengono dall'intimo della terra, e che non cessano nella notte, e nei tempi più freddi dell'anno. Il calore del Sole non penetra sotto la superficie più di tre o quattro piedi, come provano le grotte artificiali, ove si conserva il ghiaccio e la neve per tutto l'anno. Vorremo noi supporre la Terra uno sfinisurato animale, il quale colla circolazione dell'acqua e d'altri fluidi per gl'interni canali, per le voragini assorbenti, e vomenti, imiti la circolazione del sangue per le arterie e per le vene, e sopra ancora una spezie di sudore e di traspirazione, or più or meno copiosa, di vapori umidi, e di aliti pingui o secchi? Allora diremo insieme, che le catene delle rupi sono le sue ossa, le varie terre la carne, le selve e l'altre piante suoi peli, e i terremoti le sue febbri.

Lasciando le ciancie, conviene bensì riconoscer ancora una forza attiva, un vigore naturale, un principio agente in molti elementi, o corpi composti del Globo, particolarmente il flogistico, e il fuoco, per quanto pare diffuso da per tutto, e il cui calore s'incontra internandosi nella terra più a dentro di 40 in 50 piedi. Ma per destare questi spiriti, questi principj attivi ad agitarsi, mescolarsi, a fermentare, a produrre espulsioni continue, o esplosioni intermittenti, come nei terremoti e nelle eruzioni de' Vulcani, per eccitare lo stesso fuoco stagnante, non si ricerca un fo-

mite particolare, un principio che lo determini, che scuota le sue prigioni, che a poco a poco lo sviluppi? Dove trovare questo principio di agitazione fuori della vibrazione continua, che dà alle parti del Globo la conversione diurna, e le varie scosse che ne succedono?

Nel Pianeta di Giove scoprì il Cassini, e dimostrano tutto di le osservazioni degli Astronomi, grandissime mutazioni nelle Fascie, e nelle Macchie di cui abbonda; parendo come che ivi vaste riviere, e mari smisurati, rompano di tratto in tratto le loro rive, cambino letto, inondino regioni immense, lasciandone altre all'asciutto, con molte altre varie rivoluzioni. Or a tante sovversioni, le quali devono essere grandissime e terribili per poterfi da sì lontano discernere, si può congetturare che vada quel Pianeta soggetto, oltre altre cause, anche per la sua grandezza; mentre il suo diametro eccedendo 11 volte quello della Terra, 11 volte maggiore sarebbe la velocità nella sua superficie; se il suo moto diurno fosse di 24 ore come il nostro; ma inoltre cresce di più del doppio, perchè la diurna rotazione di Giove si compie in meno di 10. ore.

All'opposto la Luna, che gira intorno il suo asse una sola volta in un mese, e perciò è lentissima, sebbene così da vicino contemplata non ci mostra veruna sensibile mutazione, nè di superficie, nè di atmosfera.

Tornando alla Terra, l'elevazion istessa de' vapori, che tanto difficilmente si spiega, o coll'attenuazione, e coll'aggiunta delle particelle ignee, o colla forma gonfia di vescichette; quanto meglio non s'intende ella colla vibrazione, e proiezione, cagionata dalla forza centrifuga del moto diurno? In somma, chi porrà questo come il Primo Mobile, l'istromento primario, e somamente fecondo dei moti particolari dentro e sopra la terra, o non andrà lontano dal vero, o almeno non potrà essere accusato d'introdurre cause immaginarie e chimeriche; il principio essendo fuori d'ogni dubbio, e le conseguenze tanto convenienti alle leggi meccaniche, le quali insegnano, che moto non si genera se non con moto.

Potrassi obiettare e dimandare, come, essendo continuo ed uniforme il moto diurno, eguale e continuo non nasca il suo effetto, vale a dire, l'evaporazione, la traspirazione, l'elettricismo, ec.

A questo oggetto risposta molto sufficiente sarebbe il dire, che il distacco delle materie non segue ad una prima e semplice scossa, ma che si esigono replicati urti, sicchè non può aver luogo, se non a capo di certo tempo, e di dati intervalli, poi a varie riprese, come per esempio fanno le febbri, le quali anno intermittenza, sebbene nel corpo vi sia un fomite continuo. Ma inoltre la vera soluzione e spiegazione s'intenderà combinando col moto diurno il moto annuo, il quale rende il primo (per se uniforme) difforme, ed ineguale nelle parti; come ci faremo a dimostrare incontante.

A R T I C O L O IV.

Del Moto Annuo della Terra accoppiato col Moto Diurno, e sue conseguenze.

DAlla Parallaxi del Sole stabilmente determinata per le osservazioni finora raccolte dall' ultimo Passaggio di Venere (3 Giugno 1769) a 9 Secondi, risulta la distanza della Terra dal Sole di 22918 semidiametri terrestri, i quali, essendo ciascuno di 3434 miglia, danno la distanza della Terra dal Sole di miglia 78702412 : spazio che una palla di cannone non passerebbe in meno di anni 17. La circonferenza poi dell' Orbe magno, che la Terra descrive intorno del Sole in un anno, risulta a 494, 925, 250 miglia; onde in fine la Terra, e ciascuna parte di essa, scorre 941 miglia ad ogni minuto d' ora; e in ogni secondo, o batter di polso, più di 15 miglia, velocità che supera più di 100 volte quella della palla di cannone.

Questa, dico, è la velocità, con cui si muove la Terra tutta, e perciò anche ciascun corpo ad essa aderente; ma questi con qualche differenza. Poichè, come bene l' ha rimarcato il Galileo (Dial. IV.) per la natura del moto circolare, o di rotazione, è necessario, che mentre alcune parti della circonferenza si muovono in un senso, le opposte tendano nel senso contrario. Per esempio se il circoletto DEFG si move intorno il centro B, secondo la direzione detta D, E, F, G; è chiaro che mentre le parti D tendono alla sinistra verso E, le parti in F tendono alla destra verso G: e mentre le parti E vengono in giù, le parti G si voltano in su.

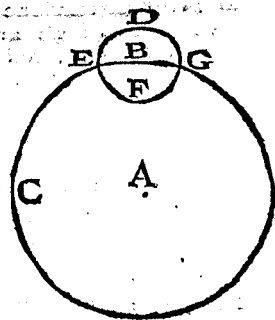

Poniamo, che il circolo BC rappresenti l' Orbe magno, sopra cui la terra si muove da Ponente a Levante sotto l' Ecclitica intorno il Sole, situato a presso poco nel centro A; nello stesso tempo raggirandosi il Globo per il Moto Diurno intorno il suo centro B colla medesima direzione: si vede, che il moto delle parti D conspira ed aggiunge al moto Annuo; ma le parti opposte, o inferiori F, col moto proprio vanno al contrario del moto annuo, e perciò ne perdono una porzione. Solamente le parti in E, ed in G, ritengono la misura dello stesso moto Annuo. Si vede pure che le parti intorno D sono le opposte al Sole, vale a dire nella notte; e perciò la massima velocità delle parti del nostro Globo succede verso la mezza notte; le parti inferiori intorno F riguardano il Sole, e in tal sito hanno l' ora del mezzodì, nella qual ora segue il massimo ritardamento del loro moto assoluto. Le parti E, alle quali nasce

ſce il Sole , e le G , alle quali tramonta , ritengono l' impeto del moto Annuo intatto .

Queſta alterazione , ſe ben ſi confidera , non è picciola : poichè la velocità del moto diurno nella ſuperficie preſſo la Linea , ſi è trovata di 14 miglia per ogni minuto d' ora . Dunque al moto Annuo determinato in miglia 941 per minuto , ſi aggiunge da una parte 14 miglia a mezza notte , e dall' altra ſi ſottrae altrettanto nel mezzodì : ficchè dal mezzodì alla mezza notte le parti verſo la ſuperficie della terra ſoffrono un alterazione di velocità di 28 miglia per minuto in più ed in meno .

Il Galileo da cotale alterazione , e ritardamento di moto , nelle parti della Terra , ingeñoſamente ripete le reciprocazioni del fluſſo e riſuſſo dell' acque del mare . Poichè un fluido , o qualunque corpo non aderente ad un vaſo , per la forza d' inerzia non ubbidifce toſto o ad impulſo nuovo , o a ritardo che ſopravvenga al vaſo ; onde il fluido nel primo caſo ſcorre addietro , per eſempio in una barca piena d' acqua a poppa , e nel ritardo a prora ; e poichè una ſimile accelerazione e ritardazione ſopravviene ciaſcun giorno ai bacini del mare , che ſono come le barche che portano l' acqua , deve l' acqua del mare neceſſariamente ciaſcun giorno una volta accoſtarſi , o alzarſi verſo le ſpiagge occidentali , un' altra alle orientali : e perchè le acque per il proprio peſo debbono cadere ed oſcillare , naſcerà ſecondo la varia diſpoſizione de' vaſi , o de' mari , che due o più volte in 24 ore , ſi faccia il fluſſo ed il riſuſſo .

Quanto poi agli aumenti notabili che ſi oſſervano nel fluſſo e nel riſuſſo tanto meſſualmente nei Novilunj e Plenilunj , quanto annualmente nei Solſtizj , e negli Equinozj ; il Galileo li ſpiega con eguale acume : i Meſtrui per l' alterazione del moto annuo accelerato nei Novilunj , ritardato ne' Plenilunj : gli annui per l' alterazione degli aumenti e decrementi del moto Diurno , reſi maggiori nei Solſtizj , minimi negli Equinozj , a cagione dell' inclinazione dell' Equatore all' Ecclitica , in quanto nei Solſtizj il moto Diurno va a ſeconda dell' annuo , coincidendo affatto per tutta l' eſtenſione del diametro dell' Equatore colla Tangente dell' Ecclitica ; ma negli Equinozj , eſſendo l' Equatore elevato ſopra l' Ecclitica il progreſſo del moto Diurno non avanza ſe non per una parte di eſſo diametro , reſtando tagliati fuori , due *ſeni verſi* dell' obliquità dell' Ecclitica , cioè porzioni di diametro eguali a quelle , che compreſe ſono tra i cerchj polari ed i Poli , che fanno in circa la ſeſta parte di tutto l' aumento .

Queſta teoria del fluſſo e riſuſſo del mare fu la prima ragionevole che ſi produceſſe ; ed almeno è chiara e fondata in un principio certo e meccanico . Mirabile certamente fu il penſamento del Galileo per ſpiegare le alterazioni meſtruo delle maree ; e confeſſa , che gli coſtò le vigilie di molte notti , quando conſiderò la Luna quaſi legata alla Terra , a guiſa di un piombino il quale alzato , o allungato per la verga di un pendolo , avvicina , e allontana il centro di oſcillazione , e con ciò ne fa più pronte , o più tarde ſeguire le vibrazioni . Fu queſto un preludio del ſiſtema della Gravitazione ; ficcome quando il Galileo ſi trovava un poco arreſtato dal non oſſervarſi nel moto del Sole , o della Luna , queſte alterazioni di ve-

locità, Copernico tenne fermo per il suo sistema ad onta delle non vedute fasi di Venere scoperte poi dal Galileo, profetizzò, che questo ritardo, ed incitamento di moto si scoprirebbe una volta, come in fatti lo scoprirono gli Astronomi dopo. Il fu Sig. Ab. de la Caille nelle sue Tavole Solari, le migliori che si abbiano, introdusse col consenso di tutti gli Astronomi la Equazione della perturbazione prodotta dalla Luna nel moto annuo della Terra. Questa Equazione veramente non è che di $8\frac{1}{2}$ secondi di Grado in più, o in meno, cioè 17 in tutto. Non ostante, toccando ad ogni secondo di grado 382 miglia, la Terra nel suo corso annuo intorno il Sole, secondo i varj siti e rispetti alla Luna, si trova essere trattenuta, o avanzata, di 6494 miglia, la quale, come ognun vede non è piccola alterazione.

Due grandi obbietti si sono fatti a questa teoria del Galileo, i quali nulla tolgono all'acume del suo giudizio: uno è, che posta la sua ipotesi, il flusso dovrebbe seguire il moto del Sole, quando più tosto si trova che s'accorda col moto della Luna; l'altro, che le maree più alte dovrebbero succedere tanto, e forse più nei Soltizj, che negli Equinozj.

Per giustificazione del Galileo, se anche i fatti, dai quali si prendono questi obbietti, fossero veri, convien dire, che il Galileo, come egli se ne protesta, non affunse di spiegare gli accidenti del flusso e riflusso del mare, se non quali si osservano nel Golfo Adriatico, e nel Mediterraneo, non avendo istorie di mari più rimoti. Or l'istoria delle Maree nel nostro mare porta in effetto, che le sue reciprocazioni sembrano più accordarsi col moto del Sole, che con quello della Luna: almeno questa è una proposizione del Ch. Sig. Giovanni Bianchi di Rimini nel suo *Specimen Reflexus reciproci maris superi* Prop. III. e se questa particolarità fosse dubbiosa, come si vedrà più sotto, almeno questo è costante per l'attestato del sud. Sig. Bianchi (Prop. V.); e per tutte le osservazioni, come si vedrà dal Giornale anche del Sig. Temanza qui dopo; che le più alte maree nel nostro Golfo succedono più tosto intorno ai Soltizj che agli Equinozj, specialmente in Gennaro; onde il nostro Proverbio volgare: di *Gennajo le acque crescono e calano un migliajo*. In secondo luogo il D^e. Vallisio (Transact. Philos. n. 16.) modificando ed ampliando un poco il pensiero del Galileo, supponendo, che intorno il Sole giri nell'orbe magno il centro comune di gravità della Terra e della Luna, sicchè il centro della Terra si muova per un epiciclo, adatta benissimo al moto della Luna le maree, se bene provenienti dall'ondeggiamento del moto della Terra.

Ma in ogni ipotesi, che si siegua per ispiegar le maree; da tutti è riconosciuto che le alterazioni mestruè succedono coll'intervento della Luna: il che basta per quelle alterazioni dell'atmosfera, che per lo più succedono nei Quarti di Luna, e che per la massima parte devono esser attribuite alla Luna istessa, come si dimostrerà dopo. Fermiamosi qui un poco a considerate per altra vista questo accoppiamento del moto Annuo col moto Diurno.

Le parti del Globo nostro soffrendo questa notevole alterazione di velocità due volte al giorno, se bene i passaggi non sieno repentini, non ostante non possono a meno di non andar soggette, come l'acqua del mare, ad un tremore perpetuo, ad una spezie di ondulazione, propriamente nella direzione di Levante a Ponente; ma che nei passaggi può diffonderfi in cerchio od ellisse.

Non mancano indizj di questa oscillazione. Avanti il mezzo del secolo passato, un Gentiluomo del Dolfinato, detto il Sig. Calignon, credette di osservare, che il suo pendulo di sei in sei ore vacillava dal Nord al Sud: fenomeno, di cui faceva gran caso quel gran fautore delle scienze il Sig. Peireschio, come nella sua vita riferisce il Gassendo, che pubblicò questo fatto con qualche dubbio. Il Sig. Morin vi si oppose fermamente. E la quistione giacque fino al 1742, che il Sig. di Mairan la risvegliò. Il Sig. Cat fece delle esperienze, e delle prove, senza veder nulla; Il Baron di Grant nell'anno seguente 1743 fu più felice: nell'esperienze che istituì, parvegli vedere, che un pendulo di 30 piedi descriveva in 24 ore un ellisse, il cui grand' asse era di linee $2\frac{1}{2}$. Il fu Sig. Bouguer sospettò che vi fosse sotto qualche illusione; ed ammettendo il fatto, lo ripeteva non da cagion Cosmica, ma dalla dilatazione de' corpi per il calore del giorno, e dall' opposta restrizione per il freddo della notte, o per il successivo torcimento e sviluppo del filo dal secco del giorno, all' umido della notte, come fa un Igrometro.

Bisogna confessare, che questo fatto non è ancora deciso; il quale per altro, ben verificato, mostrerebbe agli occhi il moto della Terra. Non è tanto facile farvi sopra esperienze sicure, dovendosi sospendere un pendulo lunghissimo in luogo fermissimo, chiuso, e ben difeso da ogni vento, e da ogni altra agitazione: e dico che occorre un pendulo sospeso e libero; perchè un corpo fisso, se bene debba oscillare, non farà però facile vederne l' effetto, come in un pendulo. Onde non mi sembra decidere l' esperienza fatta dal Sig. Bouguer: Direffe egli un cannocchiale fisso ad un segnale lontano, con che pretese di metter in prova una linea d' intorno 40 miglia, senza accorgersi di alcun deviamiento: Questa esperienza, dico, non mi sembra provar gran fatto, perchè il corpo, la torre, o altra fabbrica, a cui era affisso il cannocchiale, dovrebbe essere stata libera per poter oscillare su la pianta; e poi se avesse oscillato, nello stesso modo oscillava il segnale, e perciò non poteva mai accorgersene.

Quello, che rende credibile l' oscillazione del pendulo, è il concorso di altre oscillazioni diurne, che sono fuori di controversia. Tal è l' abbassamento e alzamento del Mercurio del Barometro a certe ore fisse di ciascun giorno, prescindendo da ogni altra azione apparente dell' atmosfera. Questa variazione periodica fu osservata la prima volta a Surinam, e pubblicata da un anonimo nel Giornale Letterario dell' Haya 1722. Gli Accademici Francesi che andarono al Perù la rimarcarono più chiaramente, il Sig. Godin il primo, come si può vedere nei libri della figura della Terra

ra del Sig. Bouguer , e del Sig. de la Condamine . Finalmente il Sig. Chanvalon nel suo viaggio alla Martinica 1751 , parla di quello , che egli stesso aveva ivi osservato in questi termini (pag. 135. 21.) :

Io mi sono assicurato , che questa medesima variazione del Barometro si ripete la notte , come il giorno e nell' istessa maniera : vale a dire , che il mercurio cominciando a salire all' entrar della notte , continua ad ascendere sin verso la mezza notte ; poi discende di più in più sino all' avvicinarsi del giorno : allora rimonta , e continua ad alzarsi sin verso il mezzodì , calando dopo , e lasciando sempre tra queste alternative un intervallo di riposo .

Anche negli aghi delle Bussole si rimarca un quotidiano ondeggiamento . Questa è un' osservazione del Sig. Celsio. (Bibliot. Rais. T. 41.) due ore dopo mezza notte l' ago volta a Ponente sino alle otto della mattina ; e ritornando , volta a Levante nello stesso modo dopo mezzodì : oscillazione verificata poi a puntino dall' Inglese Sig. Canton (Transact. Philos. an. 1759.) e concorda perfettamente col predetto bilanciamento del Barometro .

Or questi tre fenomeni , così concordi , che perciò marcano un comune principio , mostrano ad evidenza non solo il moto della Terra , ma le diurne alterazioni ancora del medesimo , di cui parliamo .

E poichè cade menzione della calamita , di cui si osserva una progressiva e variante declinazione da Tramontana a Ponente almeno in Europa , se la Terra è una gran calamita , o dentro di se contiene una vasta calamita , come pare per tutti i fenomeni magnetici ; se questo nucleo fosse più denso da una parte dell' Equatore , che dall' altra , o avesse il centro di gravità più vicino ad un Polo che all' altro ; prima nascerebbe un' inclinazione dell' asse magnetico all' asse terrestre , e perciò diversi sarebbero i poli magnetici dai poli della terra : poi il moto Diurno urtando la parte di questo magnete più densa inclinata e sposta fuori dell' Equatore terrestre , dovrebbe far girare il suo asse intorno l' asse della rotazione diurna con una spezie di moto conico , onde seguirebbe la osservata regolare variazione degli aghi .

Io non oso dar il nome pur di congettura a questo pensiero . Molto meno oserei asserirne un altro ; che la Terra parendo più solida in questo Emisfero Settentrionale , poichè da questa parte sono i gran Continenti dell' Europa , dell' Asia , e dell' America con pochi mari , quando l' Emisfero Australe comprende i mari più vasti ; non oserei dico , pronunziare , che l' Equatore del moto diurno , ed il centro di gravità per cui deve passare , fosse fuori del centro della figura , e più vicino al Polo Artico ; onde la Terra fosse più allungata , e proruberante verso il Polo Antartico , dal che oltre l' inegualità dei gradi , e Quarti (non più Quarti) di meridiano , che di là sarebbero più grandi di misura (l' unico Grado misurato nell' Emisfero Australe dal fu Sig. Ab. de la Caille al Capo di Buona Speranza di fatto riescè più grande di quello compete a quella Latitudine per le misure fatte di qua della linea) farebbe nata col decorso de' secoli l' inclinazione dell' Equatore Terrestre al piano dell' Ecclittica , di due Emisferi , per esser diseguali , urtando diversamente nell' etere ,

28 PAR. I. ART. IV. DEL MOTO ANNUO DELLA TERRA.

etere, e dovendo diversamente ricevere il medesimo impeto del moto annuo, onde necessariamente sarebbe nata l'inclinazione dell'asse del moto diurno all'asse del moto annuo.

Lasciando queste congetture rimote venghiamo più tosto alle congetture più vicine allo scopo nostro. Poichè, se tutti i corpi verso la superficie della Terra per le alterazioni del moto diurno soffrono una giornaliera oscillazione, se questa si aggiunga alla vibrazione naturale, o al conato centrifugo del moto circolare, ne seguirà che i fluidi dovranno due volte al giorno agitarfi sobbalzando; tremare, soffregarfi, tritursi vie più i solidi; e ciò molto più, mensualmente, ed annualmente, in quei tempi, che il moto annuo della terra misto col diurno viene più sbilanciato; e quindi alterarsi le ejaculazioni dei vapori, e delle efalazioni, le uscite del flogistico o fuoco terreno, e sopra tutto le emanazioni della materia elettrica: per le quali alterazioni potranno aumentarsi le fermentazioni, soluzioni, sublimazioni, precipitazioni, esplosioni, dalle quali le generazioni dentro e fuori della terra, e specialmente le meteore e le mutazioni dell'aria vengono prodotte più in certi tempi, che in altri: i quali tempi perciò saranno determinati, e indicati dal sito della Luna, e del Sole, come meglio si spiegherà in seguito.

V'è un altro aspetto, sotto cui si può con Tommaso Hobbes ravvisare il moto composto del Globo terrestre in quanto egli è progressivo insieme, e rotatorio. Questo è il moto, con cui un Vagliatore agita il cribro: io non dico che sia precisamente il medesimo; ma ritiene molto di questa natura, la terra come il Cribro venendo portata intorno ad un centro esterno nell'atto, che si raggira intorno il proprio. Siccome dunque col moto composto di rivoluzione e di rotazione del vaglio si viene a separare la zizania dal grano, e le varie specie di grani tra loro; così grandissime, frequentissime, e continue separazioni e rispettive coadunazioni, debbono succedere per il moto, dirò così, cribratorio, che soffrono i corpi eterogenei componenti la terra, specialmente i fluidi, e tutto questo colle alterazioni sopradette.

Di fatto i componenti del globo sono eterogenei, e di specie innumerevoli: i corpi eterogenei non sono dissimili in quanto corpi; ma per alcuni moti delle loro parti minime colla differenza della figura (poichè altro che moto e figura non diversifica i corpi) perciò sono dotati di moti interni differenti, o sia specifici: i corpi così differenti necessariamente ricevono differentemente un moto comune esterno: dunque non andranno insieme: dunque si divideranno e dissiperanno: dissipati caccheranno finalmente sopra corpi simili; si moveranno insieme, e similmente con essi, si uniranno ad altri simili: in fatti gli omogenei, che naturalmente fluttuano in un mezzo, tenderanno a radunarsi; gli eterogenei a disperdersi.

Or mentre si operano queste separazioni e combinazioni, quante agitazioni, fluttuazioni, urti, sbalzi, e ribalzi devono frammischiarsi, finchè le parti unite prendano un aspetto conveniente, da cui in seguito per altre incursioni vengono di nuovo turbate e svelte. In questi moti consistono le generazioni, e distruzioni delle cose: moti, che hanno luogo non solo

den-

dentro de' corpi teneri, dei fluidi, dei corpi animati, dei vegetabili; ma fino nelle viscere delle rupi; poichè e pietre, e metalli, ed altri minerali, e furono un tempo fluidi, testimonio la miscella delle materie straniere che contengono, e si generano, e si rigenerano nelle cave matrici della terra. Ciò non deve esser continuo in apparenza; ma ricordiamoci del nostro principio primo; che i grandi effetti nascono per moti piccoli lentamente accumulati; e che queste separazioni, o unioni, non possono farsi senza grandi difficoltà e resistenze; onde solamente per certi intervalli di tempo verranno alla loro maturità.

Concludiamo ciò, che si può dire con molta inclinazione all'assenso, che siccome del moto comune della Terra, e degli altri Pianeti, sotto il Zodiaco, altra sorgente naturale fuori del moto rotatorio dell'immenza attivissima massa del Sole non si scorge; così altro principio, che possa agitare le parti della Terra stessa, sviluppare, determinare, e mettere in azione gli elementi attivi, dentro di essa imprigionati, la mente non trova, fuori del moto annuo, modificato dal moto diurno, e qualche poco alterato, quanto agli effetti, dal sito rispettivo del Sole per l'azione del calore, e particolarmente dal sito della Luna: il che merita d'esser considerato un poco meglio.

A R T I C O L O V.

Altre conseguenze dei Moti Diurno ed Annuo della Terra; Dei quattro Punti Cardinali del Giorno, e dell'Anno.

SI può rimarcare la difformità della circonferenza, o della curva, che scorre ciascuna parte della superficie della Terra in vigore del moto composto, Diurno, ed Annuo. Poichè ogni parte della superficie terrestre di 12 in 12 ore si trova verso il Sole una volta, ed un'altra dalla parte opposta, con differenza di distanza, quanta è la lunghezza del diametro del suo parallelo. Ma perchè intanto col moto annuo s'inoltra di molto, questa linea viene ad essere descritta a onde, cioè composta di tante epicicloidi allungate; e dico allungate, perchè il moto progressivo di molto avvanza sopra quello di vertigine. Questo serpeggiamento poi tanto più profondo avrebbe le onde, se la Terra girasse nello stesso tempo intorno il Centro comune di gravità della Terra e della Luna, che cadrebbe un poco fuori della superficie terrestre essendo la massa della Luna a quella della Terra come 50. 1, secondo l'ipotesi sopra accennata del Vallisio. Ma un altro ondeggiamento sicuro patisce la linea del moto annuo due volte al mese, per l'azione perturbatrice della Luna, la quale secondo il sito abbassa, o in alza un poco la terra dal Sole; per la stessa ragione l'orbita della Luna, per l'azione della Terra che è molto maggiore, soffre una perpetua sistole e diastole, o un allungamento ed accorciamento, ben più sensibile.

Ma

Ma cotesto ondeggiare che fa la curva terrestre non produce effetti oltre quelli spiegati di sopra. Passiamo perciò a considerare i quattro Punti cardinali tanto del moto diurno, che sono il mezzodì, la mezza notte, il nascere, il tramontare del Sole, quanto dell' annuo, che sono i due Solstizj, e i due Equinozj.

Rimarcabili certamente sono nel giorno i passaggi del Sole per il meridiano, e per l' orizzonte, anche rapporto alle meteore, e allo stato del Cielo. I venti, le piogge, i sereni, per lo più veggonfi cominciare, o rinforzare, o cessare, o alterarsi in questi quattro punti. A mezzodì e mezza notte, essendo anche il Cielo sereno e tranquillo, si alza però qualche aura, o cambia di plaga; la mattina d' inverno soffia un levante, la sera di state un zeffiro, o ponente: così ben osservando il Cielo si troverà sempre qualche sensibile variazione in questi quattro punti; intendendo del più sovente, e lasciando per ora i segni, che porge il Sole nascendo o tramontando, per li giorni seguenti.

Può bensì in queste mutazioni aver molta parte la cagion fisica del calore del Sole; ma non credo oziosa la causa meccanica, o quella parte che dipende dall' azione ed attrazione del Sole, in quanto nel meridiano fa un' impressione diretta sopra un tratto di Paese, somamente obliqua all' orizzonte, o quella della variata velocità del moto nelle parti della terra, dell' acqua, e dell' aria, che si fa somma alla mezza notte, minima nel mezzo giorno, media al nascere e tramontare del Sole.

E qui conviene avvertire, che oltre l' inerzia della materia che frappone il ritardo di ubbidienza, agl' impulsi, questi non si fanno sentire se non sono accumulati ad una certa somma: sicchè l' impressione della mezza notte, per esempio, non si farà sentir forse che la mattina, quella della mattina al mezzo giorno ec. Ciò è notissimo e familiare in Astronomia; ove nel computare e adeguare i moti de' Pianeti, l' Equazione massima casca in quel punto preciso, dove l' anomalia, o l' inegualità cessa affatto, e passa al senso contrario.

Parlando de' punti cardinali del giorno, non si può omettere un' osservazione comune sopra gli ammalati, e morienti. Poichè gli accessi delle malattie in questi quattro punti cambiano grado di forza, e secondo la varia indole l' ammalato resta o più tranquillo o più aggravato. In oltre in quelli, che muojono, pare che più frequentemente ciò siegua o verso il mezzodì, o verso la mezza notte, o verso l' alba, o nell' inclinare e tramontare del Sole. L' osservazione non è solo dei Curati, poichè il Sig. Bianchi nel citato saggio sopra le maree lo attesta anche esso, come cosa nota, pag. 65. Prop. 12. Or cotali alterazioni, non comparendo altre cause visibili, ed avendo una spezie di universalità, non farebbero esse conseguenze necessarie delle quattro alterazioni del moto diurno, analoghe alle maree, l' impressioni delle quali si facesse più sensibile, come par naturale, nei fluidi agitati, e ne' solidi indeboliti degl' infermi?

Passiamo a considerare le conseguenze delle alterazioni annue, poichè delle mestruè sarà da trattare negli articoli spettanti alla Luna. Abbiamo veduto, come nei Solstizj rendonsi massimi gli aumenti del moto diurno

sopra dell' anno , minimi negli equinozj . In corrispondenza massime si osservano le maree de' Novilunj e Plenilunj in questi quattro tempi dell' anno ; il che prova , che dipendono dal sito del Sole per la causa detta . Quella forza poi , che in tal tempo perturba il mare , molto più deve turbare l' atmosfera . Di fatto somme si esperimentano le burrasche verso questi tempi ; nè in alcun' altra stagione , o in mare , o in terra insorgono così violente , così estese . Si tornerà a parlarne negli articoli della Luna , che molto pure v' influisce .

Qui è da avvertire , che in questi quattro tempi col principio delle stagioni per lo più il Cielo prende il tuono , per così dire , e la disposizione al buon tempo , o al cattivo , per li tre mesi seguenti , e talora per li sei . Parimenti in questi cardini dell' anno , per lo più si decide dei mali cronici , e lunghi . Poichè se sono sanabili , come certe febbri di giovani persone , allora cessano ; se insanabili , come Ptisi , Paralisi , ed altri , per lo più in questi tempi gl' infermi soccombono . E quando mai in altri mesi sentonsi più frequenti i colpi Apoplettici , quanto nel cambiarsi delle stagioni , cioè verso gli Equinozj , o pure nel gran freddo intorno il solstizio di Dicembre , tempo osservabilissimo , particolarmente per li vecchi ; in cui per tutti , secondo il Santorio , la traspirazione insensibile , prescindendo da altre cagioni , si diminuisce di una libbra ; tempo finalmente in cui gli stessi Barometri soffrono le più frequenti , le più grandi , le più subite , le più opposte variazioni , che nel resto di tutto l' anno .

In fatti qualunque sia l' impressione del Sole nei Solstizj , rapporto ai climi particolari da una parte , e dall' altra , arriva al suo colmo ; negli Equinozj poi , essendo perpendicolare all' asse della terra , si spiega tutta sopra tutto il Globo , e perciò ancora per consenso sopra tutte le parti .

Ma v' è un altro elemento da considerare in questo moto annuo della terra intorno del Sole , di cui non s' è ancora parlato . Questa è la mutazione di distanza assoluta . Poichè è dimostrato , che i Pianeti primarj intorno del Sole , i secondarj , o Satelliti , intorno i Pianeti primarj , non percorrono cerchj concentrici , ma eccentrici ; e non solo eccentrici , ma nè pure veri cerchj ; bensì ovali , o ellissi ; il Sole , o il Pianeta Primario essendo situato , non nel centro , ma in altro punto del diametro più lungo dell' ellisse . Per intelligenza di quelli , che non hanno molta notizia

di queste materie, nella qui descrittura Figura la Curva Ellittica AEPQ rappresenti l'orbita della terra intorno il Sole (o del Sole intorno la terra). Il Sole non si trova già nel centro C, ma nel punto T (che si chiama *Foco*) distante dal medesimo centro 1682 parti centomillesime di tutta la distanza media CP della Terra dal Sole, la qual *Eccentricità*, che così si chiama, importa 1323774 miglia.

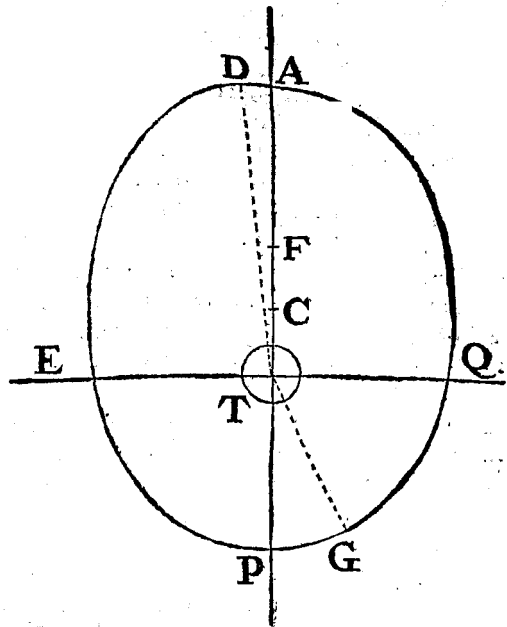

Scorrendo la Terra nel corso di un anno questa curva, è chiaro, che ad ogni momento ella cambia la sua distanza dal Sole, ora accostandosi, ora scostandosi: ed una volta deve trovarsi nella massima vicinanza al Sole in P, che si dice il *Perielio della Terra*, o il *Perigeo del Sole*; e una volta nella massima distanza TA, che si dice *Afelio della Terra*, o *Apogeo del Sole*: arabi questi punti diconsi *Apfidi*, o somme curvatures, e inflessioni.

Ora il Pianeta quando si trova nella sua massima vicinanza, cioè nel Perielio, si osserva moverfi colla maggiore velocità; verso l'Afelio all'opposto colla maggiore lentezza; per esempio, la Luna (di cui pure devono intendersi tutte queste cose tanto più che la sua ellisse è più allungata) se trovandosi nel Perigeo in P scorre in un giorno 15 gradi, per esempio, l'arco PG; quando è giunta all'Apogeo in A, ne scorrerà 11, o sia il piccolo arco AD: e tali a presso poco sono le vicende del moto della Terra intorno al Sole. Si vede, che la differenza tra la sua distanza massima dal Sole AT, e la minima PT, espressa dalla doppia eccentricità TF, è di 2647649 miglia: spazio, per cui la Terra, di sei mesi in sei mesi, si accosta, e si allontana dal Sole, o il Sole dalla Terra, che è lo stesso.

In secondo luogo scorre la Terra in un giorno 61 minuti di grado quando è nel Perigeo, 57 solamente nell'Apogeo. La differenza di 4 minuti importa 91653 miglia, che la terra scorre di più in un giorno, che in un altro lontano 6 mesi, che or si dirà quali siano: nuova rimarcabilissima alterazione nella velocità del suo moto, che non deve passare senza effetto, e impressione nelle parti componenti il Globo.

Da questa diversa velocità di moto nel Perigeo, e nell'Apogeo, risulta la notevole differenza tra la durata della State e del Verno, cioè dei due spazj tra gli equinozj; perchè contando i giorni della state dai 20 Marzo fino alli 23 Settembre, si troveranno 187 giorni circa, avuto ri-

guar-

guardo alle ore diverse, in cui cadono gli Equinozj: e dai 23 Settembre fino li 20 Marzo giorni 178 solamente; che vuol dire, il Sole impiega 8 in 9 giorni di più a scorrere i segni boreali che gli australi; ciò che nasce dal sito dell' Apogeo, e del Perigeo. Per esempio, la linea E Q marcando gli Equinozj, molto maggior tempo il Sole impiega a scorrer l' arco QAE, non solo per esser più che la metà dell' orbita, ma perchè nelle parti verso l' Apogeo A cammina più lento; che a scorrere l' altro arco EPQ, in cui, oltre l' esser minore della metà, trovasi il Perigeo, e movefi il Sole più veloce. Passa poi il Sole per il Perigeo nell' inverno, verso il fine di Dicembre; per l' Apogeo nella state verso il fine di Giugno: tale essendo nei correnti secoli la situazione dell' orbita Solare, o terrestre, sotto l' Ecclittica. Vedefi dunque, come debba riuscire più lunga la state, che il verno.

Possiamo qui di passaggio rimarcare la diversa condizione de' nostri Antipodi, li quali pure dovrebbero essere a noi pari in tutto e per tutto, eccetto l' alternativa delle stagioni, de' giorni, e delle notti. Non sono, dico, pari, perchè ad essi l' estate, che per noi è l' inverno, tocca breve, a noi lunga più di 8 giorni, come si è detto. Ella però viene compensata ad essi quanto al calore, per avvicinarsi allora il Sole alla Terra due in tre milioni di miglia. Il loro inverno poi, che risponde alla nostra estate, diviene ad essi di altrettanto più lungo; ed in oltre il Sole, essendo Apogeo, cioè di altrettanti milioni di miglia rimoto dalla terra, meno di calore tramanda alla medesima: per le quali due cagioni combinate, è credibile, che molto più fieri riescano gl' inverni dei climi australi, che i nostri. Di fatto i naviganti riferiscono di aver incontrato i ghiacci fluttuanti ne' mari australi ad una Latitudine, o distanza dall' Equatore, molto minore di quello, si trovi nei mari settentrionali.

Ma venghiamo a considerare meglio questa gran differenza di distanza, che fa la Terra dal Sole in un anno. Il Wolfio nell' eccellente sua Dissertazione sopra l' Inverno del 1709, non fa gran caso degli effetti di questa differenza: poichè, dice, ella è solamente $\frac{1}{34}$ di tutto l' intervallo: gli aumenti poi, o decrementi delle qualità che si diffondono, come luce, calore, odore ec. sono in ragione inversa dei quadrati delle distanze; che vuol dire l' aumento di forza, che acquista il Sole sopra la terra dall' Apogeo al Perigeo, non è che $\frac{1}{2156}$ di tutta l' azione del Sole: aumento, dice, insensibile.

Salva la riverenza che si deve a sì gran Filosofo, non mi pare tanto disprezzabile un tale aumento, perchè l' impressione del Sole essendo grandissima, anche una millesima parte della medesima è qualche cosa. Aggiungasi, che ella non passa in un giorno, ma si va accumulando per giorni e mesi. Così se ne veggono gli effetti anche presso di noi: in tempo, che il Sole è Perigeo, ed agisce obliquissimamente, trovandosi nel Tropico di Capricorno lontanissimo dal nostro vertice, pure allora altissime sono le maree, e almeno nel nostro Golfo hannosi le acque le più alte di tutto l' anno. Rilevò in oltre il Sig. Bianchi in questo stesso Golfo

trovarsi costantemente più pieno nell' inverno , che nell' estate , almeno di un piede ; nè ciò poterfi attribuire ai venti , regnando in quella stagione i Borini e i Grechi , e all' opposto nella state i Scilocchi , che dovrebbero sostentare le acque . Sebbene a dir vero i venti salvo un ondeggiamento superficiale , non sembrano aver forza di far gonfiar il mare . Il mare gonfia , o per aliti copiosi dal fondo , eruzioni , terremoti ; o per l' azione della Luna e del Sole , come accade nel verno . Se nell' estate poi si alzano le acque , ciò nasce per esser il Sole più diretto sopra i nostri mari , dovendo agire con più forza , come anche la Luna .

Un' altra osservazione si presenta di fenomeno , probabilmente proveniente da questo accostamento del Sole alla terra nell' inverno . Poichè le grandi procelle che sogliono accadere verso gli Equinozj , in Primavera si osservano per lo più precedere l' Equinozio medesimo , o accompagnarlo da vicino , quando nell' Autunno per lo più succedono dopo l' Equinozio . L' uno e l' altro deve accadere per una sola cagione , perchè il Sole si trova più vicino al Perigeo avanti l' Equinozio di Primavera , e dopo quello di Autunno : onde per altro riguardo avendo maggior forza per la sua azione diretta e normale all' asse della terra , risulta un' impressione composta molto più violenta , che si sfoga tra li due Equinozj .

Tutte queste cose saranno meglio intese , e rischiarate nei Capitoli seguenti sopra la Luna .

A R T I C O L O VI.

Della forza Meccanica della Luna : breve notizia delle sue Fasi , e delle Maree .

Venghiamo alla forza Meccanica della Luna , di cui al giorno d' oggi non v' è quasi alcuno che dubiti . Consiste questa in una spezie di gravitazione , sia che ella si eserciti per via di pressione , o di una certa attrazione : forza comune ed insita a tutti i corpi dell' universo , di cui sembra esser il vincolo ed il nesso ; poichè tendono tutte le parti della materia ad avvicinarsi ed unirsi scambievolmente : e questa è la forza che rotonda i corpi degli astri non meno che le goccie de' liquori : tutto il Cielo attesta questo amore universale . Vedete il Sig. de la Lande Astron. L. XXII. n. 2723 .

Se bene poi si scorga più manifesto il suo effetto ne' corpi vicini , non cessa pertanto di agire sopra i lontani . Ogni corpo presso terra viene tratto verso la medesima , perchè vinto dalla prepotente forza della contigua sua massa ; ma non perciò manca in lui un certo conato di accostarsi nello stesso tempo ai corpi rimoti , come ai corpi del Cielo , secondo che sono o meno rimoti , o di massa più forte . Anche presso terra osservata fu dagli Astronomi negl' istromenti una certa deviazione del perpendicolo per l' attrazione obliqua di grandi montagne vicine , come le Cordeliere del Perù .

Per

Per questa forza universale, mentre l' immenso globo del Sole, e il globo vicino della Luna, si trova imminente a qualche parte dell' Oceano, debbono le acque un poco alzarsi, venendo diminuita la loro tendenza al basso; alzarsi, dico, e come gonfiarsi, quindi accostarsi alle rive (dove solamente si può discernere questo alzamento); allontanandosi poscia questi Astri, abbassarsi, secondando il conato sempre presente ed urgente della gravità verso il centro della terra.

Sembra questa la più comoda spiegazione del Flusso e Riflusso del mare, di cui una breve notizia è necessaria per intendere le cose seguenti. Due volte dunque dentro il giorno naturale devono alzarsi le acque, ed accostarsi alle rive, che si chiama il *Flusso*, o l' *Alta Marea*, una volta quando il Sole e la Luna arrivano al meridiano di sopra di quel luogo; un' altra volta quando arrivano al meridiano di sotto, in quanto sottraggono e ritirano in certa guisa la terra istessa da sotto il mare, onde questo sembri alzarsi: e due volte abbassarsi, che si chiama la *bassa Marea*, o il *Riflusso*, quando questi Astri sono all' orizzonte, ed elevano le acque in luoghi distanti.

Che se alcuno amasse meglio spiegare questo Fenomeno colla Pressione, può farlo, in quanto, mentre la Luna passa sopra l' Oceano, preme le acque, le quali perciò debbono scorrere, ed alzarsi verso le rive remote; lo stesso dovendo accadere, quando la Luna è giunta al mezzo dell' emisfero opposto. Ma poco importando allo scopo presente, che le Maree nascano, o dal moto alterato della terra, o per la pressione, o per l' attrazione della Luna, bastando che le Fasi della Luna entrino nella regola ed alterazione delle Maree, il che è da tutti riconosciuto per l' esperienza; per una più comoda spiegazione si può seguire il sistema ricevuto dell' attrazione.

Quando dunque il Sole, e la Luna concorrono, copulando le loro forze, e traendo secondo una stessa linea, il che accade nei Novilunj e nei Plenilunj, allora in quella parte dell' Oceano, per cui questa linea trapassa verso il centro, deve alzarsi un tumore d' acque verso il Sole e la Luna, e questa elevazione deve accompagnare il moto diurno di questi Astri. Se il Sole, e la Luna, andassero sempre insieme, ogni giorno farebbe l' acqua alta alla medesima ora. Ma la Luna si scosta dal Sole, come ognuno può osservare, nel modo che ben tosto si dirà. Allora il colmo dell' acqua è farà meno alto, e non risponderà nè al Sole, nè alla Luna, ma ad un luogo intermedio, in distanza proporzionata alle due forze.

Queste due forze, computando la massa del Sole e della Luna, e insieme le distanze di amendue dalla Terra, furono stabilite dagli Astronomi Fisici come 3 : 2; cioè se la forza della Luna è 5, quella del Sole è 2; perchè se bene il suo globo contenga 30 e più milioni di globi della Luna; non ostante per la gran distanza la sua forza riesce minore. Perciò il colmo dell' acque nel Flusso deve dirigersi più verso la Luna, che al Sole; e così le osservazioni, almeno dell' Oceano, danno il Flusso determinato dal passaggio al meridiano più tosto della Luna, che del Sole.

36 P. I. AR. VI. DELLA FORZA MECCANICA DELLA LUNA.

Nel Golfo di Venezia , sull' asserzioni prime del Galileo , e sulle recenti del Sig. Bianchi di Rimini , pareva che il Flusso seguisse il moto del Sole : ma il dotto ed accurato osservatore Sig. D. Miotti di Murano , trova che l' acqua alta arriva un' ora e mezza avanti che la Luna giunga a mezzo del Cielo di sopra , e di sotto .

Poichè tutto questo è scritto per uso comune anche dei non dotti , consideriamo un poco il moto della Luna , e le sue Fasi . Ognuno può osservare , che la Luna ritarda di giorno in giorno in circa $\frac{3}{4}$ d' ora il suo passaggio per il meridiano . Questo nasce , perchè il moto proprio della Luna sotto il Zodiaco , da Ponente a Levante , è più veloce che quello del Sole . Il Sole (in apparenza) scorre il Zodiaco una volta in un anno ; la Luna 12 volte , e più ; il che fece dividere il Zodiaco in XII. segni , e l' anno in 12 mesi . Camminando dunque la Luna sotto il Zodiaco 12 volte più veloce del Sole , è necessario , che lo preceda ogni giorno , e sembri a noi restar in dietro a Levante un Segno in meno di tre giorni ; poscia deve raggiungerlo , e poi di nuovo precederlo ec. Quindi le varie Fasi , o varj Aspetti della Luna col Sole .

Mentre la Luna si trova col Sole sotto lo stesso grado del Zodiaco , dicesi *Luna Nuova* , o *Novilunio* , perchè in questo tempo avendo voltato il suo emisfero illuminato , che sempre guarda il Sole da cui riceve il lume , alla parte opposta alla nostra vista , sparisce , e solo comincia a comparire sotto la forma di sottil falce , quando si scosta da sotto il Sole , onde comincia a vederli quasi una nuova Luna .

Seguitando sempre più e più la Luna a scostarsi dal Sole , dentro 14 giorni , o poco più , si trova allontanata per un semicerchio , leva quando il Sole tramonta ; e perchè così ha voltato alla Terra non meno che al Sole il suo emisfero illuminato , apparisce piena ; e perciò questa Fase chiamasi *Luna Piena* , *Plenilunio* , *Tondo della Luna* .

Nelle distanze medie tra il Novilunio , e il Plenilunio , avanti e dopo , quando la Luna è rimota dal Sole una quarta parte di cerchio , apparisce mezza , perchè in tal sito non possiamo dalla terra vedere se non la metà del suo mezzo illuminato . Chiamansi queste due Fasi *Quadrature* , *Primo Quarto* , *Ultimo Quarto* : il Plenilunio , e il Novilunio , da' nostri chiamansi anche , con una sola parola , *Sizigie* , *Conjugazioni* .

Da questo moto della Luna , che sempre precede il Sole , o retrocede a Levante , s' intendono due cose quanto alle maree : la prima è il ritardo giornaliero dell' acqua alta , che dipende più dalla Luna , che dal Sole ; la seconda il sito , o l' ordine dell' istessa acqua alta , rapporto al passaggio del Sole , e della Luna per il meridiano : poichè quando questi Astri sono divisi , cioè fuori dei Novilunj , e Plenilunj , l' acqua alta deve rispondere a un luogo di mezzo ; per esempio dopo il Novilunio , il Flusso farà dopo il passaggio del Sole , e avanti quello della Luna .

Il ritardo giornaliero del Flusso , considerando lo scostamento medio della Luna dal Sole , è d' intorno 50 minuti di tempo ; e dico medio , perchè variando l' allontanamento del Sole dalla Luna , avuto insieme riguardo

guardo ai varj rapporti delle forze Lunare e Solare, varia pure il ritardo del Flusso; sicchè ora è di 35 minuti (presso i Novilunj e Plenilunj,) ora di 85 dopo le Quadrature. Fu sottilmente da' Fisici Matematici computato il giornaliero ritardo del Flusso secondo qualunque elongazione della Luna dal Sole.

Qui noi dobbiamo particolarmente avvertire la notevole differenza tra le maree delle Sizigie, e delle Quadrature. Queste sono sempre minori di quelle; come a Bristol, se le acque alte del Novilunio sono 45, quelle delle Quadrature sono 25; a Venezia talora come 6:1; in generale si pongono come 7:3. La ragione di questa ineguaglianza è manifesta: perchè quelle forze, le quali nei Novilunj e nei Plenilunj cospirano d'accordo ad elevare le acque, nelle Quadrature restano distratte, uno de' Luminari essendo al meridiano, l'altro all'orizzonte; perciò nell'atto, che la Luna innalza le acque in un luogo, il Sole le abbassa, perchè allora le alza in un altro luogo distante 90 gradi. Perciò se nelle Sizigie le due forze si dovevano sommare insieme, nelle Quadrature all'opposto debbono sottrarsi; onde rimane solamente l'effetto, che dipende dall'eccesso della forza della Luna sopra quella del Sole, cioè 7:3.

Ma qui conviene avvertire una cosa importante: il tenore delle Maree così dovrebbe procedere avuto riguardo alle forze agenti: considerando poi la forza passiva, o inerzia della materia, possono soffrire grande alterazione e nell'ora, e nella grandezza.

1. Il Flusso non succederà immediatamente al momento del passaggio della Luna, o del Sole, al meridiano, ma qualche ora dopo; e così i grandi Flussi mestrui, che a Venezia diconsi i *Punti d'acqua* accaderanno due, o tre giorni dopo i Novilunj e i Plenilunj; talora anche avanti per altre combinazioni.

2. I moti precedenti del mare accumulandosi coi seguenti, potranno le acque in tutti i tempi alzarfi al di là della misura, che suggerisce la forza agente del Sole e della Luna; e così abbassarsi più, o meno.

3. Il tempo, la grandezza, la durata, il numero delle maree, potranno esser alterati dalla figura de' mari, dal sito delle spiagge, dai venti, e da altri ostacoli esterni. Le più irregolari maree sono quelle dell'Euripo di Negroponte, dell'Orcadi, del Porto di Tunkin alla China. Pure si riducono al moto della Luna, come si può vedere nelle Transazioni Filosofiche, al n. 71. per l'Euripo, il quale ha un moto regolarissimo per 20 giorni, cioè 5 avanti e 5 dopo tanto il Novilunio, che il Plenilunio, e solamente 5 giorni intorno li Quarti resta un'apparente disordine: al n. 98. per le Orcadi, dove corrono vicende simili a quelle dell'Euripo: al n. 162. per il Porto di Tunkin, dove si osserva una sola marea al giorno, e il Flusso mestruo grande cade ne' Quarti, non nelle Sizigie, all'opposto di ciò, che si osserva quasi in tutto il resto dell'Oceano.

Non dispiacciono a noi queste apparenti irregolarità delle Maree, servendo a giustificare le irregolarità che potranno venirci obbietate nei moti dell'atmosfera, e nelle mutazioni di tempo; bastando che queste, come quelle, trovinsi legate coll'azione della Luna.

A R T I C O L O VII.

Dei Punti più efficaci della Luna sopra le Maree.

SIn qui vediamo, che la Luna in quattro Aspetti col Sole si rende efficace ad alterare i moti del mare, (che sono le due Sizigie, e le due Quadrature). Ma vi sono altri punti osservabili nel corso lunare, non meno efficaci de' precedenti; e prima i passaggi della Luna per il *Perigeo*, e per l' *Apogeo*.

Parlando del Sole si è spiegato, come la Luna descrivendo una spezie di ovale intorno la Terra, che è nel Foco, non nel centro, di questa curva, in ogni mese deve esser una volta somamente vicina alla terra, in *Perigeo*, un'altra lontanissima, in *Apogeo*. La distanza media della Luna è di 60 semidiametri terrestri in circa, e risulta di 205720 miglia; la sua eccentricità è di 13212 miglia; doppiata la quale si ha la differenza tra la distanza *Apogea*, e *Perigea*, di 26423 miglia: e di tanto, di 14 in 14 giorni, la Luna si avvicina, o si allontana dalla Terra, il che si scopre anche dalla mutazione visibile di grandezza nella Luna, che se nell' *Apogeo* era di 7 parti, nel *Perigeo* si trova di 8.

Dunque la forza attiva crescendo in ragion reciproca dei Quadrati delle distanze; la forza, con cui la Luna commove l' *Oceano* e l' *Atmosfera*, deve esser molto più intensa intorno il *Perigeo* che all' *Apogeo*. Di fatto questa differenza si manifesta nelle maree; poichè quel Flusso che nell' *Apogeo* era per esempio di 4 piedi, nel *Perigeo*, poste l' altre cose pari, diventa di 6 piedi; e ciò in qualunque aspetto della Luna col Sole. Veggasi qui dopo nella Terza Parte l' Articolo del *Barometro*.

E qui conviene osservare, che questi due punti opposti dell' *Apogeo* e del *Perigeo* non corrispondono sempre a' punti fissi del *Zodiaco*; ma che si vanno movendo lungo di esso secondo l' ordine de' Segni, avanzando più di 40 gradi ciascun anno, sicchè vengono a compire una intera rivoluzione in meno di 9 anni. In oltre conviene richiamare quello che si è detto sopra, che la Luna, come il Sole, intorno il *Perigeo*, si muove più velocemente, che intorno l' *Apogeo*.

Da questi due dati s' intendono due cose, posto anche ciò che or ora si spiegherà meglio, che le *Sizigie*, e le *Quadrature* non cadono sempre ne' medesimi punti dell' orbita lunare: la prima, che i *Quarti* di Luna per lo più sono diseguali, mentre se uno è di giorni 8, l' altro può esser di 6 solamente. Perchè il *Quarto* essendo il moto della Luna per 90 gradi, brevissimo deve esser quello, che cade intorno il *Perigeo*, perchè ivi la Luna velocissima presto passa i 90 gradi; all' opposto il *Quarto*, che cade intorno l' *Apogeo*, sarà più lungo, perchè ivi la Luna va adagio.

La seconda cosa è, che il *Perigeo*, e l' *Apogeo* della Luna non possono rispondere sempre alle stesse *Fasi*; ma debbono continuamente cambiar sito anticipando; il che s' intenderà considerando i varj rapporti del Corso lunare.

La Luna partita di moto proprio da un punto del Zodiaco, in cui fosse per esempio in congiunzione col Sole, ritorna, fatto un cerchio, al medesimo punto nello spazio di 27 giorni, 7 ore, 43 minuti, 5 secondi; e questo si chiama il *Mese Periodico* della Luna. Intanto il Sole s'è avanzato anche esso nel Zodiaco intorno 27 gradi; perciò bisogna, che la Luna impieghi ancora due giorni e più per raggiunger il Sole: ed ecco perchè il Novilunio, come ogni altra Fase, cambia luogo avanzando nel Zodiaco. Chiamasi questo il *Mese Sinodico*, o *Lunazione*, l'intervallo tra un Novilunio e l'altro: non sono mai eguali, ma il medio, ragguagliato, è di 29 giorni, 12 ore, 44 minuti.

Ciò basterebbe per far cambiare il sito delle Fasi coll' Apogeo, ed il Perigeo. Ma in oltre il Perigeo stesso si muove avanzando in circa 3 gradi in un mese Lunare; e la Luna in fine ritorna al Perigeo dopo 27 giorni, 13 ore, 18 minuti, che si chiama il *Mese Anomalistico*. Se dunque il Novilunio e. g. sia caduto nel punto del Perigeo; dopo 27 giorni, 13 ore, farà bensì ritornata la Luna al Perigeo; ma vi mancheranno due giorni, o poco meno, per arrivare al Novilunio. Dunque dopo un mese il Perigeo precede il Novilunio 2 giorni; dopo 2 mesi, 4 giorni; dopo 3 mesi, 6 giorni; dopo 4 mesi, 8 giorni; dopo 5 mesi, 10 giorni; dopo 6 mesi, 12 giorni; dopo 7 mesi 14 giorni: già dunque il Perigeo anticipando coinciderà col Plenilunio; e dopo 7 mesi ritornerà a trovare il Novilunio.

Quindi si vede, che appena una volta all' anno coincide il Perigeo col giorno del Novilunio; e se vogliamo prender la cosa con qualche Latitudine di 2, o 3 giorni, tre o 4 volte al più. Lo stesso è dell' Apogeo, e dell' altre Fasi della Luna: cose tutte rimarcabili, poichè questa alternazione degli Apidi colle Sizigie induce un'insigne vicissitudine di 7 in 7 mesi nelle maree, di cui dirò or ora; e parimenti nelle perturbazioni dell' aria. In oltre il periodo di 9 anni, in cui si compie il giro del Perigeo (anni 8, giorni 311, ore 8.) restituisce un certo *circolo di stagioni*, di piogge, di venti ec., del che le osservazioni ci porgono fortissimi indizj, come vedremo nella seconda Parte. Plinio nel Libro 2. cap. 97. delle Maree, e nel Libro 18 c. 25 delle Stagioni aveva detto sulle sole osservazioni degli Antichi, che le une e le altre ritornano *octonis annis*, o sia alla centesima Luna, *centesima revolvente se Luna*. Non sapevano gli Antichi la teoria; dovevasi dire piuttosto in 9 anni; o sia nella *Luna centesima sesta*; ma si vede, che le osservazioni accennavano il vero.

Esaminiamo ancora altri punti di Luna, i quali per teoria, e per osservazione alterano le Maree, e in conseguenza debbono influire su i movimenti dell' Aria. Sono questi i varj siti della Luna in tempi diversi, tanto riguardo alla diversa sua declinazione in Cielo, che rapporto alla Latitudine Geografica de' luoghi terrestri.

Quanto alla Declinazione, è dimostrato, e per se manifesto, che la Luna, ed il Sole, massimamente spiegano la loro forza sopra tutta la mole della Terra, quando sono nell' Equatore, perchè allora la loro forza agisce per la linea perpendicolare all' asse, direttamente contro la tenden-

za della gravità, mentre gli Astri declinando agiscono obliquamente sopra la medesima direzione della gravità, la quale perciò resta meno scemata. Quindi le maree più alte di tutto l'anno debbono accadere, poste l'altre cose pari, quando i due Luminari si trovano insieme nell'Equatore, vale a dire nei *Novilunij* e *Plenilunij Equinoziali*, o vicini; massimamente se coincidesse il Perigeo della Luna.

Perchè poi la Luna prevale di forza al Sole, anche quando separatamente essa si trova nell'Equatore, il che accade almeno due volte ogni mese lunare, deve far sentire più validamente la sua forza sopra l'Oceano, e sopra l'aria. Questi due passaggi della Luna per l'Equatore, delli quali in effetto le maree si risentono, si possono chiamare gli *Equinozj della Luna*, uno l'*Equinozio Ascendente*, quando passa nell'Emisfero Settentrionale; l'altro *Equinozio Discendente*, quando passa nell'Australe. Già da gran tempo aveva avvertito il Verulamio (de Augment. L. 3.) doverli considerare nell'*Astrologia sana* questi quattro punti Cardinali del corso de' Pianeti, cioè le *Estate*, gl' *Inverni*, e i due *Equinozj*.

Parimenti dunque, oltre gli Equinozj Lunari, converrà aver in considerazione di mese in mese la sua Estate, il suo Inverno, o i *Lunifizj*, come il Sig. de la Lande li chiama, riconoscendo questo grande Astronomo l'efficacia di questi punti non meno, che degli altri esposti, per alterare le acque e l'aria. In fatti quanto alle Maree, di cui ora si tratta, quando la Luna scorre i segni Settentrionali, più alti si osservano i Flussi nei mari del nostro Emisfero, che dell'Australe, perchè agisce più direttamente qui, colà più obliquamente; e viceversa. Dal che apparisce ancora, quale debba esser la diversa impressione, e condizione de' luoghi della Terra, secondo la loro varia Latitudine Geografica.

Convien spiegare un fenomeno molto rimarcabile: i due Flussi giornalieri rare volte sono eguali di durata e di grandezza tra loro: poichè uno potrà durare p. e. 16 in 18 ore, l'altro appena 7; e tra le altezze dell'acqua si trova un piede, un piede e un quarto, di differenza. Ma questo in oltre v'è di curioso, che questi due Flussi diversi, a capo di 6 in 7 mesi, cambiano sito, p. e. se il Flusso grande accadeva la mattina, o a mezzodì, dopo 6 in 7 mesi accade la sera, o a mezza notte; il piccolo e breve occupa il luogo del grande e lungo.

Questi fenomeni si spiegano facilmente in due modi. 1. Quando ambi i Luminari sono nell'Equatore, dimorano egual tempo, cioè 12 ore sopra l'orizzonte, e 12 sotto: perciò i due Flussi saranno eguali. Nei Paesi nostri settentrionali, quando il Sole e la Luna insieme declinano a Tramontana, come nell'estate, e perciò dimorano più lungo tempo sopra l'orizzonte, che sotto, maggiori e più lunghi saranno i Flussi diurni, che i notturni. Cambiando i due Astri la specie di declinazione nell'Inverno, si cambierà la vicenda delle maree per ambi gli emisferi.

2. Ma mi appaga di più l'altra spiegazione per mezzo dell'alternativa, o del passaggio del Perigeo del Novilunio al Plenilunio, spiegato qui sopra. Dove si trova il Perigeo, ivi il Flusso è maggiore; dunque se nell'inverno p. e. rispondeva al Novilunio, o al passaggio combinato del-

la Luna e del Sole per il meridiano ; dopo 7 mesi rispondendo al Plenilunio , cioè al luogo opposto al Sole , che passa 12 ore dopo , anche il maggior Flusso accadrà 12 ore dopo : cioè quel maggior Flusso , che nell' inverno si osservava a mezzodì , si osserverà a mezza notte , e se era mattutino , diventerà vespertino .

Dubito , se io debba far parola dei *Nodi della Luna* ; niuna virtù per se in questi Punti acquista la Luna : non ostante non sono forse da trascurare , perchè il sito de' Nodi nell' Ecclitica , per l' istesso principio , con cui governa il periodo della Nutazione dell' Asse Terrestre e conseguente oscillazione dell' Equatore , diversifica la quantità della Declinazione della Luna , la quale di 9 in 9 anni varia da 18 gradi a $28\frac{3}{2}$: cosa certo non indifferente per l' impressioni maggiori , o minori , sopra le maree . Non potrebbe forse questo periodo , che il Nodo con moto retrogrado compie tra li 18 e 19 anni , combinato specialmente col moto dell' Apogeo , che intanto fa due rivoluzioni , ricondurre un certo circolo di stagioni , e costituzioni di annate nelle meteore , nei venti , nelle piogge ec. ? Vedremo che questa congettura non è del tutto vana .

A R T I C O L O V I I I .

Digressione sul Far della Luna .

Prima di trattare delle mutazioni dell' Atmosfera che devono accadere intorno gli accennati Punti lunari , non sarà inutile togliere alcuni errori popolari intorno il momento del così detto *Far della Luna* , o sia del Novilunio , sopra cui i Marinari , gli agricoltori , ed il popolo spesso disputano senza saper quel che dicano .

Alcuni lo desumono da qualche cambiamento d' aria , vento , annuvolamento , o altro , che in fatti per lo più nasce intorno al Novilunio ; ma vien da loro creduto , che questo moto d' aria nasca nel momento che si fa la Luna , il che non è vero , e si dimostrerà nella seconda Parte , che le mutazioni di tempo , le quali ordinariamente accompagnano i Novilunj , ed altri Punti lunari , per lo più succedono qualche giorno dopo la congiunzione , talora anche precedono , ed è rarissimo , che coincidano in quel punto preciso di tempo . Sicchè questo indizio del far della Luna , sebbene sia fondato , è però molto incerto .

Da quelli che si credono più saputi , e d' una scienza quasi arcana in fatto di Luna , ho inteso più d' una volta un altro segno , che credono infallibile ; e poichè il Montanari nel citato Libro lo rapporta anch' esso , mi servirò delle sue parole p. 14. *Mi assicurava , dice , un pratico Giardiniere , che nel giorno che diciamo noi Far la Luna , cioè che ella col Sole si congiunge , posta in vaso di vetro una porzione di cenere con acqua di fiume , o di fonte sopra , quando giunge il momento nel quale la Luna congiungesi col Sole , vedesi ribollire alquanto quella cenere , ed intorbidare manife-*

fiammente per qualche tempo l'acqua: ed egli di questa osservazione si serviva per seminar viole ed altre fiori in quel momento, con certa fede, che fosse quello il vero momento del Novilunio, e che que' fiori riuscir dovessero doppi di foglie, ed affermava che così appunto gli succedeva. Io per molte lunazioni ne feci l'esperienza, e mi successe in qualcheduna di vedere l'ebullizione promessa, ma non nell'ora, nella quale secondo i calcoli Astronomici doveva fare la Luna, anzi talvolta per molte ore prima o dopo. Ma dopo aver ciò veduto, ho tentato la stessa esperienza in altri giorni fuori del Novilunio, e veduto succedere la medesima ebullizione dopo certa tempo che stava posta l'acqua sulla cenere. Anzi ho fatto con due vasi in uno stesso giorno l'esperienza, ma vi ho posta l'acqua in diversi tempi, e ne ho veduto in amendue l'effetto lo stesso giorno, ma in ore diverse: segno manifesto, che non ha che fare questo effetto con la Luna, ma che ella è una fermentazione, che fanno queste ceneri con l'acqua in capo a certo tempo, l'ora della quale dipende dalla qualità, e quantità, così della cenere, come dell'acqua. Onde se a quel Giardiniere le viole seminate nell'ora di questa ebullizione riescono sì belle, e doppie, può egli far conto, che ogni giorno faccia la Luna. Ma può essere, che per la riuscita desiderata da lui, basti il seminarle nell'Interlunio, e che l'aspettare l'ebullizione della cenere sia una fisica superstizione. Molto più è da ridere di altri vantati effetti del Far della Luna; p. e. quello che da alcuni ho udito, che ponendosi nella lisciva un drappo nel momento che si fa la Luna, si cava ben tosto infracidito, e che questo è un segno del far della Luna; non volendo per altro negare, che la lisciva abbia forse minor forza per detergere nell'Interlunio, come per ciò è anche più debole il bollire de' mosti, del che si parlerà in altro articolo.

Altri congetturano l'ora, e il giorno del Novilunio, dall'intervallo di tempo, che passa tra l'ultimo apparire della Luna vecchia la mattina avanti il levar del Sole, e l'apparire della Luna nuova la sera dopo il tramontare del Sole, dividendo per mezzo questo intervallo. Questo metodo sembra tolto dagli Ebrei, i quali per pubblicare la Neomenia, o il principio del mese, aspettavano di vedere la Luna nuova, o la prima Fase, per lo che disponevano osservatori sulle cime de' monti. Questo segno pure è fallacissimo; poichè la Luna nuova talvolta può apparire il primo giorno dopo il Novilunio, talora due giorni dopo, talora 3, e forse 4; il che dipende da molte cagioni, da due principalmente.

La prima è la diversa velocità del moto proprio della Luna, con cui si scosta dal Sole, secondo che si trova nell'Apogeo, o nel Perigeo, come si è dichiarato; mentre in 24 ore talora avanza 11 gradi, talora 15 e perciò più presto, o più tardi, esce dal crepuscolo luminoso la sera.

La seconda e principal cagione è il diverso luogo della Luna nel Zodiaco: e vuolsi riflettere, che a fine che un Astro possa scorgersi fuori del crepuscolo chiaro, conviene che sia scostato dal Sole, o dall'orizzonte per un certo numero di gradi di distanza assoluta, o perpendicolare, che si chiama *Arco di Visone*, o di *Emersione*, il qual arco è diverso secondo la forza di lume che hanno le stelle, e i Pianeti; p. e. perchè si cominci a vedere la mattina avanti il Sole una stella di prima grandezza

bisogna,

bisogna, che sia lungi dal Sole 12 gradi; Giove e Mercurio 10, Marte e Saturno 11, Venere 5 (e talvolta si vede anche di giorno), per la Luna finalmente si ricercano 12 gradi (s' intende tutto questo col Cielo e coll' orizzonte sereno, e avuto riguardo alla varia forza di vista.) Or la Luna nello scostarsi di tanto dal Sole perpendicolarmente, può impiegare più o manco di tempo, secondo i segni del Zodiaco, nei quali si trova; perchè altri tramontano più direttamente, altri molto obliquamente, il che fa gran differenza, come ognuno può capire, mentre per arrivare p. e. da un certo sito ad un muro farà ognun più presto, se prende il cammin dritto, che se andasse obliquamente.

I segni del Zodiaco, che tramontano direttamente, sono i segni Ascendenti, Capricorno, Acquario, Pesci, Ariete, Toro, Gemini, nei quali la Luna nuova si trova nei primi sei mesi dell' anno: allora essa parte dal Sole direttamente, specialmente in Marzo: onde, combinandosi talor insieme il moto veloce del Perigeo, potrà vederfi la Luna forse il primo giorno dopo il Novilunio, si vedrà a guisa d' una barchetta parallela all' orizzonte, ove si può notare il proverbio de' Marinari: *Luna corcata, Marinaro in piedi*: Volendo dire che minaccia tempesta, quasi che non fosse questa una posizione necessaria tutti gli anni nella Luna nuova di Marzo; ma perchè questa Luna per lo più è burascona, come vicina all' Equinozio, quindi è nato il Proverbio.

Se poi il Novilunio si fa nei Segni Discendenti, da Cancro fino a Saggittario, il che accade negli altri sei mesi dell' anno, questi Segni tramontando assai obliquamente, starà la Luna ad uscire dal crepuscolo e farsi visibile, 2, 3, e anche 4 giorni, specialmente se concorresse vicino l' Apogeo col moto lento nell' orbita.

Tutto all' opposto accade alla Luna Vecchia, perchè i Segni del Zodiaco, che tramontano rettamente, nascono obliquamente, e vice versa; per intender le quali cose basta far girare il Zodiaco nella sfera armillare. Sicchè la Luna vecchia continuerà a vederfi tanto più vicina al Novilunio, quanto più tardi dopo si ha da scoprire la Luna nuova, come accade in autunno, e all' opposto.

La gente del popolo credendo, che sempre ci sia un pari intervallo di tempo tra il vero Novilunio, e la Luna vecchia e nuova visibili; falla di un giorno, o due, e seguita a creder 'a suo modo: nè pure un' eclissi di Sole che accada, la quale pone quasi sotto gli occhi la congiunzione della Luna col Sole, non toglie al popolo questa credenza. Mi ricordo nell' eclissi del 1. Aprile 1764, che osservai a Montegaldà, di non aver mai potuto persuadere un buon sacerdote, che in quell' ora si fosse fatta la Luna, sostenendo pur egli che fosse fatta la notte precedente, non mi ricordo bene, se per un sensibile vento che era accaduto, o per esser passate tre mattine, che non aveva veduto la Luna.

Poichè siamo in questo argomento, renderò ragione di un fenomeno affine, di cui più volte ho sentito farsi stupore: come mai la Luna talvolta per molti giorni sembri nascere quasi alla stessa ora, quando altre volte ritarda quasi due ore da un giorno al seguente?

Ciò succede dalla mutazion di declinazione , che è grande in un giorno , quando la Luna passa per l' Equatore , poichè allora cambia di 5 in 6 gradi : la qual mutazione sola può accelerare , secondo la varia obliquità della sfera , o ritardare il levar degli Astri , di una buona mezz' ora ; e poichè naturalmente ritarda 3 quarti d' ora , non vi farà che un quarto d' ora di ritardo , del quale da una sera all' altra un non si accorge . Ma questo istesso quarto d' ora svanirà , se l' osservatore viaggiando , o navigando , si accosti un Grado o due al Polo : allora la Luna per molti giorni si vedrà nascere quasi alla stessa ora .

Succede ciò in questo clima , specialmente nei mesi autunnali , dopo il Tondo della Luna ; onde quei che villeggiano , vegliando e girando la notte , facilmente osservano questo fenomeno . Quanto poi si accelera il levare , tanto , anzi il doppio , ritarda il tramontare . Che se la Luna si vedrà tramontare quasi all' istessa ora , il che succede quando percorre i Segni discendenti nel Plenilunio , cioè nei primi mesi dell' anno , allora nasce ogni giorno il doppio più tardi , vale a dire un' ora e mezza , o due ore , dopo l' ora del giorno precedente .

Ritornando al far della Luna , v' è un altro modo di ritrovarne il giorno assai praticato , e sufficiente per l' uso popolare , ed è questo . Si somma l' Epatta dell' anno corrente col numero del mese , cominciando da Marzo inclusivamente : la somma si sottra da 30 , se il mese ha 31 giorno ; da 29 , se ne ha 30 : il residuo indica il giorno del mese , in cui fa la Luna . P. e. si dimanda in qual giorno del mese di Novembre di quest' anno 1770 farà la Luna . L' epatta è 3 , Novembre è il mese nono da Marzo : 9 e 3 fanno 12 . Levo 12 da 29 , perocchè Novembre ha 30 giorni ; il residuo 17 indica il dì della nuova Luna , e così è di fatto . Qui non si parla di ore . E' anche fortuna che in questo mese la regola incontri il giorno vero del Novilunio . Per altro può fallare fin di due giorni , tanto avanti , che dopo . Poichè se computando coll' epatte , e tenendo conto delle ore , il Novilunio medio si trova discordante dal vero talora di un giorno in circa ; quanto più discorderà se si negligano le ore , e si facciano altri supposti per la facilità e prontezza del calcolo ?

Per altro questa regola , come basta per l' uso civile , così serve anche al nostro intento , ove si tratti delle mutazioni solite ad accompagnare i Novilunj , le quali , come si accennò ancora , sogliono accadere in distanza de' medesimi di qualche giorno .

Finalmente chi vuol saper l' ora e il momento di un Novilunio , o di altra Fase , o deve computarlo sopra di buone Tavole Astronomiche ; o servirsi di buone Effemeridi , o Giornali calcolati dagli Astronomi .

A R T I C O L O IX.

Delle agitazioni regolate, ed analoghe alle Maree, che la Luna dee destare nell' Atmosfera.

SE non fosse la Luna, l' Atmosfera farebbe meno varia. La Luna è quella principalmente, che turba l' operazione regolata del Sole.

Il problema sopra il Flusso, e il Riflusso del mare proposto dall' Accademia Reale di Parigi per soggetto del premio 1740, fu l' Epoca, e il segnale, che eccitò li Matematici alla contemplazione particolare di queste materie. Investigando i Fisici i moti, che la Luna dovea produrre su l' Oceano, videro bene, che l' Atmosfera non poteva esser immune da simili impressioni.

Daniel Bernoulli nel cap. 4. dell' esimia Dissertazione, che fu coronata col suddetto premio 1740, avendo stabilito, che le differenze delle commozioni ed elevazioni del mare e dell' Atmosfera, dovevano esser reciprocamente proporzionali alla densità de' fluidi, che doveasi perciò fare nell' aria un Flusso tanto più alto di quello del mare, quanto il fluido dell' aria è più raro e leggero di quello dell' acqua; ne cava di conseguenza, che essendo l' aria 850 volte più leggera dell' acqua, se si ponga l' elevazione dell' acqua nel mare per la sola forza del Sole, per esempio due piedi, la differenza del Flusso e Riflusso dell' Atmosfera, posta l' aria omogenea, sarà di 1700 piedi. Quindi dovrebbe succeder ne' Barometri una differenza di altezza di 20 linee; che poi questa differenza non nasce, cagione crede esser la forza elastica delle particelle dell' aria, che scambievolmente si equilibrano: soluzione, che non gli viene fatta buona dal Sig. d' Alembert par. 36. della sua Dissertazione *De generali Ventorum causa*, altra opera illustre in questo argomento, che riportò il premio dell' Accademia di Berlino l' anno 1746. Perciò il Sig. d' Alembert, il fu Sig. Clairaut (Della Figura della Terra, terza opera insigne in tal genere) e con vie ancora più luminose il P. Frisio nell' insigne sua opera della Gravità universale diversamente investigarono le reciprocazioni dell' Atmosfera. E l' ultimo, lib. 2. cap. 8. ne riduce tutta la variazione per le forze combinate della Luna e del Sole, a linee 110 solamente, donde la variazione del Barometro risulterebbe eguale ad $\frac{2}{120}$ di linea.

Dimostra poi al Cap. 10. seguente, che il moto locale dell' aria sotto l' Equatore proveniente da queste cagioni farebbe troppo piccolo per poterlisi attribuire il vento orientale della Zona Torrida, che scorre 8, o 10 piedi in un secondo di tempo, o circa sei miglia in un' ora.

Qualunque poi sia la conclusione di questi calcoli sottili, e per la moltitudine degli elementi implicatissimi, tutti questi grandi Filosofi e Matematici riconoscono, che per l' azione del Sole e della Luna deve eccitarsi

tarfi nell' Atmosfera un Flusso e Riflusso analogo alle maree: e la ragione in una parola espressa dal Montanari nel citato Libro pag. 29, è questa; che *la Luna non moverebbe i mari, se prima non movesse l' aria che vi è di mezzo*. Forse anche questa causa influisce nelle oscillazioni giornaliere del Barometro osservate nella Zona Torrida, e che nei Climi delle Zone temperate possono essere turbate dalle irregolarità di tante cause particolari. Veggasi a tal proposito l' Artificio *Del Barometro*.

Parlando poi delle mutazioni, alterazioni, perturbazioni che nell' Atmosfera e negli altri corpi, specialmente fluidi, ed assai mobili, e delicati, debbono conseguire a queste impressioni in particolare della Luna, sempre devesi aver in mente il gran principio, che *la natura con piccoli moti produce cose grandi*. Il Sig. di Sauvages (*Tesi de Astrorum influxu*) riflette benissimo, che, siccome se in gran vaso pieno di acqua fossero poste varie figure di poco diversa gravità specifica, sicchè naturalmente altre rimanessero quasi a gala, altre a mezzo, o al fondo, altre poi perforate nel piede, come i Diavoli Cartesiani, contenessero dell' aria, coprendo poi bene questo vaso di pelle, e premendo il coperchio più o meno col dito, coll' istessa pressione alternata altre delle figure andrebbero in su, altre in giù, altre girerebbero intorno l' asse, e farebbero insieme una specie di danza: così al variarsi il peso dell' Atmosfera per l' azione alterata della Luna o del Sole, i corpi terrestri, fluidi, solidi, e composti, debbono agitarsi e risentirsi; e questo differentemente, secondo il loro differente stato.

Quanto a' corpi animati, si prova, come riflette lo stesso Sig. di Sauvages, quanta differenza faccia una veste posta, o riposta, che pesi 4 libbre di più o di meno, riuscendo insopportabile e pregiudizialissima alla salute per qualche ora. Or che sarà mentre l' aria, che comprime i nostri corpi col peso enorme di più di 20. mille libbre, varia di libbre 100, il che accade al variarsi soltanto una linea del Barometro? è da stupirsi che non solo gli ammalati; ma i sani ancora tanto risentano le mutazioni di stagione, variando il Barometro talora 12 linee in men di 24 ore? Abbiamo veduto fin da principio quel moto, quella specie di sensazione, che provano le piante ad ore determinate del giorno per una leggera mutazione di calore, e come al variarsi dell' Atmosfera alterano le loro vigilie e i loro sonni, cioè, o ritardano, o cessano affatto di aprire i loro fiori.

Quanto all' Atmosfera, noto è lo sperimento, in cui facendo entrare il fumo, o la fiamma di spirito di vino dentro la campana della macchina Pneumatica; estraendosi un poco d' aria, tosto si vede formarsi una nebbia, la quale a poco a poco discende al fondo, lasciando serena l' aria superiore; facendosi poi rientrar l' aria, rialzasi tosto la nebbia, che poi anche si scioglie coll' ingresso libero di tutta l' aria: effetti manifestamente dipendenti da leggieri cambiamenti della specifica gravità dell' aria. Se dunque l' azione della Luna altera, e di giorno in giorno, e specialmente di mese in mese, e sopra tutto negli equinozi, il peso dell' Atmosfera, chi non vede, per questo sbilancio, che passa successivamente da un luogo

go ad un altro; prima doverfi generare delle correnti d' arie, o de' venti? in secondo luogo, i vapori, che sempre in gran copia sono alzati nell' Atmosfera, come nell' addotta esperienza della macchina Pneumatica, doverfi ora condensare in nubi e cadere in pioggia, ora diradarsi, e incorporarsi coll' aria resa più grave, e lasciare il sereno? In terzo luogo lo stesso fuoco elettrico, il grande istromento delle meteore, trovando meno di resistenza nell' aria rarefatta, e sollevata, dovere penetrarvi in maggior copia in un tempo che in un altro?

Diamo ormai un'occhiata, scorrendo, ai varj Punti della Luna; e coll' analogia dei Flussi e Riflussi del mare, che debbono esser i nostri condottieri in tal genere, veggiamo in quali tempi debbano seguire i cambiamenti dell' Atmosfera; e prima consideriamo il moto diurno della Luna.

Il passaggio della Luna per il meridiano, tanto di sopra, che di sotto, apporta il Flusso, o l' acqua alta: il passaggio per l' orizzonte, levando e tramontando, dà le acque basse, o il Riflusso.

Io qui non mi farò mallevadore d' un fatto, accennato altrove, che gli animali non muojono generalmente se non nelle ore del Riflusso, sentenza avanzata da Aristotele, da Plinio, adottata da molti Moderni, e confermata con varie esperienze tendenti a indicare, che il moto, ed il vigore de' fluidi negli animali, prevale nelle ore del Flusso, la debolezza, e la spoffatezza nelle ore del Riflusso. Parlando delle mutazioni dell' aria, che è il nostro scopo principale, siccome il levare, il tramontare, il giunger della Luna al colmo, o all' imo del Cielo, muove le acque, non può a meno di non muover l' Atmosfera negli stessi sensi. Il Mare nel Flusso tende da Ostro a Tramontana, nel Riflusso da Tramontana ad Ostro: se altro non osta, l' aria per se deve concepire simili movimenti; ed in oltre essendo mobilissima può esser trascinata e tirata a seconda dall' acqua istessa, or nell' una or nell' altra direzione; che vuol dire, che al nascere, e tramontar della Luna, e quando arriva al mezzo del Cielo di sopra, e di sotto, si cambia il vento, e col vento qualche poco lo stato del Cielo. Di fatto, chi non ha sentito da quelli, che praticano il mare specialmente, che al nascer della Luna si leva, o incalza, o cessa un vento, o incomincia la pioggia, o si diradano le nubi; lo stesso appresso poco essendo, quando passa per il meridiano? Notissime sono queste cose in Venezia: il *Volgar dell' acqua*, come lo chiamano, sempre porta vento. E per non badare solamente al popolo, il quale tuttavia fa autorità in queste cose di osservazione, posso citare Doti quanti si vogliono. Per esempio il Sig. Krafft (Coment. Petrop. T. XI.) afferma per costante osservazione, che sorgendo verso sera la Luna si dissipano le caligini, e le nuvole, che offuscavano il Cielo il giorno stesso. E l' autore anonimo dell' Epistola posta in fine del primo Volume delle Tavole dell' Hallejo ediz. di Parigi 1764. attesta di aver mille volte osservato da 20 e più anni, che al doppio passaggio successivo della Luna per il Meridiano, il vento di Levante, che regna sempre nella parte superiore dell' Atmosfera, o aumenta sensibilmente in quel punto, e discioglie le nuvole; o pure incontrando il vento inferiore di Ponente, comprimendo

in certa guisa i vapori , e le nubi , produce pioggia e vento ; ciò che principalmente accade nei Novilunj , e Plenilunj , sopra tutto Equinoziali .

Passiamo ai Punti Mestruj del corso Lunare . In tutto il mese le Maree più alte accadono intorne i Novilunj , e i Plenilunj : e perchè intorno quei giorni anche la gravità dell' aria resta notabilmente alterata , o venti , o nuvole , o piogge , o gran caligini , o tutto insieme , o anche il fereno potrà farsi . All' opposto nelle Quadrature minimo essendo il Flusso , ed il Riflusso : e perchè simile rivoluzione non accadrà anche nell' Atmosfera , cambiando , o sospendendo quella costituzione d' aria , che la Szigia precedente aveva apportato , serena , piovosa , ventosa , fredda , calda ec. ? Per vero dire l' esperienza insegna , che i Quarti sono meno efficaci delle Szigie ; onde l' opinione popolare , la quale , come i Proverbj , si fonda in lunga osservazione , con maggior fiducia aspetta mutazione nelle Szigie , che nei Quarti ; ma ne aspetta anche in questi .

Sensibile alterazione del mare si fa quando la Luna passa per il Perigeo , o s' accosta alla Terra : e simile vieppiù deve osservarsi nell' Atmosfera . Nè pure ozioso deve passare l' Apogeo per una spezie di riflessione , o privazione di energia , in quanto la massa dell' aria abbandonata al suo peso , deve in certo modo precipitare , portando sbilancio in senso contrario , che poi influisce egualmente a perturbare il Cielo ; o piuttosto perchè , il moto proprio della Luna intorno l' Apogeo essendo lentissimo , ella opera più lungo tempo , e si raccoglie una maggior quantità di azioni , e di moti , tanto sopra le acque , che nell' aria .

La forza meccanica de' Luminari si spiega , specialmente quando sono vicini all' Equatore ; e perciò in tutto l' anno le maree più alte accadono intorno gli Equinozj , cioè nei Novilunj e Plenilunj prossimi . Che sarà poi , se concorra insieme il Perigeo ? Allora vedrassi tutto andar sossopra , per dir così , cielo , terra , e mare . Il vedremo colla prova delle osservazioni . Qui una cosa sola rimarcherà coll' Autore della sopraccitata lettera dietro le Tavole dell' Hallejo ; che se il vento dell' Equinozio spirava dalla medesima plaga nella nuova , e piena Luna , e cambia lo stato del Cielo ; decide , e fissa assolutamente la stagione asciutta , o piovosa della Primavera seguente . Se spirava da Levante , o da una quarta tra Levante e Tramontana , e ciò replicatamente nella Nuova e Piena Luna , e lascia buon tempo , è deciso della temperie asciutta dei tre mesi seguenti Aprile , Maggio , e Giugno , come accade l' anno 1753 .

All' opposto se viene da Ponente verso Ostro forte e costante , accumula sopra il nostro clima la massa delle nubi , e dei vapori , onde regnerà una stagione piovosa sino alla state : poichè dal calor del Sole altro non è da sperare , se non una nuova elevazione di vapori per continuar un circolo di piogge (quale par essere l' indole della presente Primavera 1770 .)

Questa massa di umido , e di nubi non può esser dissipata , se non per violento ed estese procelle della state . Queste procelle vaste , ed estese , non si possono , dice quest' Autore , aspettare se non dalla soluzione de' ghiacci nella Zona glaciale , ove il calore estivo arriva finalmente dopo

il Soltizio. Allora forse la stagione cambierà indole piovosa o serena: altrimenti se non sopravvenga una gran mutazione dai Paesi Polari, il secco, o l'umido si estenderà fino all'Equinozio di Autunno.

Lo stesso deve dirsi dell'Autunno: poichè anche qui il vento dell'Equinozio, ricorrendo nella nuova e piena Luna di Settembre, deciderà della stagione autunnale, che riterrà la stessa indole fino al Soltizio d'inverno, quando qualche violenta rivoluzione, proveniente dalla Zona frigida Australe, e per di sopra, o per di sotto penetrando fino alla nostra Zona temperata, cambierà la faccia del Cielo; o non arrivando, la lascerà correre fino alla Primavera seguente; nel qual caso farebbe vero il Proverbio volgare: *Che Alla Luna di Settembre sette altre Lune s'inclinano.*

Parla questo Autore delle coste Occidentali della Francia, ove i venti, sereni e piovosi sono diversi dai nostri, le Alpi donando all'Italia una temperatura diversa dai Paesi Oltramontani, siccome nell'Italia istessa la catena degli Apennini produce una diversità di stagioni alla parte meridionale, e Settentrionale. Non ostante deveasi riconoscere l'impressione del vento Equinoziale, anche appresso di noi sopra la stagione seguente di Primavera, o di Autunno, il che farà confermato dalle osservazioni nella Seconda Parte.

Perchè poi non si dica, che le donne sole, e il popolo ignorante osservano i Quarti di Luna; il Muschembroekio n. 1520 Phis. *quando, dice, in Olanda si cambiano le Fasi della Luna nel Verno, comincia a gelare, o se gela, il freddo rimette; se comincia a gelare nel Novilunio, nel primo Quarto disgela alquanto. Se poi il gelo ripiglia forze, al Plenilunio disgela di nuovo, o il freddo molto rimette; se dopo uno, o due giorni, seguita a gelare, verso l'ultimo Quarto cede.* E al n. 2310 *Alcune meteore, dice, come piogge, nevi, gragnuole, molto dipendono dalla Luna, almeno nel Belgio, e nelle regioni Boreali, ciò che specialmente si osserva nell'Inverno. L'istessa varietà di stagioni fu osservata alla Baja di Hudson dai Signori Ellis, e Middleton, che pure le ripetono dalle Fasi della Luna: e Gio: Gill (Transf. Filof. n. 26.) parlando dei Pronostici degli Uracani d'America, per prima regola pone, che queste orride procelle accadono intorno la nuova, o piena Luna, o ne' Quarti.*

ARTICOLO X.

*Dell' influenza Fisica della Luna : e prima si esamina
la quistione del calore della Luna .*

Siamo giunti a quel passo , ove più fervida è la controversia non solo delle donne , e del popolo contra i Filosofi , ma tra' Filosofi stessi , altri ostinatamente negando ogni influenza degli astri , nominatamente della Luna , gli altri fermi essendo in credere efficace la Luna in particolare nelle mutazioni di tempo , ed in altri effetti naturali . Così divise sono le autorità , e ragioni contro ragioni , esperienze contro esperienze vengono prodotte , che difficile è prudentemente determinarsi , qual delle due opposte opinioni si debba seguire .

Allega il popolo cogli antichi Filosofi per conferma della sua opinione diversi effetti . P. e. 1. Che le Ostriche , e gli altri crostacei , a Luna scema smagriscono , a Luna piena ingrassano . 2. Che i legni tagliati a Luna crescente più presto si tarlano e guastano . 3. Le crisi nelle malattie . 4. Le regole delle donne . 5. I periodi ricorrenti di alcuni morbi colle fasi della Luna , e specialmente di capo e di cute . 6. Finalmente le maree .

I Fisici all' opposto che sono nella contraria opinione , quasi abborrendo di sentire in nulla col volgo , trattano questi fatti , come falsi e chimerici parte , come casualmente concorrenti colla Luna , parte come provenienti da altre cagioni .

Che poi la Luna non abbia alcuna efficacia , o influenza negli effetti sublunari , credono di dimostrarlo con questo argomento senza replica .

„ Se la Luna movesse , e affettasse i corpi terrestri , ciò farebbe massimamente per mezzo della sua luce e calore ; poichè non si deve in Fisica ricorrere a qualità occulte , ed immaginarie ; ma il lume della Luna è del tutto inerte , inefficace , e morto ; dunque la Luna non può aver alcuna influenza . Che poi il lume della Luna non abbia alcuna forza , lo provano con una celebre esperienza , passata da libro in libro , da bocca in bocca , fino al minimo novizio della Filosofia .

„ Il lume della Luna , dice Musschembroekio , n. 1637 per bocca del quale si può credere che parlino tutti gli altri , riflesso da uno specchio ustorio , o per una lente grandissima condensato in uno stretto foco , ove sia posto un mobilissimo Termometro , non muove punto il liquore in esso contenuto , e perciò nè freddo , nè calore sensibile si scopre nel foco de' raggi lunari , per arte finora cognita , come Hoock , la Hire , Vollette , Tschirnause con esperienze espressamente instituite dimostrarono : le quali sperienze distruggono l' opinione , tanto degli antichi , che attribivano alla Luna una forza riscaldante , quanto di Paracelso , dell' Elmontio , e d' altri , che i raggi della Luna umidi e freddi facevano .

Con-

Conchiude poi così n. 1639 : „ se dunque la luce della Luna , nè come „ viene semplice alla terra , nè condensata alcun e volte , non apporta mu- „ tazione alcuna nel liquore d'un Termometro mobilissimo ; come potran- „ no gli Astrologi invocare gl' influssi della luce lunare , o de' Pianeti , „ come cagione di molti effetti sopra la terra !

In tal guisa credono d' aver fatto tutto , e di aver posto silenzio agl' ignoranti. Non si può negare che questo non sia un pregiudizio dell' umanità di andar a seconda di certi rumori una volta sparsi , e di ricevere ciecamente , e tramandare senza esame certi fatti prodotti con certa autorità , ed asseveranza , e non pensare più oltre . Molti farebbero gli esempj , e questo presente mi pare che ne sia uno .

Nella quistione di cui si tratta , all' addotto celebre speziolo argomento potrebbe pur alcuno rispondere prima , che , se l' esperienza fosse vera , non farebbe tanto concludente , come si vuol farla ; in secondo luogo potrebbe anche dubitare dell' esperienza medesima .

Poichè quanto al primo , se il lume della Luna non affetta il Termometro , per questo dunque si dovrà subito dire , che non ha alcuna efficacia ! ma gli Astronomi fanno , Musschembroekio stesso , se sia d' uopo d' autorità , lo confessa , e tutti possono sperimentare , che il lume della Luna , quando è più chiaro , ferisce gli occhi , e specialmente passata per il Teloscopio , offende la vista sensibilmente . In effetto per confessione di tutti la luce è corpo , e corpo vibrato con incredibile velocità : ella è fuoco , o atta a destar il fuoco : come dunque può esser priva d' impressione , e di efficacia ? Confessa il Musschembroekio stesso , che la Luna nel verno produce mutazioni sensibili nell' Atmosfera , non bene intese , ma provenienti da altra forza che dalla gravitazione : e qual altra può esser questa forza fuor che la luce ?

Riferisce e adotta il medesimo l' osservazione del Chiariss. Beccari (Coment. Bon. Vol. II.) che i raggi della Luna raccolti con una lente , e diretti in un diamante , entrando in esso , vi si attaccano , e lo rendono lucido nelle tenebre : osservazione , che sola rende sospetta l' esperienza vantata del niun movimento prodotto nel Termometro colle lenti , e cogli specchi istorj . Ma molte altre cose sono , che ripugnano alla intiera fedeltà di questo sperimento , o non lasciano concludere quello che per il medesimo si pretende .

Io non inculcherò qui , che se bene gli specchi , e le lenti condensino la luce , quello del de la Hire 306 volte , quello del Villette 817 , non ostante ancora la luce della Luna resta troppo languida per farsi sentire nel Termometro , poichè secondo l' esperienze , e conclusioni del Sig. Bouguer il lume della Luna anche piena resta più raro di quello del Sole 300 mille volte , sicchè anche condensata nel foco di una lente la più efficace , resta ancora 300 volte più languido ; e vi vorrebbero 300 Lune collo specchio , e 300000 senza specchio per eguagliare il lume , e il calore del Sole . Bensì dirò , doverfi in oltre accordare , che il calore del lume Lunare , è almeno la trecentesima millesima parte del calore del Sole . Or questo tenue calore , successivamente raccolto , ed accumulato

secondo il nostro principio generale, deve avere della efficacia.

Ma che il Termometro per quanto sia sensibile, con quanta diligenza si voglia fare l'esperimento, non mostri di ricever impressione, sempre si potrà dire, che l'esperienza ancora è troppo grossolana per poter decidere di cose tanto sottili; che l'esperienza dura troppo breve tempo in paragone di un Plenilunio, che illumina la terra tutta una lunga notte; intervenire il vento, il freddo stesso della notte (non potendosi far in luogo a bastanza chiuso) che possono impedire il moto del Termometro. I raggi solari riflessi da una muraglia certamente riscaldano; ma se riflessi si raccogliessero in una lente ustoria in notevole distanza, io non so se alterassero punto un Termometro.

Ma senza ricercare cagioni esterne del niun effetto di questa esperienza, come si è fatta oltremonti dai nominati sperimentatori, io mi restringerò finalmente ad oppor loro un'esperienza contraria, che deve aver maggior autorità, non dirò per esser d'un Italiano e nostro, ma perchè viene da un uomo che aveva interesse al risultato contrario. Questo è il celebre nostro Montanari nel libro istesso, che scrisse contro gli Astrologi; ma acuto, e sincero come era, riconosceva negli astri quell'influenza fisica fin dove, quando, e quanto puote aver luogo. Or egli si esprime così. pag. 9.

Per cominciare dall'esistenza degl'insuffi, io considero, dice, che tre effetti che il Cielo qua giù fra noi produce assai palesi, e fuori d'ogni controversia mi sembrano, il lume, il calore, ed il moto: nè meno i chiechi negano il lume; del calore non abbiamo dubbio nel Sole: nella Luna oltre ciò, che ne dice Aristotele, e che viene comunemente confessato, che noctes in Plenilunio sunt tepidiores, ce lo addita l'esperienza ancora d'uno specchio ustorio grande, col quale raccolti i raggi della Luna, e fatti ferire in un Termometro assai delicato di moto, si vede mostrar più gradi di calore, che prima non faceva: (dissi di uno specchio ustorio assai grande, e Termometro delicato di moto) perchè con gli ordinarj, anzi di mediocre grandezza, e con Termometri pieni d'altro, che di aria, non se ne vede effetto sensibile.

Per le circostanze minute, ed avvertenze enunziate dal Montanari, si vede, che ha reiterate le prove in molte maniere, e con varj istromenti, fin che si combinò il vero modo da vederne l'effetto: per il che mi sembra, che si debba prestare più tosto fede al nostro diligente Filosofo, che agli sperimentatori Oltramontani.

La non riuscita dell'esperienze Oltramontane potrebbe con ragione imputarsi alla differenza dell'aria; e non sarebbe questo il solo caso, in cui un'esperienza riuscita bene in Italia, di là da monti abortisse. Non potè il Cassini vedere in Francia le macchie di Venere, che aveva scoperte a Bologna, e che poi contemplò così chiaramente Mons. Bianchini a Roma. Molte circostanze non osservate possono impedire il successo dell'esperienze. L'Hombergio (Hist. Acad. R. 1705.) osservò, per una spezie di paradossio, che la forza degli specchj ustorj s'indeboliva nel gran caldo, e si spiegava con più di vigore dopo le pioggie (perchè nel gran caldo l'aria è più vaporosa.) Invano nella Zona Torrida sonosi tentate l'esperien-

rienze elettriche . Non si potè mai ottenere verun segno di elettricismo, o solamente debolissimo : e niuno affatto d' elettricismo atmosferico ; probabilmente per la gran copia di vapori , manifestata dalle continue piogge , e dalla pronta ruggine , che colà contraggono i metalli ; siccome appresso di noi ne' giorni umidi , e firocali si pena a destar , o contenere nelle macchine il fuoco elettrico , che si dilegua tosto , asportato dall' umido dell' ambiente : sicchè nella Zona Torrida tutti i bei Sistemi de' Fisici nostri sopra l' elettricismo farebbero stati ignoti in eterno , e non mai nati . Non ci faccia stupore , se il calor Lunare , che si rifiuta all' esperienze d' oltremonti , siasi prestato alle nostre d' Italia .

Certo è da stupire che nei libri di Fisica , non si trovi nè pur menzione di questa esperienza , per altro così luminosa , e ragionevole . I Dotti Autori del Caffè , che soli ne parlano , in grazia della maggior destrezza acquistata in questo secolo nell' eseguire l' esperienze , antepongono l' esperienza oltramontana e più recente , all' antica del Montanari . Non è necessario di litigare . Ella non è che un di più per confermare ciò , che detta la ragione , il lume della Luna contenere qualche grado di calore ; e potere questo nostro Satellite anche per questa via affettare , e muovere i fluidi , e i solidi della terra .

A R T I C O L O X I .

Dell' Influenza Fisica della Luna , riguardo particolarmente l' Agricoltura .

IO non intraprenderò qui di far riconoscere la Luna , come l' unico canale del Cielo , o come lo chiamarono i chimici , l' *Imbuto della natura* , per cui cioè ogni virtù , ed efficacia dai Cieli si versi in terra . Non insisterò nè pure sulla causa finale della Luna , cui , quelli che con maggiore persuasione contemplano queste cause , pensano aggiunta alla Terra per illuminarla , e riscaldarla col suo temperato tepore : motivo , per cui ai Pianeti più rimoti credono moltiplicate le Lune , quattro a Giove , cinque per lo meno a Saturno , oltre l' Anello ; affine , che con tante repplicate riflessioni del lume Solare , in quelle fredde regioni si eccitasse il mancante , e sopito calore . Se il lume della Luna contiene qualche grado di calore , deve produrre degli effetti . Vediamo di qual sorta .

Prima di tutto in generale deve la Luna anche per questa via muovere l' Atmosfera , e gli altri fluidi , ed i solidi di questo globo : e ciò diversamente , quando piena risplende l' intiere notti , da quando è scema , e quando riluce le prime ore , e quando le ultime della notte ; poichè secondo la quantità , la durata , e la direzione di questa luce , diverso deve essere il grado di calore , che ne proviene .

Si possono quindi spiegare , e confermare insieme alcuni fenomeni , che vengono posti in dubbio da quelli , che tengono la contraria opinione . Solamen-

lamente non si perda di vista il gran principio, che la natura opera cose grandi con moti piccoli.

La principale controversia tra alcuni Filosofanti da una parte, gli Agricoltori, gli Ortolani, i Giardinieri, i Botanici, i Legnajoli, gli Architetti dall' altra, versa sopra le Piante; mentre questi credono importar affai, in quali quarti della Luna vengano piantate, patate, tagliate; e quelli deridono una tal credenza, come un error popolare. Per nulla attribuire al mio giudizio, porrò qui il sentimento, e le parole del celebre Montanari prese da quell' istesso libro in cui confuta, come si disse, le favole degli Astrologi.

Egli è fuori d' ogni controversia, che l' erbe e le piante si nutriscono, ed aumentano mediante un sugo, che dalla Terra su per li pori del fusto e rami loro ascendendo, quivi alle parti adattandosi si condensa, in sostanza di legno, di fronde, di fiori convertendosi, con qual ordine, e in virtù di che, non è luogo qui di ricercarlo, e può vedersi nell' Anatomia & Economia delle piante del dottissimo e diligentissimo Malpighi, a cui nulla sa la natura de' suoi secreti nascondere; ma a me basta bene, che questo sugo per tali pori, o sia sottilissime vene, che col microscopio però si veggono, a nutrire ciascuna parte fin dalle radici si porta.

Se dunque il Sole riscalda una pianta, certo è, che ella col riscaldarsi si rarefa, e si dilatano que' pori, o siano vene, per le quali ascende cotal sugo, onde fa di mestieri che ne salga dell' altro per adeguatamente riempirli, e per supplire a quello, che parte in umido svaporando, e parte in sostanza della pianta convertendosi, va mancando. Sopraggiunge la notte; ma mantenendosi per la presenza della Luna un poco più a lungo quel tepore dell' aria, che a questa continua salita del sugo può giovare, seguita, se bene non così in copia, a salirne dell' altro; finchè raffreddata sul tramontar della Luna la pianta, va a poco a poco costipando i suoi pori, e insieme condensandosi quel sugo, il quale all' apparire del Sole, che di primo lancio riscalda le piante più tenere, prorompe sul mattino in foglie e fiori,

Che dal notturno gelo

Chinati e chiusi, poichè 'l Sol gl' imbianca,

Si drizzan tutti aperti in loro stelo. Dant. Inf. Cant. III.

Ma se al tramontar del Sole non resta sopra l' orizzonte la Luna, si fred- da ben più presto la pianta, onde minor copia di sugo vi ascende, nella lunghezza di quelle ore più si addensa il legno, e minor quantità ne trova pronta il Sole nel mattino seguente, per far scaturire le foglie, e i bocciuoli, onde meno cresce la pianta. Nè giova, che la Luna dopo molte ore della notte s' alzi dall' orizzonte; perchè il suo debil calore, che bastava per prolungare, e in certo modo continuare quello del Sole, spento che sia quello che il Sole lasciato avea, non basta a suscitarlo. Se abbiamo un corpo caldo, e con pannicelli lo involtiamo, dura per lungo tempo quel calore, che senza quelli tantosto si spegnerebbe; che se a principio lo lasciamo freddare, prima d' involtarlo, spento che sia quel calore, non lo restituiscono punto que' panni, quantunque alcun piccolo calore con se portassero.

Ecco dunque la cagione, perchè l' erbe e le piante crescono a Luna crescen-

scen-

sciente più che a Luna scema; perchè la Luna crescente resta presente dopo tramontato il Sole, e non lascia così di subito freddar le piante; e la Luna calante non nasce se non qualche ore dopo tramontato il Sole, e dopo freddata l'aria e le piante stesse. Ma la medesima ragione ci addita ancora il perchè, tagliato a Luna crescente il legname sia men durevole, perchè più ripieno di sugo, meno denso ne' suoi pori, conserva entro di quella materia indigesta, non ancora condensata in legno, e perciò atta a putrefarsi; là dove tagliato negli ultimi della Luna, ha per più giorni sofferto il freddo della notte, e perciò condensata, e vitratti i suoi pori non contiene in essi tanta materia di putrefarsi capace. Di qui avviene, che tanto più sensibile sia questa differenza fra' legnami tagliati negli accennati mesi, e quelli che di Primavera, o sul principio dell'Autunno altri tagliasse. Però che nella Primavera, siasi crescente, o scema la Luna, è sì copioso l'umore che su per le piante ascende, che non può non ne rimanere in quantità entro la pianta, che cariosa la rende poscia in breve tempo. Quindi ancora avviene che tagliato la state, egli tanto più leggero rimane; perchè l'eccesso del calore, se bene ha consumato l'umore indigesto, onde egli durevole rimane, ha però lasciati assai dilatati i pori, onde raro e leggiero è divenuto: al contrario di che succede l'Inverno, nel qual tempo non contribuisce se non pochissima sugo la Terra, ed il legno ha i pori dal freddo sì ristretti, che ne rimane condensato, perciò più grave, e più duro. Ecco dunque, come insuisce la Luna, ed il Cielo in far crescer le piante, e render più e meno durevoli i legnami. Sin qui il Montanari.

A questa spiegazione, che mi sembra sensatissima, due obbietti si possono fare, e si fanno: il primo preso dall'esperienze del celebre Sig. di Buffon (Acad. R. 1739. e segg.) colle quali messi in confronto de' pezzi di legno tagliati a Primavera, e pieni di sugo, con altri pezzi eguali tagliati sul fine dell'Autunno, trovò che quelli di Primavera erano e più pesanti, e più forti, e più resistenti e capaci di portare un più gran peso, che quelli di Autunno. Non dispiaccia a chi facesse fondamento su queste sperienze, se dirò liberamente, che nulla concludono per la questione presente, poichè qui si tratta della durata de' legni, non della forza. Accorderò, che un legno tagliato a Primavera sarà più pesante, e più capace di portare de' pesi: ma convien vedere, quanto però possa durare senza cariarsi, il che non può esser deciso, se non dopo lungo corso d'anni, e forse di qualche secolo che durano certi legni bene stagionati; ma la ragione previene la decisione, perchè essendo questi legni pieni di sugo, cioè di sostanza indigesta, debbono più presto tarlarsi, o putrefarsi.

L'altro obbietto è preso dall'esperienza comune; mentre gl'Impresari, e tagliatori de' boschi, cominciano i loro tagli, finito il Verno; e cominciato, che abbiano una volta, non tralasciano fino al fine senza riguardo a mesi, o quarti di Luna. Al che io dirò, prima che i mercanti di legname nulla si curano della durata de' medesimi; in secondo luogo, che questo si fa per una necessità, non potendosi nel gran verno praticare ne' monti, e ne' boschi, per le nevi, ed in oltre per la brevità delle
gior-

giornate le opere verrebbero ad esser dispendiose. Per altro i Particolari diligenti, (ed anche i buoni Mercanti, come di poi sono stato assicurato) che vogliono fare fabbriche durevoli ov' entri il loro proprio interesse, se sono intelligenti, usano benissimo questi riguardi nel tagliare, e preparare i legnami nella stagione del freddo, e nella Luna calante, e ciò per consenso di tutti gli Architetti antichi, e moderni.

Quanta diversità porti nelle piante il grado di calore più grande, o più piccolo, si può vedere, come si accennò sopra parlando del Sole, dagli anelli annui per cui crescono le piante medesime, i quali sono dilatati dalla parte di mezzodì, ristretti dalla parte di Tramontana.

Ora ciò, che si è detto del taglio degli alberi, deve dirsi del piantare, del potare, dell' innestare, ma in senso opposto. Imperciocchè in queste operazioni non si cerca altro che la maggior vegetazione. Le piante poi sono più disposte ad una pronta vegetazione, quando abbondano di sugo: ma godono di una maggior copia di sugo a Luna crescente, che a Luna calante; dunque a Luna crescente si deve piantare, potare, innestare le piante. Luna crescente s' intende anche tre o quattro giorni dopo fatto il Tondo; come Luna vecchia, o calante, si estende altrettanto oltre il Novilunio, e quasi fino al primo quarto. In questo dogma sono d' accordo con l' esperienza, le opinioni de' Botanici, degli Agricoltori, de' Giardinieri; ed il contrario parere di uno, o due particolari non pare da contrapporre al comune sentimento di tutti; poichè talvolta qualche particolare ama la singolarità dell' opinione, e a quella cerca di adattare le esperienze? Chi non fa per esperienza propria, quanto più presto crescono i capelli, e le unghie tagliate a Luna crescente, che declinante.

Poichè questo discorso è indirizzato specialmente agli Agricoltori, non sarà fuori di proposito di dir una parola del Travasamento de' vini. Due principali pratiche ci sono: altri cambiano i vini nella Luna calante di Gennajo; altri aspettano quella di Marzo; tutti però convengono nell' aspettare la Luna calante, eccettuati li Mercatanti, ostieri, e conduttori di Vino, i quali o non vi pensano, come di fatto non fuo, o ne fanno pronto consumo, sicchè non si pensa molto alla durata. Per altro io credo più fondati quelli, che travasano i Vini di Gennajo. Poichè col travasare altro non si cerca se non di liberare il liquore più puro dalle fecchie deposte, e questo si ottiene durante il freddo. Poichè dopo Gennajo, per poco che la stagione si faccia tepida, cominciano i Vini a muoversi, ed anche le viti: muoversi i vini vuol dire, cominciare a bollire; col qual moto e bollimento si esaltano le fecchie più sottili dal fondo, il che accade molto più in Marzo, e ancor più ne' mesi seguenti, crescendo il caldo. Dunque travasando il vino in Marzo si ottiene bensì uno de' fini del travasamento, che è di rompere l'ebullizione; ma non l'altro di liberare il vino dalle fecchie. Queste restano incorporate nel liquore, il quale bollendo poi necessariamente nei fervidi caldi della state, si guasta per la miscella, che contiene; cosa che non accade ai vini puri travasati in Gennajo.

Quivi però talora s' incontra un altro incomodo , specialmente per li vini innacquati , che si usano in queste Provincie . Composti essendo della metà d' acqua per lo meno , questa ne' rigidi verni si gela a pezzi ; or cavando il vino , questi cadendo al fondo intorbidano il vino medesimo sollevando la feccia , e così si trasporta un vino impuro , che farà più soggetto a guastarsi nella state . Perciò in fine credo da preferirsi la pratica di quei pochi , che travasano i loro vini in Novembre , o Dicembre , avanti gli acuti freddi , sempre già s' intende a Luna calante . Allora il vino essendo stato imbottato un mese , o due , ha già fatto la sua deposizione ; onde travasandolo si schiva l' uno e l' altro dei mentovati pregiudizj . Così viene praticato per li famosi vini di Breganze ; ove spremuto il mosto col torchio si ripone subito nella botte senza farlo bollire ne' tini sotto le vinaccie , come si pratica nel vino usuale ; passato poi un mese in circa , facendosi questi vini nel verno , si levano dalle feccie , si ripongono in nuova botte , dove si lasciano intatti per venire alla loro maturità , che non arriva se non dopo li quattro o cinque anni .

Poichè parliamo de' vini , corre un' opinione nel volgo , che il vino fatto in due Lune non si rischiera : questa opinione ha ella qualche fondamento , o è ella una delle vanità popolari ? Forse non è tanto vana ; poichè far il vino in due Lune , vuol dire , a Luna vecchia , quando non si vede Luna , coll' intermezzo del Novilunio . Or in questo tempo niuno , o debolissimo è il lume e il calore lunare . Perchè il vino si faccia , cioè di mosto diventi vino , conviene , che fermenti , e colla fermentazione si separino le feccie più sottili dal liquore più puro . E' chiaro che ciò si farà più prontamente , e meglio , quando il calore avrà una certa forza . Dunque nell' interlunio cessando quasi affatto l' ajuto del calore lunare , la fermentazione sarà più languida ; la separazione imperfetta , il vino resterà poco chiaro , e meno spiritoso , e farà in conseguenza più soggetto a guastarsi nella stagione calda . Forse può aver qualche parte qui la forza meccanica della Luna , la quale siccome nei Novilunj specialmente turba il mare , e l' atmosfera , così può turbare anche la fermentazione de' mosti .

Passiamo ad altro . Federico Hoffmanno nella Costituzione Epidemica e Meteorologica del 1700 pag. 143 del Tomo I. de' suoi Opuscoli , fa un osservazione curiosa al mese di febbrajo : questa è , che in Hala di 20 figliuoli nati in quel mese , tre soli furono maschi , tutte l' altre femmine ; la qual cosa soggiunge , non potendo essere senza causa , crederei non dovermi escludere il riflesso della costituzion del Cielo , anche per l' atto della concezione . E nel Tomo XI. de' supplementi agli Atti di Lipsia pag. 332. v' è lo schediasma di un dotto , che si disegna colle lettere iniziali M. C. H. R. G. che ha per titolo : *Osservazione Fisica della generazione de' maschi , e delle femmine ; adattata alle Fasi della Luna* ; ove dopo d' aver disputato eruditamente sul nome di Lucina dato alla Luna , come presidente dei parti , ed aver congetturato , che ciò nascesse per l' influenza , che ha la Luna sulle generazioni , e su i parti , apporta la citata autorità dell' Hoffmanno ; e poi adduce un' altra esperienza molto osserva-

bile ; poichè attesta , che un dottore di medicina avendo fatto coprire alcune pecore a tempo di Luna calante verso l' ultimo quarto , ne nacquero tutte femmine ; avendo poi ripetuto la stessa esperienza verso il primo quarto della Luna crescente , nacquero tutti maschi . Alcuni , soggiunse , con eguale successo sperimentarono il medesimo nel procreare maschi nella razza umana .

Se ciò fosse vero , certamente una tal differenza non si potrebbe attribuire se non alla forza , e al calore della Luna crescente da una parte , atta a produrre i maschi , dall' altra alla spoffatezza della Luna calante , perciò non capace di far meglio che delle femmine .

Io non litigherò qui della grassezza delle Ostriche a Luna piena ; nè appoggerò la querela e paura di alcune donne , le quali temono , che il lume della Luna non imbruni loro la pelle , il che forse è più tosto da esaminare , che da deridere ; nè pure porterò in campo il testimonio d' un prestante nostro Professore , cui mi ricordo da molti anni in conversazione del vivente allora Sig. Ab. Conti aver udito asserire , che il lume della Luna gli provocava il sudore . Bensì rimarcabili sono gli effetti che la subita privazione della luce lunare produce negli Ecclissi . Io ne porrò qui alcuni che il Sig. Menuret pose nell' eccellente articolo che compose per l' Enciclopedia al termine *Influenza degli Astri* . Mattiolo Fabri rapporta , che un giovine malinconico , qualche giorno innanzi un' eclissi di Luna , divenne più triste e più pensieroso dell' ordinario , e che nel momento dell' eclissi divenne furioso , correndo da una parte , e dall' altra della sua casa , e per le strade con la spada alla mano uccidendo , e rinverfando tutto ciò che se gli presentava davanti , Uomini , animali , porte , finestre , ec. (Miscel. Nat. Curios. in Appen. Decad. II.) Bailou racconta , che nel 1691 verso il Soltizio d' Inverno vi furono molte suffioni , morti subitanee , specie di apoplessie , e di sudori Inglefi . Nel mese di Dicembre nelle notti si fecero cangiamenti incredibili , inauditi ; li corpi più sani erano languidi , gl' infermi parevano tormentati da' Demonj , vicini a spirare : nè v' era altra causa apparente , che un' eclissi ; e come non la vedevano , non potevano che molto stupirsi di queste stravaganze . Ma questi delirj subiti , le convulsioni inaspettate , li cangiamenti li più considerabili , e li più pronti , che si osservarono negli ammalati , ci fecero conoscere , che tutti questi torbidi erano eccitati dalle affezioni del Sole , della Luna , e del Cielo . Il Ramazzini nella costituzione epidemica 1693 , e 94 , ha pure osservato il pericolo che correvano gl' infermi negli eclissi . Nota , che una febbre petecchiale epidemica diveniva più maligna dopo il Plenilunio , e negli ultimi quarti ; e che ella si calmava dopo il Novilunio : ma fu mirabile , dice , che li 21 Gennajo 1693 *arrivando un' eclissi di Luna , la maggior parte degli ammalati morì nell' ora istessa in cui era eclissata la Luna , anzi alcuni morirono di morte improvvisa* .

A questi esempj si può aggiunger quello del famoso Bacone di Verulamio , il quale , come sta scritto nella sua Vita , in ogni eclissi di Luna pativa un vero deliquio ; e questo senza avere preveduta l' eclissi ; nè le forze gli tornavano , se non quando alla Luna tornava il lume .

In questi effetti degli Ecclissi, sia di Sole, sia di Luna, non è impossibile che prenda parte qualche specie di effluvio, o di vapore, che colla luce venga dalla Luna fino in terra; o pure che, venendo prima, resti intercetto, onde nasca turbazione nei fluidi più sottili del nostro corpo.

Concorrere ancora ci può in gran parte la forza meccanica della Luna, quella, che produce le maree; di cui si è parlato, e che si fa sentire più attiva nei Novllunj, e nei Plenilunj, perchè si combina allora colla forza diretta della stessa specie del Sole. Or la congiunzione di queste due forze perturbatrici non è mai tanto unita quasi in una sola linea, quanto nel tempo degli ecclissi. Molto maggior copia poi di esempj simili avremmo, come riflette il Mead, se i Medici fossero stati più diligenti osservatori, ed avessero descritto l'istoria di varj fenomeni delle malattie, specialmente epidemiche.

Conchiuderò rapportando alcuni altri fenomeni adottati dal suddetto Sig. Menuret dipendenti dall' influenza lunare.

Si osserva in America. 1. Che il pesce esposto al lume della Luna, perde il suo sapore, e diviene vapido e sfocío; gli Spagnuoli lo chiamano *allunado*. 2. Che li muli, i quali si lasciano dormire alla Luna ne' prati, allorchè sono feriti, perdono l' uso de' loro membri, s'inasprisce la piaga; ciò che non avviene in altri tempi. 3. Che gli Uomini dormendo alla Luna restano pesti e battuti. Questi fatti, dice, mi sono attestati da un testimonio oculare, che mi rapportò, che uno de' suoi amici, aggiungendo poca fede a quello che gli dicevano gli abitanti, s'affibbi di passar la notte alla sua finestra, ben esposto ai raggi della Luna; il che fatto, pagò cara la sua incredulità, perchè restò sette, o otto giorni senza poter muovere nè mani, nè piedi. Nella miscellanea de' Curiosità della Natura è fatta menzione di una vertigine eccitata da' raggi della Luna. Per altro in questi Paesi il passeggio alla Luna nuoce meno che in America: solo gli amanti dice il Sig. Menuret si lagnano di questo incomodo lume. Se talvolta si prendono dei reumi, o delle doglie, non si manca d' incolparne la rugiada notturna. Ma ne ha ella sola la colpa? Non diventerebbe la stessa più copiosa al lume di Luna?

Il Montanari distruttore de' pregiudizj astrologici, sempre riconosce il calore Lunare, e varj suoi effetti; e sebbene lascia in dubbio ciò, che un Padre Carmelitano Scalzo ne' suoi Viaggi al Malabar ha riferito, che verso Ormus, ed altri luoghi di quella parte, i raggi Lunari abbiano forza, se resta loro esposta di notte una Campana di bronzo, di farla crepare, fatto, che se fosse vero, non verificandosi nell' aria nostra, dovrebbe esser attribuito alla qualità particolare, ed alle esalazioni di quel paese, cosa, che la diversità di tanti altri effetti in varj climi, specialmente nella Zona torrida, non rende incredibile; accorda però altre impressioni della Luna anche appresso di noi, come s'è veduto sopra; e alla pag. 20. ritorna a dire: *quel debole calore Lunare che tanto nuoce a chi sotto i suoi raggi dorme, eccitando fermentazioni così intemperate nel corpo, e nel capo nostro, e che tant' altri effetti in altre cose produce, può ben anch' egli*

gran parte avere in produrre, o per lo meno in coadiuvare, quelle fermentazioni, che nell' aria si fanno, e dalle quali i venti spesse volte pigliano origine.

La somma di questi effetti, ch' è difficile di rifiutare, porge ancora fondamento di credere, che l' influenza fisica non solo della Luna, ma anche degli altri Pianeti, e delle Fisse istesse, che sono tanti Soli, sebbene remotissimi, non dipenda solo dalla Luce, ma inoltre da qualche altra qualità aggiunta, e propria di ciaschedun astro. La luce diretta delle Fisse si scorge differente d' intensione, e di colore, in tutte, particolarmente nelle più grandi. Ogni Pianeta pure è di color diverso, indizio di diversa qualità. Di fatto il Sole illuminando i Pianeti, li riscalda, li anima, li agita, ed in essi eccita i vapori, ed aliti, come sulla Terra, vapori, ed aliti proprie particolari di quelle materie, le quali ragionevolmente si possono supporre di natura distinta dalle nostre, poichè tante spezie ne proviamo anche in terra. Or questi aliti Planetarj possono esser diffusi sino agli altri Pianeti, ai più prossimi più facilmente; o i raggi istessi del Sole possono caricarsene, impregnarsene, prenderne una tinta, comunicarsi quindi ai corpi terreni, e con ciò contenere proprietà distinte, e disposizioni a produrre singolari effetti nel mondo sublunare: e questi più, o meno, secondo che queste varie forze sono nei varj aspetti loro congiunte, o distratte.

Non insisterò qui sopra i Pianeti: parlando della Luna, scorgendosi col Telescopio, che la sua superficie abbonda di acque, e di mari, è egli assurdo il pensare, che il calor Solare vi ecciti copia molto maggiore di vapori acquee, e che questi vapori siano in certo modo assorbiti dalla luce riflessa in Terra, onde proceda la virtù e qualità umida, che si attribuisce alla Luna?

Che la luce celeste abbia una certa qualità distinta, si può arguire da varj effetti che produce il calor solare, accennati nell' Art. II. e da esperienze familiari: ex. gr., una camicia riscaldata al Sole ristora e conforta un uomo stanco e sfinite dal sudore molto più, che se venga riscaldata col fuoco comune: il che non si può attribuire che ad una certa tinta, o effluvio spiritoso, che i Raggi del Sole vi depongano. E se la Luce è una sostanza ignea emanata da corpi lucenti, non è nè pure assurdo il credere, che qualche parte di questa sostanza s' incorpori e si mescoli nei corpi fluidi, e si fissi nei solidi, onde acquistino secondo la varia disposizione una forza e bontà particolare: certamente i frutti, i fichi, le pera, le uve, che sono esposte al Sole, e battute dai suoi Raggi si maturano meglio, ed acquistano colore e sapore più squisito e delicato: il che, in distanza, ed a proporzione, può esser inteso della luce Lunare, e degli altri Pianeti, e forse anche delle Stelle Fisse.

Ma basti delle cause generali: ed avendo veduto ciò, che insinua la Teoria sulle mutazioni dell' Atmosfera, passiamo a vedere quel che risulta dall' esperienza.

FINE DELLA PRIMA PARTE.

PARTE SECONDA,

Che contiene i Risultati delle Osservazioni.

A R T I C O L O I.

*Dell' uso delle Osservazioni in materia di Conghietture
in generale, e delle Osservazioni Me-
teorologiche in particolare.*



„ Osservazione (dice l' Autore dell' Articolo di questo
 „ nome nell' Enciclopedia) comprende l' esame di
 „ tutti gli effetti naturali , non solamente di quelli ,
 „ che si presentano tosto alla vista , ma ancora di
 „ quelli , che si possono scoprire coll' ajuto d' instru-
 „ menti , senza però alterarne gli oggetti , poichè al-
 „ lora sono soggetti dell' esperienza. I Telescopj degli
 „ Astronomi , le Lenti de' Naturalisti , i Microscopj de' Fisiologi , non
 „ tolgono , che le cognizioni acquistate per questi mezzi non sieno il pro-
 „ dotto dell' osservazione. L' esperienza all' opposto scompone , o combi-
 „ na i corpi , e con ciò dà nascita a' fenomeni differenti da' naturali ;
 „ come se un Chimico fa la dissoluzione di un metallo in un liquore , se
 „ il Fisiologo mescola qualche liquore con del sangue recente di un a-
 „ nimale , ciò non è un' osservazione sulla natura del sangue , ma un' es-
 „ perienza : e le cognizioni di tal sorta sono mediocri , ed imperfette ,
 „ sovente smentite dall' osservazione . La stessa Chimica , che ha il
 „ diritto dell' esperienze , ha poco avanzato su i vegetabili , e su gli a-
 „ nimali.
 „ L' osservazione e l' esperienza sono le sole vie , che abbiamo alle co-
 „ gnizioni , s' accordi o non s' accordi l' assioma : niente è nell' intelletto ,
 „ che prima non sia stato nel senso . Almeno sono questi i soli mezzi per
 „ arrivare alla cognizione degli oggetti de' sensi . Per questi soli puos-
 „ si coltivare la Fisica ; e non è dubbio , che l' Osservazione , anche nel-
 „ la Fisica de' corpi bruti , non la vinca infinitamente in certezza , ed u-
 „ tilità sopra l' esperienza . Benchè i corpi inanimati , senza vita e quasi
 „ senza azione , non offrano all' osservatore , che un certo numero di fe-
 „ nomeni assai uniformi , e in apparenza facili da cogliere e da combi-
 „ nare ; benchè non si possa dissimulare , che l' esperienze , specialmente
 „ de' Chimici , abbiano portato gran lume a questa scienza ; non ostante
 „ „ si

„ si vede, che le parti soggette direttamente all'osservazione sono meglio
 „ conosciute, e più perfezionate. L'osservazione ha determinato le leg-
 „ gi del moto, e le proprietà generali de' corpi; ella ha scoperto la gra-
 „ vità, l'accelerazione de' gravi, l'Attrazione; le proprietà della luce ec.
 „ l'osservazione ha creato l'Astronomia, e l'ha portata a quell'alto
 „ punto di perfezione che vediamo, onde sorpassa in certezza tutte l'al-
 „ tre scienze Fisico-Matematiche: l'immensa distanza degli Astri, che toglie
 „ il mezzo d'ogni esperienza, sembrava essere un ostacolo insormontabile
 „ a queste cognizioni: ma l'osservazione, a cui tutta s'è data, ha tut-
 „ to superato: puossi anche dire, che la Fisica Celeste è il frutto, ed il
 „ trionfo dell'osservazione. Nella Fisica particolare l'osservazione ha ap-
 „erto un vasto campo all'esperienza: ella l'ha rischiarata sulla natura
 „ dell'aria, dell'acqua, del fuoco, sopra le fermentazioni, le decompo-
 „ sizioni, e degenerazioni spontanee de' corpi. Passando dalla Fisica de'
 „ corpi bruti a quella de' corpi organizzati, noi vedremo scemarsi i drit-
 „ ti dell'esperienza, e crescere l'impero e l'utilità dell'osservazione.
 „ La figura, il portamento, la situazione, la struttura, l'unione delle
 „ parti, in una parola l'anatomia delle piante, e degli animali, i diffe-
 „ renti stati, per li quali passano, i loro moti, le loro funzioni, la loro
 „ vita, sono scoperte del naturalista osservatore; e l'istoria naturale non
 „ è, che una raccolta di osservazioni: i differenti sistemi di Botanica, e
 „ di Zoologia non sono che maniere differenti di porre in classe le Piante
 „ e gli Animali, in conseguenza di alcune proprietà che si sono osserva-
 „ te comuni ad un certo numero d'essi. L'effetto stesso di questi corpi,
 „ presi per alimento, o per rimedio, non è accertato, che dall'osserva-
 „ zione: poco lume ha recato sulla maniera loro di operare l'esperienza;
 „ meschina è la Farmacologia razionale della maggior parte de' medica-
 „ menti; le virtù, le proprietà, gli usi de' medesimi all'osservazione so-
 „ no dovuti: la Chinachina non fu scoperta nè da uno Speziale, nè da
 „ un Medico, nè da un Chirurco, ma probabilmente da qualche Selvag-
 „ gio febbricitante, che avendo a caso bevuto dell'acqua in cui erano
 „ cadute delle foglie, cortecce, o rami di questa pianta, ne rimase
 „ guarito.

„ Finalmente l'Uomo, comunque si guardi, è l'oggetto il meno pro-
 „ prio di tutti per l'esperienza; bensì è l'oggetto il più conveniente, il
 „ più nobile, il più interessante dell'osservazione, o si consideri rappor-
 „ to alla Morale, dove nasce l'istoria civile, l'Etica, ogni scienza, ed
 „ arte politica; o rapporto alla Fisica, e alla medicina principalmente,
 „ l'osservazione n'è stata la culla e la scuola.

Simile è il linguaggio dell'illustre Istorico della Reale Accademia di
 Parigi, e nella famosa Prefazione, e in tanti altri luoghi di quei volumi: ta-
 le è quello di tutti i Fisici rischiarati. In particolare riguardo alle Osserva-
 zioni Meteorologiche, quanta sia la loro utilità, specialmente rapporto all'
 Agricoltura, si può vedere in una lunga Memoria inserita nella Raccolta
 della Società Economica di Berna, Anno 1763 Parte prima, del Sig. Car-
 rard d'Orbe ministro del S. Evangelio. Oggetti delle osservazioni Meteo-
 rolo-

rologiche, e da rilevarsi, sono la gravità dell' aria per mezzo del Barometro, l' umidità coll' Igrometro, la densità col Manometro, i varj gradi di calore col Termometro, li venti e loro forza coll' Anemoscopio, e Anemometro, le pioggie, le nevi, le altre Meteore, le mutazioni d' aria nelle varie stagioni, e i loro effetti in particolare sopra i prodotti della terra, e sulla salubrità.

Ma questi sono puri fatti: l' Osservatore e l' Istoricò li raccoglie: tocca al Fifico il combinarli, altrimenti restano sterili e infruttuosi. Quindi la doglianza, che con tanta mole di Osservazioni Meteorologiche non siasi ancora ritrovata alcuna regola delle stagioni. Perciò mi sono ingegnato, e almeno ho tentato, coll' esame delle osservazioni del Sig. March. Poleni, e di molte altre, oltre le proprie, di trarne qualche frutto, come di fatto parmi di aver ottenuto con dei risultati, che porgono fondamento a delle discrete conghietture.

Prima però di venire all' esposizione di questo esame, è buono pregare i benigni Lettori a riflettere, come si può formare delle conghietture sulle cose incerte, mancando anche i principj così detti *a priori*, per le cause; valendosi solamente delle osservazioni.

Egli è da presumere, dice Jacopo Bernoulli nella Parte IV. dell' Arte di conghietturare, che qualunque cosa deve accadere, o non accadere, in tali e tali casi, secondo che in circostanze simili siasi trovata accaduta, o non accaduta per il passato. Se per esempio siasi trovato coll' esperienza, che in 300 Uomini dell' età, e della complessione, di cui ora è Tizio, 200 sono estinti avanti un decennio, e che gli altri 100 sono sopravvissuti; si può inferire il doppio di probabilità, che Tizio dentro 10 anni pagherà il debito alla natura più tosto, che sia per passar questo termine. Così se uno avrà veduto molte volte due persone a giuocare, e notato quante volte questa, o quella abbia guadagnato, potrà conghietturare, quanto sia più probabile che questa, o quella guadagni la presente partita.

Per dimostrar poi, quanto si possa accostare ai veri termini, dentro i quali sta la probabilità, immaginò il Bernoulli questo suo famoso Problema. Fingasi, esser poste in un' urna, senza saputa, 3 mille palle bianche, e 2 mille nere; e che un voglia esplorare il rapporto di questi due numeri a forza di estrazioni, cavando una palla, e poi riponendola, e seguitando così a cavare col notar solamente quante volte esca palla bianca e quante nera; onde si abbia una data proporzione tra il numero dell' estrazioni bianche, e il numero dell' estrazioni nere: si cerca, se ciò si possa fare tante volte, che si renda 10, 100, 1000 volte e più probabile, cioè al fine moralmente certo, che la proporzione vera tra i due numeri delle palle bianche, e nere nell' urna, sia quella indicata dalle estrazioni: E colla soluzione del Problema ritrova, che con 25550 estrazioni si rende più di mille volte verisimile il rapporto trovato; più di 10 mille volte, se l' estrazioni sieno 31258; più di 100 mille volte, se l' estrazioni saranno 36966, e così in infinito, aggiungendo sempre al precedente numero quest' altro 5708. Dal che poi cava questo evidente

corol-

corollario, che se venissero continuate le Osservazioni di tutti gli avvenimenti per tutta l' eternità, la probabilità in fine degenerando in perfetta certezza, tutto al mondo si troverebbe succedere con legge costante, senza eccettuare le cose più fortuite e casuali: il che è fuor di dubbio nel mondo Fisico, tutto essendo per le precedenti cause, e per il nesso delle cose determinato; nè più è certo, che dimani leverà il Sole di quello, che in tal giorno, in tal ora, nel tal luogo, sia per cadere una certa pioggia, considerando la disposizione delle cause naturali.

Or all' urna suddetta sostituiscasi l' Atmosfera, o il corpo umano, che contengono in se le semenze delle varie mutazioni, e de' morbi, come l' urna le palle: non potresti egli in modo simile per mezzo delle reiterate osservazioni determinare, quanto più facilmente una tal mutazione d' aria, o una tal malattia sia per accadere, e con qual esito terminarsi? E tutto questo senza supporre notizia alcuna dei principj agenti, o dell' esistenza delle cause: tale è la natura dell' esperienza, e dell' osservazione; tali i principj dell' arte conghietturale, e della probabilità, cogniti alla gente più rozza, la quale non sa formare giudizi dell' incerto, se non col ricordare la frequenza, o rarità di casi simili.

Molto perciò è da stupire, come il gran Verulamio, appunto dove intraprende di purgare l' Astrologia, sia divenuto ad escludere l' esperienza, fosse ella anche cieca, purchè fedele: *se alcuno, dice, volesse fondare questa scienza, non nella ragione e nella contemplazione fisica, ma nella cieca esperienza, e nell' osservazione di molti secoli; costui richiami insieme gli Augurj, l' Aruspicina, ed altre favole, mentre tutto questo si spacciava come risultato di lunga esperienza, e d' antica tradizione.* Inculca il Verulamio la considerazione delle cause fisiche; e lo accordo, quando si conoscono, come in fatti rapporto alle Meteore si conoscono in gran parte al giorno d' oggi. Ma come mai escludere l' osservazione, senza cui, con tutta la chiara teoria, nè pure la Fisica celeste sarebbe tanto avanzata, nè si avrebbe il sistema delle maree. Oso dire all' opposto, tanta esser la forza di una lunga e costante osservazione, che lungi dal farne poco caso, se dato e non concesso, questa fosse favorevole agli Auguri, agli Auspici, ai Sogni, agli Oroscofi, più tosto si dovrebbero ammettere queste stesse arti, che escludere l' osservazione, quando fosse verificata e costante.

Ponghiamo, che i Babilonj, in quei quattrocento settanta mille anni che vantavano di antichità, avessero trovato per costante osservazione, ex. gr. sopra i giorni della settimana, sopra il nascere di certe stelle, sopra certi siti de' Pianeti nel Zodiaco, sopra le Natività degli Uomini, per nulla dire delle mutazioni d' aria in certa configurazione di stelle, o nelle Fasi principali della Luna, una certa qualità di avvenimento; io non esiterei punto a prestar fede alle regole, che se ne traessero. Ma quelle arti sono da tenerli per vane, appunto perchè loro manca l' appoggio delle costanti osservazioni.

All' opposto, se una serie di osservazioni, se una lunga esperienza s' accordi in un dato senso di avvenimenti, non può la ragione rifiutarsi all' aspettazione di avvenimento simile in avvenire. Per questa via sonosi fissate.

fissate le probabilità della vita umana, per le varie età, ricavando dai registri mortuari il loro effettivo destino; sull' esperienze in fine sono fondati i Proverbj, dei quali è cognita generalmente la verità in pratica. In somma in tutte le cose umane si deve venerare l' autorità dell' osservazione, dell' esperienza, dell' induzione, a fronte d' ogni apparente ripugnanza di raziocinio.

Ma conviene ripeterlo, l' esperienza deve esser lunga, fedele, e verificata. Tale è la serie delle osservazioni Meteorologiche fatte in Padova dal Sig. March. Poleni, e di altri Valentuomini; le quali, coi premeffi fondamenti, ormai passo ad esaminare.

A R T I C O L O II.

Delle Osservazioni del Sig. March. Poleni, e del Sig. Temanza.

IO confesso che imbevuto dalla gioventù dell' opinione di qualche Filosofo moderno, che nega ogni influenza alla Luna, per esempio del Rohault che fu uno de' primi Libri di Fisica che io leggeffi, fui molti anni senza badar punto nè alla Luna nuova, nè alla vecchia; parendomi anche in confuso che non fosse da badarvi, i cambiamenti di tempo sembrando accadere quali a caso. Tenni anche qualche anno registro del Barometro, del Termometro, dei Venti, e dello stato del Cielo, senza fare alcun confronto colle Fasi della Luna; non sospettando di alcuna relazione d' esse a queste cose.

Avendo poi avuto motivo di meditare un poco più seriamente sopra queste materie, e di leggere con più di attenzione le opere eccellenti che si sono pubblicate sul Flusso e Riflusso del mare, sulle cause generali de' Venti, ec. e vedendo, che quella causa istessa, che commove le acque, deve altresì agitare l' Atmosfera, come s' è spiegato nella Prima Parte; mi avvifai di aggiungere al mio Giornale Meteorologico, i Punti osservabili del corso Lunare; il che fatto mi fu di grato stupore, l' osservare, che, generalmente parlando, con gran consenso in quei punti di Luna, in cui si osservano alterate le Maree, sensibili pure accadevano le alterazioni del Cielo. All' opposto rarissimi erano i casi, che succedesse qualche notevole mutazione, la quale coll' analogia delle Maree non si potesse riferire ad alcuno dei detti Punti.

Ma io non potevo ancora arrischiarmi di fondare veruna regola, restandomi sempre il sospetto, che un tal accordo potesse essere quasi casuale di questi pochi anni, o particolare di questo paese. Sapendo dunque, che il fu Sig. March. Poleni fin dall' anno 1725 teneva simili registri, ebbi facilmente la grazia, come accennai da principio, dalla cortesia del Sig. Ab. March suo Figlio, di consultare a mio piacere e comodo tutti questi volumi. Sono essi noti, poichè nelle Transazioni Filosofiche è

stampato l'estratto di due primi Sessennj num. 421, e 448. ed in oltre nei Commentarj di Pietroburgo T. IX. e altrove.

Le Osservazioni del Sig. March. Poleni sono registrate di giorno in giorno, di mese in mese, di anno in anno, col metodo prescritto dal Sig. Giurino, in sette colonne, delle quali questi sono i Titoli. I. Giorno allo stil vecchio. II. L'ora. III. Barometro. IV. Termometro. V. Vento. VI. Stato del Cielo, e Meteore. VII. Quantità della Pioggia.

Riescono alla curiosità un poco scarse le due colonne del Vento, e delle Meteore; poichè non v'è notato se non il vento, e lo stato del Cielo che faceva poco dopo mezzodì, ora scielta dal Sig. Marchese per registrare l'osservazioni. Da un mezzo giorno all'altro poi possono accadere gran cambiamenti, specialmente di estate, e per esempio trovarsi ambi li mezzodì sereni, e con un dato vento, ed intanto fra mezzo aver il vento cambiato dieci volte, fatto gran pioggia, o procella. Supplisce in parte la colonna della Pioggia; ed in fatto non è raro il trovare registrata una buona quantità di acqua con un mezzodì bello e sereno; v'è in oltre il Barometro che dà qualche indizio; e poi nel lungo decorso degli anni le cose si compensano. Tuttavia non si può negare che se fossero notate tutte le mutazioni occorse in altre ore, non si vedesse ancora meglio la forza cambiante dei Punti lunari.

La fatica più tediosa fu di andar notando a questo Giornale di 40 anni i Punti Lunari, che sono almeno dieci per mese; e talor più, potendosi più d'uno replicare nello stesso mese; dico il Novilunio, il Plenilunio, il Primo Quarto, l'Ultimo Quarto, il Perigeo, l'Apogeo, li due Equinozj lunari, i due Lunistizj, che sono in circa 130 all'anno, e più di 5 mille in 40 anni. Guai se non si avessero dalle Effemeridi: ma vi fu l'incomodo di ridurli dallo stil nuovo allo stile vecchio, o Giuliano, differenti tra loro, come è noto, di 11 giorni. Se si aggiunga almeno altrettanti Giornali stranieri, sopra i quali ho fatto lo stesso lavoro, si confesserà che la mia pazienza non fu piccola.

Ora questa è una parte della fatica. V'è l'altra del confronto di ciascuno di questi Punti colla mutazione del Cielo se ven'è, o se non ven'è. In ciò mi sono contenuto in questa maniera. Siccome uno, che volesse valutare la sorte di un giuocatore, senza badar ad altro, basterebbe che numerasse da una parte le partite che guadagna, dall'altra quelle che perde, per confrontare in fine le somme; così anche io mi son servito dell'enumerazione. A tal'effetto per ciascuno dei numerati Punti di Luna ho formato due colonne: una Affermativa dei cambianti, l'altra Negativa dei non cambianti. Allhora scorrendo il mio Giornale di mese in mese, osservavo, se al giorno in cui cadeva p. e. un Novilunio, nelle colonne delle Meteore, de' venti, o della pioggia, v'era notato qualche osservabile cambiamento: se v'era, ponevo questo nella colonna degli Affermativi, con una marca della spezie di cambiamento S. Sereno, P. Pioggia, V. Vento ec. Se non v'era cambiamento, lo notavo nella colonna dei Negativi, marcando pure la spezie di tempo, che continuava: e così per tutti li 12 mesi dell'anno, e per tutti li 10 Punti indicati della Luna.

Ciò.

Ciò fatto , di anno in anno , o dopo un numero di anni , ho formate le colonne degli Affermativi , e dei Negativi : e mi risultarono quei numeri , con quella proporzione tra essi , che si può vedere nelle Tavole qui dopo ; per lume delle quali , e del mio metodo , due cose debbo avvertire .

I. *Cambianti* chiamo quei Punti , che hanno apportato un cambiamento sensibile nell' Atmosfera , intendo , o gagliardo vento , o pioggia , o procella mista di vento , di pioggia , di neve , di grandine , o pure il buon tempo , e la calma ; e questi casi tutti li ripongo nella colonna degli Affermativi ; trascurando le mutazioni meno grandi , come nuvole , caliginì , alterazioni di Barometro , che pure s' avrebbero da osservare ; ma per usare liberalità ho posti questi casi per lo più tra i negativi , e non cambianti .

II. Il cambiamento non deve esser atteso per il giorno preciso , in cui casca un punto di Luna , poichè nè pure le Maree sono alterate in quei giorni precisi , se non di raro : talora precedono , e più spesso susseguitano di due o tre giorni , talora fin di 5 , come apparirà dal seguente giornale . Quanto più tal ritardo deve aver luogo nelle mutazioni dell' Atmosfera ? in cui oltre l' alterazione di gravità , che sola basta a far alzare le acque , devono in oltre distaccarsi , e coadunarsi i vapori , e farsi altre disposizioni , per produr le Meteore ? Se talora precedono , vi sarà la sua ragione , come nell' inverno dal Perigeo del Sole , o pure dal precedere qualche altro Punto efficace della Luna ; e ciò che mi fece riflettere il libro di Gio: Goad , questo posporre , o anticipare dei moti dell' aria , specialmente nei Novilunj , può procedere benissimo dalle congiunzioni della Luna con Mercurio , o con Venere , secondo che questi due Pianeti precedono , o seguono il Sole , per nulla dire degli aspetti degli altri Pianeti , de' quali per ora non voglio discorrere .

Sarebbe qui da porre per esteso i Giornali delle osservazioni del Sig. March. Poleni . Ma questi farebbero crescere in immenso la spesa e la mole del libro : poichè a una pagina per mese in 40 anni si avrebbe un volume di 480 pagine , che poi fuori di qualche curioso niuno leggerebbe . Mi restringo dunque a dare il Giornale d' un anno solo ; e per far capire il mio metodo , e perchè i Lettori scorgano con un esempio il consenso de' Punti lunari coi moti del Barometro , e specialmente coi cambiamenti dello stato del cielo , colle piogge , e sopra tutto coi Venti , e quanto al Rombo , o alla Plaga , e quanto ai gradi della loro forza .

In vece poi delle Osservazioni del Sig. March. Poleni ho preso un anno di quelle del Sig. Temanza fatte in Venezia , che egualmente servono al mio scopo , ed in oltre presentano nella Colonna del Flusso le alterazioni della Marea in consonanza de' Punti lunari , e delle alterazioni dell' aria : Ho preso a caso l' anno 1755 . Ho supplito la colonna de' *Punti Lunari* , nei quali non si deve cercare a rigore l' ora . Ho segnati questi Punti per Breviature : e significano

- N. L. — Novilunio
 P. L. — Plenilunio
 P. Q. — Primo Quarto
 U. Q. — Ultimo Quarto
 P. — Perigeo
 Ap. — Apogeo
 A. — Lunifizio Australe
 B. — Lunifizio Boreale
 E. A. — Equinozio Ascendente
 E. D. — Equinozio discendente.
-

I numeri del *Barometro* sono Pollici e Linee del Piede di Parigi. Il Termometro occupa due colonne; la prima del Freddo, la seconda del Caldo. Il freddo essendo indicato dai numeri *Sotto* il Temperato, il caldo *Sopra*. essendo i numeri Pollici, e linee del Termometro di Amon-tons, di cui si parlerà all' Art. XIV. I numeri del *Flusso* sono Piedi, e Pollici della misura Veneta, che a quella di Parigi sta come 15 : 14 in circa. Ed esprimono la massa dell' acqua totale dal Flusso al Riflusso.

La *Colonna delle Meteore* parla da se, ma indica lo stato del Cielo per un' ora data solamente: le linee vuote indicano aver continuato il tempo del giorno precedente. I *Venti* sono indicati dalle lettere iniziali de' nomi Oltramontani: N. Tramontana. NE. Greco, E. Levante; SE. Siroco; S. Ostro; SW. Garbin; W. Ponente; NW. Maestro. I numeri 1. 2. 3. 4. indicano i gradi di forza nel Vento. Le Linee vuote marcano continuazione del Vento precedente.

Nella *Colonna della Pioggia* i numeri esprimono Pollici, e Linee di acqua caduta dal Cielo, misurata alla misura Veneta.

Gior- ni.	Punti di Luna.	Baro- metro.	Termometro.			Flusso e Rifl.	Stato del Cielo, e Meteore.	Venti	Piog- gia.
			Sotto	Sopra	Pie. p.				
		Pol. l.	Pol. l.	Pol. l.				Pol. l.	
1		28.3	2.3		3.2	Cielo sereno.	N.3		
2		28.2	2.2		2.8		NE		
3		27.11	2.1		1.9		E		
4	E. D	27.8	1.4		--.8	Sole, e nubi.	NE		
5	Pe. U. Q	27.9	2.1		--.3	Cielo sereno.	E.3		
6		27.10	2.6		--.9	Ghiaccio grande in Laguna.	E.3		
7		28.--	2.7		1.11		E.4		
8		28.2	2.11		2.11		NE.4		
9		28.--	3.2		3.1		NE		
10	A	28.--	3.1		3.6				
11		28.--	2.11		3.3				
12	N L	28.1	2.9		3.2		E		
13		28.--	2.7		3.2	S' intorbida l'aria, e il ghiaccio cede.			
14		27.8	1.5		2.5	Pioggerella.	NE		
15		27.7	--.11		2.9		S	--.3	
16		27.7	1.--		1.11	Sole, e poche nubi.	SW		
17	E. A	27.9	1.8		1.9	Aria caliginosa.			
18	Ap.	27.10	1.4		1.1	Cielo sereno.			
19	P. Q	27.11	1.6		1.--	Sole, e nubi.			
20		28.--	1.10		--.6				
21		28.--	1.10		1.3	Burasca grande in mare, e naufragj molti.	E.4		
22		28.--	2.4		1.8		E.4		
23		28.--	2.5		2.2		E.4		
24		28.--	2.2		2.3	Sole e nubi. Nuovo Ghiaccio in Laguna.	E.3		
25	B	27.11	2.2		3.--	Cielo sereno.	NE		
26		28.--	2.6		3.--				
27	PL	28.--	2.8		3.3				
28		27.10	2.3		3.7	Neve tenuissima.			
29		27.9	2.2		3.7	Cielo sereno.			
30		27.6	2.2		2.8				
31	E. D	27.5	2.--		2.1				

F E B B R A J O 1755.

Gior- ni.	Punti di Luna.	Baro- metro.	Termometro.			Flusso e Rifl.	Stato del Cielo.	Venti.	Piog- gia.
			Sotto	Sopra	Pie. p.				
		Pol. l.	Pol. l.	Pol. l.	Pie. p.			Pol. l.	
1	Per.	27.7	2.3		1.6	Cielo sereno.	NE		
2		27.9	2.7		1.3				
3	U. Q	27.9	2.7		1.--				
4		27.11	2.8		1.--		NE ²		
5		27.11	2.9		1.8				
6		27.10	2.8		2.3	Sole, e nubi: il Ghiaccio cede.			
7	A	27.6	1.10		2.5	Neve.		--.2	
8		27.6	1.8		3.--	Aria caliginosa.			
9		27.7	1.3		3.2	Pioggerella.	NE ²	--.1	
10		27.7	1.4		2.6				
11	NL	27.3	--.9		2.5			--.1	
12		27.4	--.9		2.5				
13		27.1	--.10		2.9			--.3	
14	Ap.E.A	27.9	1.2		2.8	Cielo sereno.	E ²	--.6	
15		27.11	1.5		2.7				
16		28.--	1.8		3.--				
17		27.9	1.7		2.6		NE		
18		26.6	--.8		1.4	Cielo tutto coperto di nubi.	SE		
19	P. Q.	27.7	--.11		1.7		E ¹		
20		27.6	1.4		1.4		NE		
21	B	27.5	1.2		1.1	Pioggerella.	NE ²		
22		27.4	1.2		--.6	Neve, e pioggia.	N	--.5	
23		27.9	1.2		2.5	Sole, e poche nubi.	NE		
24		27.9	1.--		2.8	Cielo tutto coperto di nubi.			
25		27.9	--.10		2.10	Sole, e poche nubi.			
26	PL	27.8	--.9		2.7	denfa caligine.			
27		27.7	--.6		2.10	Pioggia; denfa caligine.		--.7	
28	Pe.ED	27.7	--.7		2.1				

Pol. 2.3.

MAR-

M A R Z O 1755.

Giorni.	Fasce di Luna.	Barometro.	Termometro.			Flusso e Rif.	Stato del Cielo.	Venti.	Pioggia.
			Sotto.	Sopra.	Pie. p.				
		Pol. l.	Pol. l.	Pol. l.				Pol. J.	
1		27.8	--.8		1.9	Densa caligine.	E		
2		27.7	--.4		2.1	Pioggerella.		--.1	
3		27.8	--.7		1.8	Pioggia, indi Sole e poche nubi.		--.4	
4	U. Q	27.7	--.6		1.--		NE		
5		27.7	--.6		--.8				
6	A.	27.2	--.4		1.2	Pioggerella.	S		
7		27.--	----	--.1	1.6	Pioggia.		--.7	
8		27.5	--.4		2.4			--.2	
9		27.9	--.9		1.8	Sole, e nubi.	E		
10		27.7	--.7		1.6				
11		27.3	----	--.1	2.5	Pioggia.		1.--	
12	N. L	27.4	----	----	2.6			--.7	
13	E. A	27.7	--.4		2.3	Il Cielo tutto coperto di nubi.			
14	Ap.	27.6	--.6		2.6	Pioggia.		1.2	
15		27.7	--.3		2.5	Sole, e nubi.			
16		27.8	--.5		1.4				
17		27.7	--.4		1.9		N		
18		27.7	--.2		1.5	Pioggia.	E	--.7	
19		27.9	----	----	--.10	Sole e nubi.			
20	P. Q	27.7	--.1		1.3	Pioggerella.	SE		
21	B. Equi.	27.7	----	--.1	--.5	Cielo quasi tutto coperto di nubi.	E		
22		27.7	--.1		1.3		SE		
23		27.7	--.1		2.--	Sole, e poche nubi.	E		
24		27.8	--.2		2.7	Cielo sereno.	NE		
25		27.10	--.4		2.1				
26		27.11	--.4		2.5	Cielo quasi tutto coperto.	E		
27	E. D	27.11	--.3		2.10	Cielo sereno.	NE		
28	PL. P.	28.1	--.4		2.9				
29		28.1	--.2		2.4	Densa caligine.			
30		28.--	----	--.1	2.2	Sole, e poche nubi.			
31		28.--	----	--.2	2.4				

Pol. 4. I
APRI.

A P R I L E 1755.

Gior- ni .	Punti di Luna .	Baro- metro .	Termometro.			Flusso e Rifl.	Stato del Cielo .	Venti .	Piog- gia .
			Sotto	Sopra	Pie. p.				
		Pol. l.	Pol. l.	Pol. l.	Pie. p.			Pol. l.	
1		28.--		--.2	2.3	Cielo sereno .	E		
2	A	28.--		--.4	1.5				
3	U. Q	28.--		--.6	1.2				
4		28.--		--.4	1.8				
5		28.1		--.6	1.2		SE		
6		28.--		--.6	2.--		W		
7		27.10		--.3	--.11		SW. ²		
8		27.10		--.7	1.10		E		
9		27.10		--.10	1.8	Sole, e poche nubi .	S		
10	E. A	27.11		--.6	2.2	Cielo sereno .	SW		
11	Ap. N L	28.--		--.7	1.11	Cielo sereno .	SE		
12		28.--		--.10	1.10		E. ¹		
13		28.--		--.9	1.11	Sole e poche nubi .	E. ¹		
14		28.2		--.9	2.2		A		
15		28.2		--.10	1.10				
16		28.2		--.10	1.1	Cielo sereno .			
17	B	28.1		--.10	1.6				
18		28.0		1.--	1.3	Sole e nubi .	SE		
19	P. Q	28.1		1.2	1.4	Cielo sereno .			
20		28.1		1.1	1.8				
21		28.0		1.3	2.1		S		
22		28.0		1.4	2.3		W.		
23	E. D	27.11		1.2	2.1	Sole, e poche nubi .	SW		
24		27.10		1.4	1.10				
25	Per.	27.10		1.4	1.10	Nubi rare .	E		
26		27.10		1.5	1.10	Cielo quasi tutto coperto .			
27	P. L	27.9		1.5	2.3	Pioggerella insensibile .	SE		
28		27.9		1.4	2.11	Cielo coperto .			
29		27.7		1.4	3.2		SW		
30	Ap.	27.8		1.--	2.5		E. ²		

Pol. o. o

MAG-

M A G G I O 1755.

Gior- ni.	Punti di Luna.	Baro- metro.	Termometro.			Flusso e Rifl.	Stato del Cielo.	Venti.	Piog- gio.
			Sotto	Sopra					
		Pol. l.	Pol. l.	Pol. l.	Pic. p.			Pol. l.	
1		27. 11		--: 4	2. 1	Sole, e nubi.	E. ²		
2	U. Q	28. --		--: 2	1. 4	Cielo sereno.	E. ²		
3		28. --		--: 7	--: 11		S. ²		
4		27. 9		1. 1	1. --	Sole, e poche nubi.			
5		27. 11		--: 9	1. 11		E. ³		
6		27. 11		--: 10	1. 11				
7	E. A	27. 10		1. --	1. 7	Cielo tutto coperto.			
8		27. 9		--: 10	1. 3	Pioggetta.	SE. ²	--: 3	
9	Ap.	27. 9		1. --	1. 4	Sole, e poche nubi.			
10		27. 8		1. 5	1. 2		E. ³		
11	N L	27. 9		1. 5	1. 5				
12		27. 8		1. 6	1. 7	Pioggerella.		--: 2	
13		27. 7		1. 3	1. 5	Sole e poche nubi.	SE		
14	B.	27. 8		1. 4	1. 1	Pioggerella.	E		
15		27. 9		1. 4	2. 2	Sole e poche nubi.	SE		
16		27. 9		1. 2	2. 2	Pioggerella.	SW		
17		27. 6		1. 5	1. 11	Cielo tutto coperto.	SE		
18	P. Q	27. 7		1. --	1. 11	Pioggerella.	NW	--: 1	
19		27. 8		--: 8	1. --	Cielo coperto.	SE		
20		27. 7		--: 7	1. 2	Pioggerella.	E	--: 2	
21	E. D	27. 10		--: 7	2. 2				
22		27. 10		--: 8	2. --	Cielo coperto.			
23	Per.	27. 10		--: 10	1. 1	Sole, e nubi.	NE		
24		27. 10		1. 3	1. 4	Cielo sereno.	SE		
25	P L.	28. --		--: 9	1. 10		E. ²		
26		28. --		--: 9	1. 11		SE. ²		
27	A.	27. 11		1. 2	1. 9	Cielo quasi coperto.	S. ²		
28		27. 10		1. 6	1. 2		S. ²		
29		27. 8		1. 6	1. --	Cielo sereno.	SE. ²		
30		27. 9		1. --	1. --	Pioggia, tuoni con fulmine.	E.	--: 9	
31		27. 8		--: 10	2. 2	Cielo sereno.	NE		

Pol. 1. 5

GIU-

G. I U G N O 1755.

Gior- ni .	Punti di Luna .	Baro- metro .	Termometro .			Flusso e Rifl.	Stato del Cielo .	Venti .	Piog- gia .
			Sotto	Sopra	Pie. p.				
		Pol. l.	Pol. l.	Pol. l.	Pie. p.			Pol. l.	
1	U. Q.	27.9		1.2	1.9	Cielo quasi tutto coperto.	SE		
2		28.--		1.--	1.5	Cielo sereno.	S.		
3	E. A.	28.1		1.1	1.8		NE		
4		28.--		1.4	1.--		SE		
5		28.--		1.6	1.10	Sole e poche nubi.			
6	Ap.	27.11		1.11	1.11	Cielo sereno.	W		
7		27.10		2.1	2.1		SW		
8		27.9		2.2	--6	Sole, e nubi.			
9	N L.	27.9		2.1	1.1	Cielo sereno.	NW		
10		27.10		1.9	1.3	Turbine, e pioggerella, dopo Sole.	NE ³	--:2	
11	B.	27.11		1.6	1.6	Pioggetta.	NW	--:1	
12		27.11		1.8	1.7	Sole, e poche nubi.			
13		27.11		1.11	1.6				
14		27.11		2.1	1.0	Cielo sereno.	E		
15		27.9		2.3	1.10	Sole, e poi Turbine con poca pioggia.	NW ³		
16		27.11		2.4	2.6	Cielo sereno.	NE		
17	P. Q.	27.11		2.3	1.9				
18	E. D.	28.--		2.2	1.11	Sole, e nubi.			
19		28.--		2.1	1.10				
20	Per.	28.--		2.1	2.0		E		
21	Solft.	28.--		2.4	1.10		NE		
22		27.11		2.4	1.8		SE		
23	A.	27.9		2.5	1.8		S		
24	P L.	27.9		2.4	1.9	Pioggerella.	SW	--:2	
25		27.7		1.--	1.1			--:6	
26		27.6		1.6	1.3		E	--:2	
27		27.10		1.6	1.5	Cielo sereno.	SE		
28		27.10		1.8	1.8				
29		27.9		2.--	1.2	Sole, e nubi.			
30	E. A.	27.8		1.10	1.2	Cielo tutto coperto.			

Pol. l. I

L.U.

LUGLIO 1755.

Giorni.	Punti di Luna.	Barometro.	Termometro.		Flusso e Rifl.	Stato del Cielo.	Venti.	Pioggia.
			Sotto.	Sopra.				
		Pol. l.	Pol. l.	Pol. l.	Pie. p.			Pol. l.
1	U. Q.	27. 10		2. --	1. 5	Sole e nubi	E	
2		27. 6		1. 7	--: 10	Pioggia.	SE	--: 8
3		27. 7		1. 5	1. 11			--: 6
4	Ap.	27. 6		1. 6	1. 10		SW	--: 5
5		27. 8		1. 9	1. 8	Sole e poche nubi.	E	
6		27. 10		1. 8	--: 6	Ciel sereno.		
7		27. 11		1. 9	1: --		SW	
8		27. 10		1. 9	1. 4	Pioggerella.	NE	
9	NL. B.	27. 8		--: 8	1. 4	Pioggia.	N	2: 4
10		27. 8		1. 5	1. 2	Sole e poche nubi.	E	
11		27. 11		1. 7	1. 8	Sereno.	SE	
12		28. --		1. 7	1. 11			
13		28. --		1. 10	1. 7			
14		28. --		2. 1	1. 10		S	
15	E. D	28. --		2. 1	1. 6			
16	P. Q	28. --		2. 4	2. 1			
17		27. 11		2. 2	1. 10			
18	Per.	27. 11		2. 3	2. 4			
19		28. --		2. 4	1. 3	Poche nubi.	SE	
20		28. --		1. 11	--: 6	Pioggia procellosa, tuoni, lampi, e fulmini.	E ³	1. 8
21	A.	27. 11		2. 1	1. 8		S	
22		27. 10		2. 3	1. 5		E	
23	P. L	27. 9		2. 1	1. 4		NE	
24		27. 9		1. 10	1. 9	Pioggerella, e poi Sole.		--: 1
25		27. 8		2. 4	2. 3	Coperto, e pioggerella.	W	--: 1
26		27. 9		1. 10	2. 9	Sole e poche nubi.	NE	
27		27. 7		1. 8	2. 9			
28	E. A	27. 6		--: 10	1. 7	Pioggerella.	N ²	--: 1
29		27. 10		1. 2	2. 6	Sole e poche nubi.		
30	U. Q	27. 9		1. 9	1. 9	Quasi tutto coperto.		
31		27. 8		1. 7	1. 3		SE	

Pol. 5. 10

L 2

AGO.

A G O S T O 1755.

Gior- ni.	Punti di Luna.	Baro- metro.	Termometro.		Flusso e Rifl.	Stato del Cielo.	Venti.	Piog- gia.
			Sotto	Sopra				
		Pol. l.	Pol. l.	Pol. l.	Pic. p.			Pol. l.
1	Ap.	27.9		1.2	1.10	Pioggia poi Sole.	NE+N	--: 6
2		27.9		1.4	1.4			
3		27.9		1.4	1.1		N E	
4	B.	27.9		1.5	1.3	Pioggetta		--: 1
5		27.9		1.9	1.7	Sole, e poche nubi.	S.	
6		27.8		1.9	1.4		S W.	
7	N L.	27.9		1.6	1.6			
8		27.10		1.3	1.9			
9		27.10		2:--	1.11	Sereno.	E	
10		27.10		1.2	1.7		N E	
11	E. D	27.10		1.3	1.11	Sole e nubi.		
12		27.10		1.3	1.9	Sereno.	E	
13	Per.	27.9		1.1	1.8	Pioggerella.		--: 2
14	P. Q	27.11		1.3	2.--	Sereno.		
15		27.11		1.2	1.2			
16		28.--		1.5	1.5			
17	A.	28.--		1.7	--: 10	Poche nubi.		
18		28.--		1.6	1.4	Sereno.		
19		28.--		1.7	1.4			
20		27.9		1.9	1.6	Pioggia tenuissima.		
21	P L.	27.11		1.3	1.7	Sereno.		
22		28.--		1.4	2.2		S.	
23		27.10		1.7	1.9			
24	E. A	27.10		1.11	1.9		E+	
25		27.10		--: 8	1.10	Quasi tutto coperto.		
26		27.11		1:--	1.9			
27	Ap.	27.10		1.4	1.8	Pioggia tenue.		
28		27.10		--: 8	1.8	Pioggia.	N E	--: 5
29	U. Q	27.11		--: 10	1.3	Sereno.		
30		27.10		1.4	--: 4	Sole e nubi.		
31	B.	27.10		1.1	1.2	Pioggia tenuissima.		

Pol. 1. 2.

S E T-

S E T T E M B R E 1755.

Gior- ni.	Punti di Luna.	Baro- metro.	Termometro.			Flusso e Rifl.	Stato del Cielo.	Venti	Piog- gia.
			Sotto	Sopra	Pie. p.				
		Pol. l.	Pol. l.	Pol. l.	Pie. p.			Pol. l.	
1		27.9		1.--	1.3	Pioggia.	NE	1.--	
2		27.6		1.8	1.1		SW	--:9	
3		27.8		--.9	1.7	Sole e nubi.			
4		27.11		--.8	1.5	Pioggia.	N.E. ³	--.4	
5		27.11		1.2	1.6	Poche nubi.	N.		
6	NL.Ecl.	27.11		1.1	1.9				
7	E D.	27.11		1.2	2.7	Cielo sereno.	E.		
8		28.--		--.7	2.1				
9	Per.	27.11		1.1	2.5				
10		27.5		1.--	2.--	Pioggerella.			
11		27.8		--.7	1.10		N. ³ E	--.8	
12	P.Q.	28.--		--.4	1.5	Poche nubi.			
13	A.	28.--		--.4	1.5		SW		
14		28.--		--.5	1.2				
15		28.--		--.7	--.9				
16		28.--		--.7	1.8		E. ²		
17		27.11		--.8	2.--	Quasi tutto coperto.	NE		
18		27.10		--.4	2.3	Coperto.			
19	E A.	27.11		----	2.4	Pioggerella.	NE. ²	--.1	
20	PL.Ecl.	27.11		--.5	2.6	Poche nubi.			
21		27.9		--.6	1.8	Pioggerella.	S		
22		27.8		--.8	1.11	Pioggia.	NE	--.6	
23	Ap. Eq.	27.9		--.8	2.4	Pioggia dirottissima, passa.	S	--.7	
24		27.7		--.10	1.8	Pioggia.	N.	--.4	
25		27.8		1.1	1.7	Coperto quasi tutto.	W.		
26		27.10		--.9	1.8	Pioggerella.	SE		
27	B	27.10		--.9	--.11	Coperto.	NE.		
28	U. Q.	28.		--.9	1.4	Cielo sereno.	E		
29		28.		--.9	--.4	Poche nubi.			
30		27.10		--.9	--.8	Pioggia.	S.	--.9	

Pol. 5.--
OTTO-

O T T O B R E 1755.

Gior- ni.	Punti di Luna.	Baro- metro.	Termometro .			Flusso e Rif.	Stato del Cielo .	Venti .	Piog- gia .
			Sotto	Sopra	Pie. p.				
		Pol. l.	Pol. l.	Pol. l.				Pol. l.	
1		27. 10		--. 9	1. 7	Sereno .	NE		
2		27. 9		--. 9	1. 2	Coperto .			
3		27. 9		--. 9	1. 10	Pioggia .		1. 3	
4		27. 11		--. 9	2. --	Poche nubi .	N.		
5	ED. NL.	28. --		--. 5	2. --				
6		28. 2		--. 3	2. 6	Sereno .	E		
7	Per.	28. 2		--. 4	2. 7				
8		28. 1		--. 4	2. 6				
9		28. --		--. 3	2. 5	Sole e nubi .			
10		27. 11		--. 6	1. 7	Sereno .			
11	A.	27. 8		--. 7	1. 3	Pioggerella .			
12	P. Q.	27. 8		--. 6	2. 5		SE	--. 5	
13		27. 9		--. 5	--. 1			--. 4	
14		27. 10		--. 6	1. 1		E	--. 2	
15		27. 9		--. 8	--. 9	Aria caliginosa .			
16		27. 8		--. 4	1. 1	Pioggia .	NE	--. 10	
17		27. 10		--. 5	1. 8			--. 2	
18	E A.	27. 11		--. 3	1. 2	Coperto in parte .			
19	P. L.	27. 8		--. 2	1. 5	Pioggia .	E	--. 3	
20		27. 10	----	----	2. 1	Caliginoso .	NE		
21	A p.	27. 11	--. 1		1. 10	Coperto .			
22		27. 8		--. 3	1. 7	Pioggia .		--. 3	
23		27. 7	--. 1		2. --	Caliginoso .			
24		27. 9	--. 1		1. 9	Sereno .			
25	B.	27. 9	--. 5		1. 10	Sole , e nubi .			
26		27. 10	--. 4		1. 1	Sereno .	E		
27		27. 11	--. 10		--. 7	Sole , e nubi .			
28	U. Q.	27. 9	--. 8		--. 9	Sereno .			
29		27. 11	--. 11		1. 11	Sole , e nubi .			
30		27. 11	1. 4		1. 9				
31	E D.	27. 9	1. 4		1. 2		NE		

N O V E M B R E 1755

Gior- ni.	Punti di Luna.	Baro- metro.	Termometro.			Flusso e Rifl.	Stato del Cielo.	Venti.	Piog- gia:
			Sotto	Sopra	Pie. p.				
		Pol. l.	Pol. l.	Pol. l.				Pol. l.	
1		27. 10	1. 2		2. 5	Cielo sereno.	NE		
2		28. --	1. 2		2. 5		E		
3	N L.	28. --	1. 4		3. 2				
4	Per.	27. 11	1. --		2. 11	Coperto quasi tutto			
5		27. 4	--. 9		2. 11	Pioggia.		: 4	
6		26. 11	--. 7		1. 10		NE. 3	1: 4	
7	A	27. 1	--. 4		2. 5	Coperto quasi tutto.	W		
8		27. 6	--. 9		1. 10	Sole, e poche nubi.			
9		27. 5	--. 6		2. 9	Pioggia: si sgombra.	N	--. 3	
10	P. Q	27. 3	--. 2		2. 8	Pioggia.	NE	2. 8	
11		27. 7	1. 3		--. 11	Coperto.	SW		
12		27. 9	1. 11		--. 7	Pioggerella.		--. 2	
13		27. 10	1. 3		--. 4	Caliginoso.			
14	E. A	27. 10	1. 10		1. 3	Sole e nubi.	NE		
15		27. 5	1. 5		2. 5	Pioggia.	E	1. --	
16		27. 5	1. 8		2. 11			--. 8	
17		27. 7	1. 1		2. 6	Densa caligine.			
18	Ap. PL.	27. 8	1. --		2. 9	Sole e nubi.	SW		
19		27. 8	1. 1		3. 2	Pioggia.	NE	--. 6	
20		27. 8	1. --		1. 10		E	1. 4	
21		27. 7	--. 7		1. 9		NW	--. 6	
22	B	27. 11	1. 1		2. 4	Poche nubi.	N		
23		28. --	1. 1		1. 2	Caliginoso.			
24		27. 11	1. --		1. 4	Pioggerella,	NW		
25		27. 11	--. 10		--. 11	Poche nubi.			
26	U. Q	27. 11	--. 7		--. 5		N		
27		27. 11	--. 6		--. 11	Pioggetta.			
28	E D	28. 1	--. 8		1. 8.	Poche nubi.	NE		
29		28. 1	--. 8		2. 3	Coperto.	E		
30		27. 11	--. 6		2. 6.				

D E C E M B R E 1755.

Giorni.	Punti di Luna.	Barometro.	Termometro.			Flusso e Rifl.	Stato del Cielo.	Venti.	Pioggia.
			Sotto	Sopra					
		Pol. l.	Pol. l.	Pol. l.	Pic. p.			Pol. l.	
1		27.5		--.4	2.6	Pioggia.	Sz	1.5	
2	Per.	27.3	----	----	3.7	Coperto quasi tutto.	W		
3	N L	27.6	--.4		2.11				
4		27.7	--.7		2.8	Sole, e nubi.			
5	A	27.5	--.7		2.8	Pioggia.		--.6	
6		27.9	1.6		2.11	Sereno.	NE.3	--.5	
7		27.10	1.8		1.8	Tutto coperto.			
8		28.--	1.9		1.6	Sereno.			
9		28.--	1.7		--.9				
10	P. Q	28.--	1.5		--.8				
11		28.--	1.4		1.2	Coperto quasi tutto.			
12	F. A	27.11	1.2		1.5				
13		27.10	1.3		2.4	Caliginoso.			
14		28.--	1.11		2.8	Densa caligine.			
15		27.11	2.--		2.11	Sereno.			
16	Ap.	27.10	1.7		3.4	Coperto,	N.		
17		27.11	1.3		2.11				
18	P L	27.11	1.4		3.9	Pioggia.		--.6	
19	B	28.--	1.4		3.5	Coperto.			
20		28.--	1.3		3.2		E.		
21	Solst.	27.11	1.--		2.5		NE		
22		27.10	--.11		1.11	Caliginoso.			
23		28.--	--.10		2.1	Pioggia.		--.4	
24		28.--	1.--		1.11	Sereno.			
25		28.1	1.3		1.4				
26	U. Q	28.--	1.8		--.10	Caliginoso.			
27	E. D	28.1	1.7		1.5	Sereno.			
28		28.--	1.6		2.4	Poche nubi.			
29	Per.	27.9	1.6		2.11	Caliginoso.			
30		27.6	1.2		3.--	Piogerella.	SE	--.1	
31	N L.	27.8	1.6		3.8	Caliginoso.			

ARTICOLO III.

Esame del precedente Giornale sopra la forza cambiante de' Punti Lunari.

Prima di tutto vediamo un poco l'andamento della Marea, notata in Piedi e Pollici della misura Veneta, e che mostra la massa totale dell'alzamento e abbassamento dell'acqua compreso il Flusso ed il Riflusso. Essendo stato il Plenilunio nel giorno antepenultimo dell'anno precedente 1754, il Flusso si sostiene ancora alto, concorrendo nello stesso tempo anche il Perigeo del Sole, Li 2, 3, 4, va scemando a gradi finchè nel giorno 5, ove cade l'ultimo Quarto della Luna, si trova minimo, cioè di soli pollici 3.

Subito poi cresce; e il giorno 10 si trova massimo due giorni avanti il Novilunio, (dico due giorni avanti, e ciò si offervi) sostentandosi per altro grande per sei in sette giorni. Scema di nuovo, e si trova minimo li 20 col Primo Quarto, poi ricresce velocemente per farsi la Luna più diretta sopra le nostre acque, e non arriva al colmo, se non due giorni dopo il Plenilunio. Di nuovo cala, ma adagio, sicchè minore è la diminuzione dell'Ultimo Quarto ai primi di febbrajo. E così seguitando si potrà scorgere un simile andamento nei mesi susseguenti; nei quali prego i Lettori a rimarcare di tratto in tratto l'anticipare o postporre, che fanno i Punti d'acqua i Punti Lunari.

Per esempio in febbrajo il Novilunio fu agli 11; il Punto d'acqua cominciò li 7, e agli 8 e 9 fu al colmo. In Aprile il Plenilunio cadde li 26, e il colmo del punto d'acqua fu li 29. In Maggio il Novilunio li 11 o mancò del punto d'acqua, o questo non fu che li 15 dopo il Lunifizio Boreale. All'opposto il punto d'acqua del Plenilunio caduto li 25, anticipò di 4 giorni, e fu il dì 21, cadendo l'equinozio discendente. E così si potrà andare osservando la forza di questi altri Punti ad alterare la Marea.

Tra molte osservazioni, che si potrebbero fare sulle Maree, che io ometto come meno infervienti al mio scopo, ne porrò qui una per confermare ciò, che si è detto nella Prima Parte, che nell'Inverno regnano le più alte Maree, nella Estate più le basse: il che ho rilevato dalla somma de' giorni di mese in mese, in cui le acque crescendo furono sopra, o sotto il segno comune e medio. Eccone le somme:

	Flusso	Sopra	—	Sotto		Flusso	Sopra	—	Sotto	
Gennajo	Giorni	—	105	—	51.	Luglio	—	64	—	91.
Febbrajo	—	—	86	—	55.	Agosto	—	63	—	92.
Marzo	—	—	95	—	60.	Settembre	—	75	—	75.
Aprile	—	—	82	—	68.	Ottobre	—	86	—	69.
Maggio	—	—	85	—	80.	Novembre	—	98	—	52.
Giugno	—	—	73	—	77.	Dicembre	—	102	—	53.
						M				Paffia-

G E N N A J O ,

Il Plenilunio proffimo paffato aveva portato il buon tempo con un forte vento di Tramontana levato il primo giorno di Gennajo. Li 2, e, 3, il Vento girò per Greco a Levante. Tra li 3, e 4, concorrono tre Punti di Luna, l' Equinozio Discendente, l' Ultimo Quarto, e il Perigeo della Luna. Tra questi l' ultimo è il più efficace, e perciò ad effo senza escluder gli altri si deve attribuire l' orrida burrasca da Greco, che durò quattro giorni, come si vede notato nella colonna de' Venti: Perciò io pongo questi tre Punti tra gli Affermativi, o Cambianti.

Li 10 il Lunifizio Australe pare che apportasse la Calma; non ostante lo pongo tra i non Cambianti, o Negativi. Li 12 fu il Novilunio: nel giorno dopo, e susseguenti è notato, pioggia e vento, cambiato a Garbino: Sicchè a giusto titolo si pone tra li Cambianti: si vedrà che questo intorbidamento dell' aria coll' alta Marea contribuì ad ammolire il Ghiaccio della Laguna.

Li 17 si vede l' Equinozio Ascendente della Luna, che porta gran caligine, e poi sereno: io lo noto nei Cambianti colla marca di sereno.

Tra li 18 e li 19 è il passaggio della Luna per l' Apogeo, e la seguente notte il Primo Quarto: si vede la gran burrasca conseguita a questi due punti, che sono perciò da riporre tra i cambianti. Li 25 correndo il Lunifizio Boreale, la burrasca è calmata: perciò il detto Punto, come cambiante, va negli Affermativi.

La notte dei 27-28 correva il Plenilunio: il giorno dopo venne della neve, dunque v' è cambiamento. All' opposto l' Equinozio Discendente, che ricorre per la seconda volta li 31 non fa nulla: perciò vada tra' Negativi.

F E B B R A J O .

Il Perigeo del 1, che non fa moto, è Negativo; la notte poi dei 3-4 l' Ultimo Quarto porta Vento di secondo grado, e due giorni dopo il disgelo della Laguna: Dunque cambiante. Li 7 correndo il Lunifizio Australe fa neve: Cambiante.

Li 11 corre il Novilunio: i due giorni antecedenti si vede pioggia, e poi vento; l' alta Marea pure fu due giorni avanti. Apparisce dunque l' impreffione cambiante di questo Novilunio; che fece sciogliere pure il secondo Ghiaccio della Laguna.

Li 14 e 15 fu l' Apogeo coll' Equinozio Ascendente: nasce Vento sereno, cioè cambiamento in buono. Il Primo Quarto dei 19 niente cambia. Li 21 a 22 il Lunifizio Boreale porta neve, pioggia, e vento; è superfluo più dire, che cambiò: E così in seguito dal cambiamento espresso, o no, si vedrà, se un Punto sia da porre tra gli Affermativi, o Negativi, senza che io l' abbia con noja a ridire.

Li

Li 26 il Plenilunio riporta la pioggia, e poi caligine, concorrendo in questo il Perigeo, che per la seconda volta cade in questo mese coll' Equinozio Discendente.

M A R Z O.

Continua la stagione piovosa indotta dal Perigeo precedente. L'ultimo Quarto dei 5 col Lunifizio Australe dei 6 porta una piccola pausa di due giorni, poi nuova pioggia di altri due giorni. Questo è uno di quei casi dubbiosi, ove non è chiaro in qual classe debbasi collocare il Punto: io prendo questo che mi sembra discreto partito, di collocare lo stesso Punto in due classi, poichè in fine la proporzione delle somme si modifica.

Succedono due giorni varj e nuvolosi; ma all'avvicinarsi del Novilunio, che si può dire l'Equinoziale, coll'Apogeo, ed Equinozio Ascendente della Luna, la pioggia si sfoga a rovesci, come apparisce dalle misure, e continua quasi tutto questo quarto. Non vi è dubbio dunque, che questi Punti non sieno stati molto cambianti.

Il primo Quarto col Lunifizio Boreale verso l'Equinozio Solare porta il buon tempo; il quale continuava a fronte di tre altri punti, per altro generalmente assai cambianti, Perigeo, Plenilunio, Equinozio Discendente: e se bene si veda succedere una densa caligine, non calcoliamo questo per cambiamento; pongiamoli tutti e tre nei Negativi, mentre lasciano sereno.

Questo bensì è da rimarcare, che questo Plenilunio essendo l'Equinoziale, confermando la serenità, e concorrendo il Novilunio seguente nell'istessa impressione, stabilisce la stagione asciutta per li tre seguenti mesi, come si è accennato nella prima Parte, e come dal Giornale si può rilevare.

A P R I L E.

Il Lunifizio Australe dei 2, e l'ultimo Quarto dei 3 non cambiano.

Gli 11 concorre l'Apogeo col Novilunio, preceduti dall'Equinozio Ascendente. Dura il sereno; ma nasce Vento, cambiato da Scirocco a Ponente e Garbino di due gradi di forza, con annuvolamento; in fatti si vede un'impressione tale di questi punti, che basta per collocarli in coscienza tra gli affermativi.

17 Lunifizio Boreale, 19 Primo Quarto, 23 Equinozio Ascendente: niuno fa niente. Ma li 25 il Perigeo, li 26 il Plenilunio fanno nuvolo, pioggia, e vento, che si combina col Lunifizio Australe: tutti cambianti.

M A G G I O.

L'ultimo Quarto li 3 lascia il vento, e il sereno, che vi era. L'Equinozio Ascendente li 7; l'Apogeo li 9, il Novilunio li 10 danno pioggia.

Li 14 e 15 Lunifizio Boreale porta calma, ed inclina a serenar l'aria. Li 18-19 Primo Quarto: di nuovo pioggerella; l'Equinozio Discendente li 21 la fa cessare. Ma il Perigeo dei 23, il Plenilunio dei 25, inducono burrasche e venti ostinati, e il Lunifizio Australe li 27 è seguito da Temporal maggiore.

G I U G N O.

L'ultimo Quarto del Primo, e l'Equinozio Ascendente dei 3, fanno buon tempo. L'Apogeo dei 6 dispone le nubi; e il Novilunio dei 9 porta burrasca, e turbine. Il Lunifizio Boreale degli 11 non vi rimedia. Il Primo Quarto dei 17, l'Equinozio Discendente li 18 danno il bel tempo. Il Perigeo dei 20, il Lunifizio Australe dei 23, il Plenilunio Solstiziale dei 24 producono gran venti e gran piogge di Garbino. E qui la stagione cambia indole dopo il Solstizio, e di asciutta si fa piovosa per tutto Luglio, e parte di Agosto. L'Equinozio discendente dei 30 sembra inefficace.

L U G L I O.

L'Ultimo Quarto subito conduce la pioggia per tre giorni. Questa cessa coll'Apogeo li 5, cambiando il Vento; e il Novilunio Boreale li 9 la riconduce, lasciando poi bel sereno, che non è turbato nè dall'Equinozio Discendente, nè dal primo Quarto. Bensì il Perigeo due giorni dopo conduce gran procelle. Il Lunifizio Australe li 21 riconduce il sereno; ma il Plenilunio dei 23 richiama la pioggia e il vento. L'Equinozio ascendente dei 28 fa sereno, ma l'Ultimo Quarto li 31 di nuovo porta pioggia ai primi di Agosto. Si vede in qual classe siano da riporre questi Punti. Nota il Sig. Temanza, che nella gran procella accaduta la notte antecedente il giorno 20, il Mercurio nel Barometro niente si affiò mosso, anzi rimasto ben alto.

A G O S T O.

L'Apogeo del 1 giorno conduce tosto una gran procella. Il Lunifizio Boreale delli 4 porta sereno. Il Novilunio delli 7 è il primo in quest'anno che non fa mutazione. Il Perigeo delli 13-14, preceduto dall'Equinozio Discendente e seguito dal Primo Quarto, dà un poco di pioggia. Il Lunifizio Australe li 17 passa ozioso. Bensì il Plenilunio ai 21 dà della pioggia, e due giorni dopo vento procelloso di Levante, al che concorre anche l'Equinozio Ascendente. L'Apogeo, che ricorre per la seconda volta in questo mese li 27-28 diffonde molta pioggia; Ma l'ultimo Quarto li 29 rende sereno. Il Lunifizio Boreale, anche esso ricorrente la seconda volta, regala di molta pioggia ai primi di Settembre.

S E T T E M B R E.

Il Novilunio eclittico dei 6 coll' Equinozio Discendente delli 7 raffrena il Cielo ; ma il Perigeo delli 9 porta procella li due giorni seguenti. Il Primo Quarto dei 12 coll' Equinozio Australe restituisce il buon tempo ; il quale si rompe malamente coll' Equinozio Ascendente dei 19, e il Plenilunio eclittico dei 20. Questo è il Plenilunio Equinoziale . L' Apogeo dei 23 fa sereno . Il Lunifizio Boreale unito all' ultimo Quarto porta della buona pioggia , che si può attribuirgli benchè caduta due giorni dopo , come si vede anche ritardata la bassa Marea.

O T T O B R E.

Concorrono vicini il Novilunio , il Perigeo , e l' Equinozio Discendente : Due giorni prima era stata la grossa pioggia or ora indicata : seguivano otto giorni di sereno : vogliasi attribuire a questi punti la pioggia , o piuttosto il sereno , certamente hanno prodotto notevole cambiamento nell' Atmosfera . Il Lunifizio Australe col Primo Quarto rompe malamente il tempo . L' Equinozio Ascendente col Plenilunio sembra mitigare la pioggia ; con tutto ciò si ponga uno e l' altro tra i Negativi. L' Apogeo delli 21 porta sereno , e stabilisce molto bene il tempo . Tre altri Punti di seguito , Lunifizio Boreale , Ultimo Quarto , Equinozio Discendente , lasciano il Cielo sereno.

~~N O V E M B R E.~~

Concorrono il dì 4 il Novilunio , ed il Perigeo , a produrre gran burrasca di pioggia e vento . Il Lunifizio Australe delli 7 ferma per due giorni la pioggia ; ma questa ritorna ben tosto col Primo Quarto : e con due giorni d' intervallo ripiglia li 15 coll' Equinozio ascendente . Resta nuvolo per due giorni : ma l' Apogeo col Plenilunio porta di nuovo pioggia abbondante di tre giorni. Il Lunifizio Boreale dei 22 cambia la pioggia in caligine , e a poco a poco il tempo si accomoda . L' ultimo Quarto coll' Equinozio Discendente è dei Punti dubbj ; poichè fa un poco di pioggerella , ma la mutazione non è sensibile ; perciò li pongo in ambe le classi.

D E C E M B R E.

La pioggia procellosa del primo del mese si deve riconoscere dal prossimo Perigeo , e Novilunio seguente . Si vede , che anche il gran Flusso della marea , o Punto d' acqua , ha anticipato . Il Lunifizio Australe tra li 5 - 6 frena la pioggia con un violento vento di Greco. Il primo Quarto , ed il successivo Equinozio Ascendente lasciano sereno . L' Apogeo , il Plenilunio , il Lunifizio Boreale , danno pioggia . L' ultimo Quarto , e l' Equi-

Equinozio discendente sereno . Finalmente il Novilunio , col secondo Perigeo l'ultimo del mese , porta un pò di pioggia .

E così è terminato l' esame di quest' Anno ; e credo che ognuno veda , che non è cosa molto deliziosa il far simili incontri . Io mi son preso questa delizia sopra quasi cento anni .

Or collocando di mano in mano ciascun Punto , secondo che si è trovato Cambiante , o non cambiante (voglio dire accompagnato , o no da cambiamento) nella rispettiva Colonna , Affermativa , o Negativa ; si forma la Tavola di quest' anno che si troverà al fine ; e sommando le colonne si ha nelle somme i numeri esprimenti la forza cambiante di ciascun Punto , cioè la proporzione degli Affermativi ai Negativi . Quanto alla qualificazione de' Punti , mi lusingo che niuna persona discreta mi accuserà di aver donato niente all' amor del sistema ; mentre anzi per iscrupolo ho posto talora qualche Punto tra' Negativi , che forse andava posto tra gli affermativi . Or ecco le proporzioni , o le somme :

		<i>Affermat.</i>		<i>Negativi.</i>
Novilunj	— —	12	— —	1.
Plenilunj	— —	10	— —	2.
Primi Quarti	— —	8	— —	4.
Ultimi Quarti	— —	10	— —	5.
Perigei	— —	12	— —	2.
Apogei	— —	13	— —	0.
Equinozj Ascendenti		10	— —	2.
Equinozj Discendenti		9	— —	7.
Lunifizj Australi		10	— —	4.
Lunifizj Boreali.		10	— —	3.
		<hr style="width: 50%; margin: 0 auto;"/>		
		104		30.

Si può rimarcare i varj gradi di forza cambiante in questi Punti . Vengono 1°. gli Apogei , poichè non ne passò alcuno senza indur mutazione sensibile d'aria ; 2. i Novilunj ; 3. i Perigei ; 4. e 5. i Plenilunj , e gli Equinozj Ascendenti ; 6. i Lunifizj Boreali ; 7. gli Australi ; 8. e 9. i due Quarti , che vanno del pari ; 10. finalmente più deboli di tutti furono in quest' anno gli Equinozj Ascendenti .

Questo poi è uno degli anni mediocrementemente favorevoli al sistema . In altri anni ciascun Punto varia in più , o in meno . Ma in genere i più efficaci , come si vedrà dai confronti , sono i Novilunj , i Perigei , gli Apogei , i Plenilunj . Nelle somme di tutti gli Affermativi da una parte , de' Negativi dall' altra , si avrebbe la forza media de' Punti lunari tutti

presi in confuso , che farebbe 104 : 30 . o sia prossimamente come $3\frac{1}{2} : 1$.

Ma poichè costantemente certi Punti si trovano più efficaci , altri più deboli , non è giusto di confonderli : e farà meglio determinare separatamente la forza di ognuno , come si è fatto , e si farà nelle seguenti discussioni .

Poichè ho cominciato dalle osservazioni del Sig. Temanza , aggiungo i risultati di tutti li 5 anni 1751 - 1755 . i quali saranno pure nella Tavola-

Affer-

	<i>Affermat.</i>		<i>Negat.</i>		<i>Prossimamente.</i>	
Novilunj	—	55	:	7.	==	8 : 1.
Plenilunj	—	59	:	4.	==	15 : 1.
Primi Quarti	—	47	:	19.	==	$2\frac{1}{2}$: 1.
Ult. Quar.	—	44	:	18.	==	$2\frac{1}{2}$: 1.
Perigei	—	63	:	7.	==	9 : 1.
Apogei	—	57	:	11.	==	5 : 1.
Equin. Ascend.	—	48	:	19.	==	$2\frac{1}{2}$: 1.
— Discend.	—	47	:	20.	==	$2\frac{1}{3}$: 1.
Lunif. Austr.	—	50	:	16.	==	3 : 1.
— Boreal.	—	52	:	16.	==	3 : 1.

Risulta da questo Quinquennio, che più di tutti furono cambianti in Plenilunj; poscia per ordine i Perigei, i Novilunj, gli Apogei in questo luogo (che da un solo anno parevano i primi); Gli altri sei Punti non hanno la metà di forza di questi quattro, e tra essi v'è poca differenza.

A R T I C O L O I V.

Risultati delle Osservazioni di Padova.

LE Osservazioni del Sig. March. Poleni sono il principale fondamento di questo piccolo ~~Sistema su i Punti Lunari, e nel lungo corso di anni, in cui furono seguitate~~, e perchè fatte in questo stesso Paese, di cui si ha in vista di determinare la costituzione Meteorologica, e fatte da un Uomo di tanta intelligenza e diligenza, come è noto. Molti altri lumi si trovano dopo da queste stesse Osservazioni: ora si tratta di rilevare la forza cambiante de' Punti Lunari.

Cominciano, come si è detto, le Osservazioni del Sig. March. Poleni del 1725. Furono da esso continuate fino alla sua morte successa li 14 Novembre 1761; e non ostante seguitate anche dopo collo stesso metodo dal Sig. March. suo Figlio per tutto l' Aprile 1764; e con meno di rigore, ma non ostante con sufficienza di annotazioni, cambiata Casa, fino al 1766; nel qual anno avendo io avuto comodo di fissare i miei istrumenti, ho cominciato a tenere un Registro mio proprio, che tuttavia vado continuando. Abbiamo in fine 45 anni di osservazioni non interrotte per Padova.

Annotati dunque, come dissi, per ciascun mese di tutti questi anni li Punti Lunari, sopra di essi ho fatto l' istesso esame, e gli stessi Estratti praticati sopra il Giornale precedente del Sig. Temanza. Risparmio ai Lettori questo tedioso dettaglio. Nella Tavola in fine saranno poste per ordine le somme risultate di anno in anno. Pongo qui solamente le Somme delle somme, che esprimono i numeri medj, e con essi la proporzione prossima risultante dalla ferie di 45 anni, esprimente la forza cam-

bian-

biante di ciascun Punto ; la qual proporzione si vedrà più chiara riducendo questi numeri a minimi termini , come si vede fatto a fianco di ciascheduno , per un in circa .

		<i>Affermat.</i>	<i>Negativi.</i>		
Novilunj	— —	488	:	77.	= 6 : 1.
Plenilunj	— —	473	:	92.	= 5 : 1.
Primi Quarti	— —	392	:	177.	= 2 : 1.
Ultimi Quarti	— —	397	:	176.	= 2 : 1.
Perigei	— —	509	:	96.	= 5 : 1.
Apogei	— —	479	:	127.	= 4 : 1.

Questa è la probabilità risultante dalle osservazioni di 45 anni , sopra cui si può congetturare , qual qualunque di questi punti di Luna sia per portare cambiamento di tempo nel nostro paese : che vuol dire , per l'esperienza del passato si può a patto eguale scommettere , che tutti i Novilunj di un anno cambieranno il tempo , 6 contro 1 ; dei Plenilunj 5 contro 1 ; dei Quarti 2 contro 1 ; dei Perigei 5 contro 1 ; degli Apogei 4 contro 1 . O pure in altri termini , si può scommettere egual somma da una parte e dall' altra , che di 7 Novilunj 6 cambieranno il tempo ; di 6 Plenilunj 5 ; ec.

Stancato da un confronto così lungo ho soprassato i due Lunistizj , e i due Equinozj lunari : La loro forza si raccoglie a bastanza dall' estratto del Giornale del Sig. Temanza , a cui presso poco corrispondono le mutazioni d' aria seguite in Padova . E poichè dopo m' è capitato alle mani il Giornale del Sig. Chanvalon nel suo Viaggio alla Martinica , in cui questi Punti sono annotati ; per convalidare i loro numeri con osservazione così rimota , li ho fogggiunto immediatamente , benchè fuor d' ordine , anche questi : Eccoli :

		<i>Affer.</i>	<i>Negativi.</i>		
Equin. Ascend.	—	7	:	0.	
Equin. Discend.	—	5	:	1.	
Lunif. Auftr.	—	5	:	1.	
Lunif. Bor.	—	6	:	1.	

Incorporati poi con quelli del Sig. Temanza dati qui sopra , risulta una proporzione un poco meglio modificata :

		<i>Affer.</i>	<i>Negat.</i>		
Equin. Ascend.	—	55	:	19.	= $2\frac{3}{4}$: 1.
— Discend.	—	52	:	21.	= $2\frac{1}{2}$: 1.
Lunif. Auftr.	—	55	:	17.	= 3 : 1.
— Boreale	—	38	:	17.	= $3\frac{1}{2}$: 1.

In fatti apparisce in questi Punti tanta forza cambiante , che meritano di esser osservati anch' essi , e notati nei Giornali ancora più dei Quarti: e questo specialmente perchè , quando concorrono con altri Punti , come spesso accade , di molto accrescono la loro forza cambiante , il che si può vedere nel tenore delle maree .

A R T I C O L O V .

Osservazioni Straniere .

IL più antico Giornale di Osservazioni Meteorologiche , che potessi avere è quello dell' anno 1671 , esistente negli Atti Medici di Tommaso Bortoloni Vol. I. pag. 225 , fatte in *Copenaghen* . Applicatici i Punti Lunari a stil vecchio , mi risultarono quei numeri che saranno espressi nella Tavola .

Il Giornale più prossimo è del 1684 di Osservazioni fatte in *Oxford* del Dr. Lot Transf. Philos. n. 169 .

Segue il Giornale del Sig. Hilvier Transf. Philos. n. 232. dal Dicembre 1686 per tutto il Novembre 1687 fatte al *Capo Corso* . Affetma l' Autore che quest' anno in quel Paese fu memorabile per le pioggie , nubi , caligini quasi continue . Dentro le quali non ostante si può vedere la forza perturbante de' nostri Punti lunari .

Nelle stesse Transazioni Filosofiche n. 237 vi sono le Osservazioni del Sig. Derham fatte in *Uppinber* in ~~Essen~~ *Parigi* ~~anni~~ 1697 , 1698 , 1699 .

Negli stessi volumi della Società Reale n. 256 e dopo vi sono le Osservazioni fatte alla *China* dal Sig. Cunnigham per gli anni 1698 , 1699 . gli estratti de' quali in Paese così rimoto corrispondono mirabilmente ai numeri risultanti e nel nostro ed in altri paesi .

Negli Opuscoli di Federico Hoffman T. I. p. 82 v'è un anno (il 1700) di Osservazioni Meteorologico - Mediche fatte in *Halla* di Magdeburgo . Il Sig. Hoffman ha avuto cura di annotarvi i Quarti di Luna ; e si può vedere i riflessi che egli vi fa di tratto in tratto : il *Plenilunio portò la neve* : il *Quarto recò un grato sereno* . E se gli Osservatori avessero avuto questa cura di notar i punti Lunari nei loro Giornali , io credo che non vi sarebbe più quistione in questo proposito .

Nell' istesse Transazioni Filosofiche in varj Volumi vi sono le Osservazioni del Capitano Middleton fatte in varj viaggi , e stazioni , alla *Baja di Hudson* nell' America Settentrionale . Ho estratto i viaggi 1730 , 31 , 35 dai quali anche in quei climi si trova un pieno consenso di risultati .

Contemporanee sono le Osservazioni pubblicate nei Saggi della Società Medica di *Edimburgo* , che si estendono dal 1731 fino al 1736 .

Seguitando l' ordine degli anni vengono l' Effemeridi Meteorologiche per l' anno 1741 del P. Abate di Revillas de' Gerolimini in *Roma* , pubblicate nelle Transf. Filosof. n. 466 anno 1742 . Anche il P. Abate di Re-

villas , avendo notati i Quarti di Luna , potè di tratto in tratto rifetire ad effi le mutazioni di tempo , che accadevano con grandiffima regolarità , fecondo l' ordine di quelli .

Nelle Memorie dell' Accademia delle Scienze di Parigi anno 1744 , e 45 sono riferite le Offervazioni del Sig. Gautier fatte a *Quebec* nel *Canada* , dalle quali fi comprende , che la Luna fa sentire la fua forza egualmente di là che di qua dall' Oceano .

Nelle Memorie della Società Economica di *Berna* vi fi trovano Offervazioni Meteorologiche per ufo dell' Agricoltura , le più accurate , le meglio intefe che forfè fi poffano fare . Ho confrontato li tre anni proffimi 1760 , 1761 , 1762 , e fe ne vedranno i numeri nella Tavola . Simili fono i Rifultati delle Offervazioni notate in *Basilea* , ed inferite negli *Atti Helvetic* Vol. III , e IV. degli anni 1755 , mezzo , 1756. 1757. 1758 ; e quelle di 8 anni 1757... 1764. fatte in *Firenze* dal Sig. Dottor *Luca Martini* , pubblicate dal dotto Sig. *Targioni* nella fua *Alimurgia* .

Finalmente arrivatomi alle mani il *Viaggio alla Martinica* del Sig. *Chanvalon* ; v' è un Giornale minutiffimo e ricchiffimo di Offervazioni fatte in quell' *Ifola* per gli ultimi fei mefi dell' anno 1751. , e mi duolé affai che non fieno pubblicati li cinque anni fequenti che prometteva . Il Sig. *Chanvalon* è il folo , che rimarcasse tutti li dieci *Punti* lunari , comprendendovi , come fopra fi è detto , anche i *Lunifizj* , e gli *Equinozj* . In niun altro luogo apparifce tanto la forza cambiante de' *Punti Lunari* , quanto in quel paese ; forfè la fituazione ifolata , e molto più l' azione diretta e proffima degli *Aftri* n' è la cagione . Avrò occasione di parlare più a lungo di quefto *Libro* , poco dopo .

Se anche aveffi pronte altre offervazioni , io credo che farebbe ormai quafi fuperflua la fatica di confrontarle . Se quelle efaminate finora , e in un corfo di tanti anni , e in diftanza sì grande di tempi , e di luoghi , mentre fcorrono per un fecolo , e abbracciano i quattro angoli della terra , e tutte fi accordano in rifultati a poco preffo eguali ; fembrami ormai quefta una *Induzione* affai forte , e che almeno meriti qualche riflesfo ed attenzione . E poichè quefta *Induzione* termina a provare l' *Influenza Lunare* fulle mutazioni de' tempi , perchè vorremo oftinarci a rifiutarla ? Qual altro fu il motivo , per cui fi riconobbe la *Luna* per cagione principale delle regolari alterazioni dell' *Oceano* , fe non l' aver costantemente offervato , che quefte alterazioni fi accordano con certi punti di *Luna* ? Se dunque le offervazioni provano , che le mutazioni di tempo feguono affai regolarmente i medefimi *Punti* di *Luna* quafi come le maree , perchè non riconofcere nella *Luna* una forza analoga fopra l' *aria* ?

Ora aggiugnendo quefti numeri dedotti dalle offervazioni ftraniere , a quelli , che rifultarono avanti dalle offervazioni di *Venezia* e di *Padova* ; avremo finalmente l' appreffimazione maggiore , che dal complesso di tutte quefte offervazioni fi poffa avere , de' numeri , e delle proporzioni effimienti la forza cambiante de' *Punti Lunari* ; come a piedi nella *Tavola* generale ; e perchè fi poffono vedere in una occhiata li pongo qui fotto , ridotti pure a' minimi termini .

	Afferm.	Negat.	Ridotti.
Novilunj	— 892 :	147 —	6 : 1.
Plenilunj	— 873 :	164 —	5 : 1.
Primi Quarti	— 742 :	302 —	$2\frac{1}{2}$: 1.
Ultimi Quarti	— 742 :	309 —	$2\frac{1}{2}$: 1.
Perigei	— 946 :	163 —	6 : 1.
Apogei	— 900 :	218 —	$4\frac{1}{3}$: 1.

Dunque di 1039 Novilunj, 892 hanno cambiato il Tempo; 147 solamente sono passati senza effetto sensibile. Ridotti i numeri a' minimi termini, risulta la proporzione loro, cioè la forza cambiante del Novilunio di 6 contro uno. Lo stesso dicasi degli altri Punti; vedendosi, che i Novilunj, e i Perigei, hanno la maggior forza di cambiare il tempo; indi i Plenilunj; poscia gli Apogei; i Quarti, con poca differenza tra loro, restando i più deboli.

A R T I C O L O VI.

Della Combinazione de' Punti Lunari.

SI è spiegato nella Prima Parte Art. VII., come, per essere il mese Periodico e Anomalistico della Luna di due giorni più breve di una Lunazione, nasce, che i Perigei, Apogei, Equinozi, e Lunifizij, si accostano e si allontanano dai Novilunj e dai Plenilunj, e dai Quarti. Ora è molto naturale che combinandosi due forze insieme, l'azione e l'impressione loro riesca maggiore. Tale in fatti si ritrova in qualunque combinazione di questi Punti, e si può rimarcare nel Giornale del Sig. Temanza. Io non ebbi la pazienza di confrontare tutte queste combinazioni: mi sono contentato delle principali, vale a dire de' punti più efficaci, che sono gli *Assidi*, e le *Sizigie*: cioè quando, o coincidevano rispettivamente nello stesso giorno, o si trovavano molto vicine.

Queste combinazioni sono quattro: Cioè 1. *Novilunj Perigei*; 2. *Novilunj Apogei*; 3. *Plenilunj Perigei*; 4. *Plenilunj Apogei*. Ho esaminato queste quattro combinazioni nei 45 anni delle osservazioni di Padova, e nei cinque di Venezia. I risultati si possono vedere nella medesima Tavola a parte, come sarà indicato dal titolo. I risultati finali sono questi, ridotti per ordine a' minimi termini.

	Affer.	Negat.	Ridotti.
Novilunj (Perigei	— 168 :	5 —	33 : 1.
(Apogei	— 140 :	21 —	7 : 1.
Plenilunj (Perigei	— 156 :	15 —	10 : 1.
(Apogei	— 144 :	18 —	8 : 1.

N 2

Si

Si vede quanta forza per cambiare il tempo abbiano simili combinazioni. Sicchè si può scommettere più di 30 contro 1, che correndo un Novilunio; che sia insieme Perigeo, nascerà una mutazione di tempo. (Faccendo la ragion composta, o moltiplicando gli esponenti $6\frac{1}{2}$ del Novilunio, 6 del Perigeo si ha 39, e dall' osservazione 33, minore di poco: Non s' incontra lo stesso nelle altre combinazioni:) ma 1°. quello che è da riflettere, questa mutazione de' Punti combinati non fuol essere piccola, nè tranquilla, ma per lo più procellosa; e questo specialmente se accada tal combinazione vicina agli Equinozj, ed anche ai Solstizj, in particolare quello d' Inverno. Non m' estendo sopra questo articolo più a lungo, perchè avrò a parlarne in quello della Navigazione e delle Procelle: 2°. quelle Sizie, che non cambiano il tempo, sono quelle appunto che cadono lontane dagli Apsidi più di 5 in 6 giorni: cioè, che fuori delle dette combinazioni le Lune Nuove e Piene possono fallare più facilmente.

Ora, col fondamento della Teoria, dell' Analogia, e specialmente delle Osservazioni, prendendo i risultati di queste, come corollari, pare che possiamo ormai avanzare alcune Regole sulle mutazioni di tempo, in quanto dipendono dalla Luna, e stabilire coll' esempio de' Medici osservatori i nostri *Aforismi Meteorologici*.

Vedi la Tavola n. I. dei Punti Lunari in fine del Libro.

A R T I C O L O VII.

Aforismi Meteorologici.

I. **I** Novilunj sono li più efficaci a cambiare il tempo; ed è più di sei volte probabile, che un Novilunio sia per portare mutazione d'aria, di quello che non lo sia: e se si volesse prendere questa cosa come un giuoco di azzardo, e si volesse fare una scommessa sopra i dodici, o tredici Novilunj dell' anno, quello che scommettesse 5 contro 1, che ogn' uno di questi è per far mutazione di tempo, al fine guadagnerebbe.

II. **I** Perigei tengono il secondo luogo; ed è probabile, che, quando la Luna passa per il Perigeo, si faccia moto di tempo sei volte più di quello, che non si faccia.

III. **I** Plenilunj seguono in terzo luogo: e la probabilità, che v' è in essi per cambiar il tempo, alla non probabilità, sta come 5 ad 1.

IV. **Gli** Apogei hanno il quarto grado di forza: e si può pronunziare quattro volte più probabilmente, che la Luna passando per l' Apogeo porterà mutazione di tempo, che all' opposto.

V. **Li** Quarti, tanto i Primi, che gli Ultimi sono meno efficaci dei quattro precedenti Punti: non ostante si può scommettere più di 2 contro 1, che un Quarto muterà il tempo.

VI. **Li** due Equinozj Lunari, tanto l' Ascendente, quanto il Discendente, han-

no forza poco diseguale dei Quarti, cioè, è probabile più del doppio che cambieranno di quello, che lasceranno lo stesso stato del Cielo.

VII. I Lunistizj sono più potenti degli Equinozj, e de' Quarti, ad alterare lo stato del Cielo; specialmente li Boreali, quando la Luna passa più vicina al nostro Zenit, poichè l' affermativa ha più di tre gradi di probabilità sopra la Negativa.

VIII. Dunque in genere quando la Luna si trova, o in Congiunzione, o in Opposizione, o in Quadratura col Sole, o in uno de' suoi Apsidi, o in uno de' Quattro Punti Cardinali della sua Orbita, probabilmente produce una sensibile mutazione di tempo.

IX. Dunque è probabile, che la Luna influisca sulle mutazioni di tempo.

X. I Novilunij Perigei portano una certezza morale di cambiamento grande di tempo; cioè, o di gran pioggia, o di gran vento, perchè di 34 di queste combinazioni appena ne passa una senza che ciò succeda.

XI. I Plenilunij Perigei hanno anche essi una notabilissima forza a turbare l' Atmosfera. Perciò si vede, che il Perigeo, specialmente congiunto ad altri Punti efficaci, nell' avvicinarsi che fa la Luna di tanto alla Terra, acquista un' intensione maggiore di forza, o la dà. Quindi si può stabilire un altro aforismo:

XII. I Quarti, e gli altri Punti Lunari, se cadono nel Perigeo, diventano molto più efficaci; e ciò si vedrà scorrendo, e confrontando i Giornali, anche del solo anno stampato qui sopra.

XIII. I Novilunij Apogei da questa congiunzione acquistano poco più di forza; poichè mentre isolati ne anno sei gradi e mezzo, congiunti coll' Apogeo non arrivano che a sette e mezzo, cioè ne acquistano uno solo.

XIV. I Plenilunij Apogei acquistano quasi il doppio di forza: poichè di cinque gradi, che ne avevano soli, giungono ad averne otto copulati.

XV. I quattro principali Punti Lunari, specialmente combinati insieme, diventano sommamente procellosi intorno gli Equinozj, ed il Solstizio d' Inverno. Mi riservo a provar meglio questo Aforismo all' articolo della Navigazione.

XVI. I Novilunij e Plenilunij, che non cambiano il tempo sono quelli, che si trovano lontani dagli Apsidi.

In generale poi si può stabilire altre regole meno rigorose, ma che per lo più si osservano aver luogo.

XVII. Un punto di Luna per lo più cambia la disposizione del Cielo indotta dal Punto precedente: o quello ch' è lo stesso; un tempo indotto da un Punto dura fino al seguente se sono rimoti; per esempio il Piovofo, che si fa con un Apogeo, dura fino al Novilunio seguente, o Plenilunio, specialmente nei mesi di Ottobre, Novembre, Dicembre.

XVIII. Se non è il Punto prossimo che cambia, lo sarà il susseguente: e questo si può affermare con maggior costanza dei quattro Punti principali.

Pare che gli ultimi Quarti, e gli Apogei inclinino a portare, o lasciare il buon tempo; ma non oso in questo formar un Aforismo V. Art. Barometro.

XVIII. La mutazione di tempo di raro coincide nel giorno istesso del Punto di Luna: talora anticipa; e più spesso postpone.

XX. *Generalmente ne' sei mesi dell' Inverno*, cioè dall' Equinozio di Autunno a quel di Primavera, o sia dall' Ottobre fin passato Marzo; *le alterazioni tanto dell' aria che delle maree sogliono anticipare*; vedetene una ragione nell' Art. V. della Prima Parte. *Nei mesi estivi succedono dopo*. Si può vedere ciò per esperienza nel Giornale qui sopra.

XXI. *Le Stagioni generalmente si stabiliscono, o cambiano per tre mesi*, o anche talora per sei, cioè prendono un indole al tempo piovoso, o al sereno, *nei quattro Punti Cardinali dell' anno*, o nei due Equinozj, o nei due Soltizj: o per meglio dire, quel tempo che si fa buono o cattivo nel Novilunio Equinoziale, replicando nel Plenilunio prossimo, dura presso poco per tre mesi; e se non cambia dopo i tre mesi, seguirà ancora per tre altri mesi. Ne abbiamo avuto l' esperienza nei sei primi mesi dell' anno scorso 1769 che furono umidi; ai quali succedettero poi dopo il Soltizio d' Estate tre mesi di secco. L' Equinozio di Settembre fu ventoso e freddo, e questo continuò fino in Marzo. In Dicembre il tempo prese indole procellosa, e questa continua tuttavia, ora che siamo al fine di Maggio; e probabilmente non cesserà, se non verso il Soltizio di Giugno. Potrei convincere ognuno di questo Aforismo, che potesse scorrer meco i Giornali del Sig. March. Poleni. Ciò è detto per altro in generale e per lo più. (*)

XXII. *Le stagioni, e le costituzioni delle annate sembrano aver un periodo di nove anni*. Questo è fondato sulla rivoluzione dell' Apogeo; e mi riservo d' illustrarlo un poco meglio all' *Articolo delle Piogge* qui dopo.

XXIII. *Parimenti sembra farsi un altro circolo di 18 in 19 anni*, cioè che tiene alla rivoluzione de' Nodi della Luna, concorrendo anche un doppio circolo dell' Apogeo. Di ciò si troverà qualche riscontro nell' accennato *Articolo delle Piogge*, e in quello de' *Venti*.

Altri Aforismi sulle mutazioni de' Tempi si avranno nella Terza Parte, dove si tratterà dei Segni Prossimi di queste mutazioni.

A R T I C O L O VIII.

*Si prevengono, e si spianano alcuni obbietti contro i precedenti;
Aforismi; e si rintracciano le cagioni, che
devono produrre qualche eccezione.*

Facile è prevedere una folla di difficoltà, che si alzeranno contro gli stabiliti Aforismi sulle mutazioni di tempo, non meno dai cavillatori, che per parte di persone anche sincere, e amanti del vero. Si dirà; che queste regole hanno molto dell' arbitrario; che sono formate a caso, senza sicuro fon-

(*) La medesima osservazione fu fatta dall' Abate di Revillas a Roma. Ecco le sue parole nel luogo qui sopra citato (*Trans. Phil. n. 466.*) *Li venti, che hanno più costantemente soffiato verso il tempo dei due soltizi, sono quelli che per lo più hanno dominato. In seguito ho rimarcato la stessa cosa, di quelli che regnavano verso il tempo degli Equinozj.* Monsig. Bianchini assicura d' aver fatto la stessa osservazione per una lunga serie d' anni a Roma; per me ho trovato questa osservazione assai costante.

fondamento ; che molto si può aver assunto a capriccio nel caratterizzare i Punti affermativi , o negativi ; che riferendo ad un Punto qualunque mutazione di tempo , la quale preceda , o succeda al medesimo di qualche giorno , con egual fondamento si potrebbe valutare qualunque giorno della Luna , o della settimana , essendo difficile che dentro quattro o cinque giorni non nasca qualche sensibile moto d' aria , che così si potrebbe dire , che il giorno di Domenica ha una tal forza , il Lunedì un' altra ec. : che questi pretesi Assiomi sono visibilmente smentiti dall' esperienza , poichè regnano talora per mesi e mesi , cioè per molte Lunazioni , Stagioni piovose , o asciutte , ed intanto passano oziosi i Novilunj , i Plenilunj , i Perigei ec. : che la Luna nasce e tramonta per tutta la terra ; che se avesse questa efficacia di alterar l' Atmosfera , porterebbe gli stessi cambiamenti in tutti i Paesi ; ma non v' esser influenza universale , poichè spesso là dove un paese resta annegato dalle piogge , un altro , forse non molto rimoto , vien bruciato dal secco ; che il Sole , e la Luna , e gli Astri essendo i medesimi sempre , gli anni tutti sarebbero pressò poco eguali ; or provarsi tanta intemperie e disuguaglianza di stagioni ; esser tolte le stagioni medie ; passarsi di repente da un estremo all' altro ; esser cambiata l' indole degli anni , regnare un influenza inaudita di Uragani , di Gragnuole , di Terremoti ec. ; e qual regola potervi essere in cose , che non hanno per se regola alcuna ? e cose simili .

Confesso , che queste obiezioni a primo aspetto possono aver un' apparenza da abbagliare . Ma credo altresì , che volendosi internar col riflesso in esse , non si troveranno poi tanto forti ; anzi per le cose dette fin' ora , le credo in gran parte prevenute , per le persone almeno che hanno lume e discernimento .

Prima di tutto , non si alterino le proposizioni : non si ci faccia dire quello , che non si dice , nè si vuol dire . Non s' intraprende qui di richiamare al mondo la sepolta superstiziosa Astrologia . Le regole date non sono infallibili : noi le diamo solamente per indizj probabili , quali risultano dalle osservazioni : le approssimazioni nelle cose oscure hanno varj gradi : è questo un primo passo che si fa con metodo legittimo in questa tenebrosa materia : noi proponiamo questo Saggio , non come oracolo , ma più tosto come eccitamento , ed invito nuovo , a continuare e moltiplicare le osservazioni .

Certamente non si arriverà mai a predire le mutazioni di tempo , come si fa dell' Ecclissi . Dipendono queste dal moto semplice di due corpi , la velocità rispettiva de' quali essendo determinata , se vanno in giro intorno ad un punto fisso , è facile dire , quando abbiano ad incontrarsi in una linea retta collo stesso punto , come nella sfera di un orologio si dichiara , in quai siti il Raggio de' minuti cade sopra quello dell' ore . Sono le piogge e i venti egualmente determinati da cause certe , quanto l' Ecclissi . Ma troppo è grande la moltitudine di queste cause per poter conoscerle tutte ; e conosciute che fossero , per calcolarle a rigore le loro forze variamente combinate . Certe , e numerate sono le cause , che perturbano i moti de' Pianeti ; e pure non v' è Matematico , nè forse vi farà , che ar-
rivi

rivi a computare tutti gli effetti di sbilanciamento, che le forze di questi pochi corpi possono indurre nel solo moto di un altro Pianeta, secondo i varj loro scontri, non essendo per anche ben esaurito il semplice *Problema di tre Corpi*. Quanto meno dunque si può lusingare con tante cause dentro e fuori della terra, atte a turbar l'aria, di predire per un tal giorno una pioggia? Noi siamo molto lontani da questa follia.

Io veggio bene cosa vorrebbe la buona gente del popolo: vorrebbe un Almanaco, come i volgari, ma che predicesse sicuramente non solo di Quarto in Quarto di Luna, ma di giorno in giorno, di ora in ora, il Sole, il Nuvolo, la caligine, il vento, la pioggia, la neve, il tuono, la grandine, la inondazione, la cometa, l'aurora boreale ec., che era appunto l'impostura della Astrologia giudiziaria.

Noi qui ci siamo ristretti a pronunziare sobriamente, con quella riserva che conviene a' Fisici, che hanno qualche poco meditato sull'indole delle cose naturali, e delle cose umane, a pronunziar dico, in generale, dietro alla teoria, all'osservazione, e all'esperienza; quali tempi sieno più soggetti alle mutazioni d'aria. In fatti si è reso determinato, e fondato quello, che prima era vago ed incerto, che per altro da confusa osservazione correva nell'opinione del popolo, sopra i Quarti di Luna, aggiungendovi la considerazione di altri Punti non meno efficaci de' primi. E si spera, che l'apertura che si è fatta in questo metodo di predizioni, non sia per esser discara nè ai Fisici, nè alla gente disereda del popolo.

Quanto al metodo da me tenuto nel qualificare li Punti lunari, cambianti, o non cambianti; si è dichiarato con candore, e col fatto. Se alcuno volesse cavillare sopra qualche Punto, io non vorrò fare una quistione. Io non ho posto alcuno tra gli Affermativi, che non avesse vicino un cambiamento sensibile; ma se qualche Punto fosse stato erroneamente posto, questo errore svanisce nel gran numero; poichè in 800 e più Novilunj, un Affermativo più, uno meno, non altera la proporzione. Così gli Astronomi nel determinare i moti medj de' Pianeti, prendono le Osservazioni più antiche, se bene forse meno esatte, perchè nel lungo intervallo d'esse colle recenti, l'errore che vi fosse, diviso per tanti anni, si riduce a nulla.

Il maggior obbietto, che anche mi fu proposto da qualche Amico a cui ho comunicato il mio metodo, può nascer dall'aver io riferito ad un dato Punto di Luna anche quelle mutazioni, che erano accadute qualche giorno avanti, e qualche giorno dopo. Noi dissimulo: così ho fatto, e non ebbi scrupolo di farlo per questi motivi. Prima di tutto ogni persona ingenua, che volesse prender la pena d'incontrare nei registri di queste, o altre osservazioni di lunga serie, i varj cambiamenti di tempo successivamente occorsi, non potrà a meno di riconoscere, che questi sono stabilmente legati a certi Punti di Luna, se bene colla distanza di qualche giorno; il che essendo costante, non può essere casuale. In secondo luogo v'è l'esempio evidente delle maree, le alterazioni delle quali certamente tengono connessione coi Punti di Luna: e pure ora precedono, ora succedono dopo, anche in distanza di quattro, o cinque giorni,

ni, come già si è fatto rimarcare. Per questo motivo Plinio, Tolomeo, e tutti gli Antichi, che conoscevano la Luna per cagione prima delle mutazioni aeree, pongono per regola principale di osservar il terzo giorno avanti, e il terzo giorno dopo, tanto il Noyilunio, che il Plenilunio, anzi delle stesse Quadrature; sicchè per tutta la Lunazione danno per osservabili questi otto giorni, che Plinio chiama gli *otto articoli della Luna* (lib. 18. c. 35.) il 3°, 7°, l' 11°, il 15°, 19°, il 23°, il 27°, e l' Interlunio, che sono li terzi giorni ora accennati; il che si spiegherà meglio, parlando dei *Presagi della Luna* nella Terza Parte.

Ma un dice: in questa maniera se si volesse riferire le mutazioni di tempo a una Domenica, o altro giorno della settimana, o della Luna, in fine si avrebbero risultati a poco presso eguali.

Rispondo prima, che v'è gran disparità tra l' uno e l'altro caso. Poichè niuna influenza, se non dalla superstizione può venire attribuita ai giorni della settimana, istituiti, e denominati così dall' arbitrio degli uomini. La sola follia del volgo può attribuire virtù particolare a questi giorni, per esempio, a quelli che contengono la lettera R; ne quali convenga astenersi dal feminare, dal prender medicina ec. Nei nostri Punti di Luna esiste una virtù fisica e reale, dimostrata prima, come tante volte si è detto, dalla Teoria, e poi insinuata dall' analogia delle maree. Con questo fondamento fisico si sono presi a contemplare questi Punti, ed a cercare coll' esperienza, se gli effetti corrispondessero alle cause indicate. E si avverta, che niuna virtù viene da noi attribuita agli aspetti stessi, o punti individui, come tali; ma solamente in quanto in essi i Luminari portano al massimo, o al minimo quella forza, che vanno a poco a poco accumulando, nell' accostarsi, o scostarsi ~~tra loro, o a certi siti della Terra.~~

Prescindendo poi dalla cognizione delle cause influenti, io dimando qual altro mezzo avrebbe un uomo ignorante della Fisica celeste, per indagare qualche regola sulle mutazioni di tempo, se non di raccogliere e confrontare un gran numero di osservazioni? Voglia prendere per punto d' osservazione il giorno della Domenica. Fingiamo il periodo di 470 mille anni vantato dai Caldei, e che notasse lo stato del Cielo le Domeniche tutte di questo intervallo, che sarebbero più di 20 milioni; e che per una proporzione media si trovasse, che le serene alle piovose fossero come 16: 4; o pure si trovasse, che pioviendo la Domenica, il restante della settimana corre tempo rotto, in proporzione di 17: 3, al caso diverso; o pure, che se il primo giorno di Gennajo cade in Domenica, l' Inverno segue tepido, la Primavera umida, l' Estate, e l' Autunno ventoso. Il formare questi ed altri Proverbj, come molti ne ha il volgo, non sarebbe affatto vano, nè superstizioso. Dunque gli Aforisimi nostri, avendo per base una sufficiente serie di osservazioni, e queste non confuse e vaghe, come quelle del volgo, ma registrate da Uomini dotti, diventano massime di esperienza, e in conseguenza probabili e ragionevoli.

Si dirà forse col Sig. Holman (Accad. Gotting. T. I.) che le Osservazioni Meteorologiche allora farebbero utili, quando le mutazioni dell' aria avessero un periodo.

Chi può assicurare che non abbiano qualche periodo breve, o lungo? L' eclissi del Sole e della Luna, che ora sappiamo predire fino a un minuto, erano una volta un prodigio spaventoso, e lo sono ancora per molti Selvaggi: divennero poi oggetto di conghiettura, mentre gli Uomini più attenti osservando, nel corso degli anni, trovarono, che di sei in sei mesi per lo più accadeva qualche Ecclisse, e di Sole, e di Luna. Lungo tempo dopo s' accorsero che dopo 223 Lunazioni ritornavano l' eclissi collo stesso ordine; questo è il *Saros* de' Caldei, periodo richiamato alla luce dall' Hallejo; e gli Astronomi conoscono altri Cicli più lunghi, che restituiscono ancora più esattamente l' eclissi. Era dunque allora la materia dell' eclissi cosa conghietturale, cioè dipendente dall' osservazione; e per questa via si crede, che Talete predicasse la prima Ecclisse tra' Greci. Ora esplorati i corsi del Sole e della Luna, l' Ecclissi si predicano per scienza, se bene ancora per fissare i Novilunj e Plenilunj Ecclittici, si fa uso delle Epatte. Ma quanti secoli vi vollero per arrivare a questa scienza? Egregiamente ragiona il Sig. March. Poleni nell' Epistola, in cui indirizza al Sig. Giurino le sue osservazioni Meteorologiche.

„ Chi crederà mai, dice, che li primi osservatori di Saturno trovassero niente di regolare nello spazio di una rivoluzione di questo Pianeta, cioè nello spazio di 30 anni; vedendolo muoversi ora da Occidente in Oriente, ora tornando a dietro da Levante a Ponente, ora farsi stazionario, ora tardo, ora veloce? Osservando in seguito più tollerabilmente molte rivoluzioni, scoprirono le regole certe dei moti del medesimo. Dio guardi, che io attribuisca alle Meteore tanta regolarità e costanza, quanta ne hanno le rivoluzioni degli Altri: ma che tengono qualche legge mirabile, secondo i climi e le stagioni, lo insinua, e lo persuade, la somma armonia di tutte le cose create.

„ Comunque poi sia, dobbiamo soddisfare anche a quelli i quali credono, che da una lunga e non interrotta serie di osservazioni possano i nostri ritrarre utili cognizioni: e farà egualmente utile, se nelle meteore, come in ogn' altra parte della naturale scienza, si potranno scoprire, o le leggi certe della natura, o le perpetue sue variazioni. „ Non occorre dunque nè affrettarsi troppo a decidere, se vi sia, o no, un circolo periodico nelle stagioni varie, nè perchè tosto non si scopra, abbandonare le osservazioni. Non bastano pochi anni, e pochi sono forse anche le centinaia rapporto ai grandi circoli della natura.

Se le meteore dipendessero dalla sola Luna, converrebbe aspettare almeno una intiera rivoluzione de' suoi nodi, cioè quasi 19 anni. Ma se vi concorresse anche il sito degli altri Pianeti, come è probabile, i periodi farebbero infinitamente più lunghi. Poichè Mercurio ritorna all' istessa situazione rapporto alla terra solamente in 13 anni, Venere in 8, Marte in 15, Giove in 83, Saturno in 59, e tutto questo all' incirca, e prendendo ogni Pianeta a parte. Che farebbe, se si cercasse una restituzione rigorosa, non dirò di tutti, ma di un solo? E più, se si fissasse una parte del Cielo, dove questa riunione dovesse succedere? Quella che si chiama *Congiunzione Massima*, cioè di Giove e di Saturno nel principio di Ariete, non

non si rinnova, se non dopo 800 anni : quanto dunque si dovrà aspettare la congiunzione di tutti ? Ma a che cercare esempi rimoti ? La Teoria semplice de' Pianeti, cioè la notizia dei loro moti periodici, non fu stabilita tollerabilmente, se non da Ipparco, o più tosto da Tolomeo ; cioè dopo migliaia d' anni di studio.

Dunque se la rivoluzione delle stagioni varie, o delle meteore, dipendesse anche dalla situazione de' Pianeti, è chiaro, che per scoprirla bisognerebbe aspettare che passasse questo periodo d' anni ; e poichè eccede tante età della vita umana, avere i registri delle osservazioni Meteorologiche di tutti questi anni ; e per verificare il ritorno, aspettar almeno il secondo periodo.

Per altro a due cose mi restringo: la prima è, che vi sia, o non vi sia un circolo periodico delle stagioni varie (e si dimostrerà che v'è qualche cosa d' analogo) non debbono stancarsi gli Uomini di continuare le osservazioni ; perchè se v'è questo circolo, col decorso de' secoli osservando si scoprirà ; se poi non vi fosse, serviranno le osservazioni, come nei giuochi di azzardo, nei vitalizj, e in altre cose conghieturali, a formar delle regole di probabilità . La seconda è, che essendo la Luna sola, per esser più vicina, e più veloce, come si scorge dalle maree, più potente a produrre le mutazioni dell' aria, che tutti gli altri Pianeti insieme ; degne di particolare osservazione sono le Posizioni della Luna ; e perciò a queste abbiamo applicato le presenti nostre ricerche sulle mutazioni de' tempi. (*)

O 2

Paffia-

(*) Pervenutomi alle mani il *Viaggio alla Martinica del Sig. Chanvalon*, Corrispondente dell' Accademia Reale delle Scienze di Parigi, di cui l' Opera porta l' approvazione, vi ho trovato più d' una particolarità molto favorevole a questo sistema. Ne ho inserito qualche tratto qua e là per lo avanti . Il Sig. Chanvalon è l' unico osservatore, che abbia disposto il suo Giornale, conforme al mio pensiero, con tutti li dieci Punti della Luna . Ecco, come si esprime nella seconda Parte all' Articolo spettante alla sesta colonna del suo Giornale, circa la Luna.

„ Egli è interessante di assicurarsi, se le rivoluzioni del tempo abbiano qualche rapporto colle rivoluzioni periodiche della Luna. Con tal mira ho posto queste in una colonna rincontro alle altre osservazioni, perchè si potessero comparare più facilmente. Vi ho annotato le Fasi, l' Apogeo, il Perigeo, i Lunizizj, val a dire la massima Declinazione Australe e Boreale della Luna, e i giorni, nei quali è passata al Sud, o al Nord dell' Equatore.

„ Pare dalle osservazioni, che di presente pubblico, e per quelle degli anni seguenti, che le diverse rivoluzioni della Luna sieno state quasi sempre accompagnate da qualche mutazione di tempo.

„ Quando io dico le diverse rivoluzioni della Luna, io non intendo di parlar solo de' Novilunj e Plenilunj, ma ancora del primo e dell' ultimo Quarto, come anche dell' altre sue posizioni riguardo alla Terra, quali le ho enunciate. Queste diverse posizioni sono al numero di dieci, cioè che non fa se non il terzo del mese, quando queste stesse situazioni non ritornino due volte.

„ Queste rivoluzioni periodiche della Luna sono accompagnate da mutazione di tempo ; e questa mutazione è marcata ancora più sicuramente, se si combinano molte circostanze, vale a dire, se molte di queste stesse rivoluzioni si trovano vicine l' une all' altre nello spazio di un giorno, di due, o di tre, come per esempio, se la Luna fosse in Perigeo, o in Apogeo, o passasse l' Equatore il giorno, no istesso del suo primo Quarto, o in altra delle situazioni indicate.

Passiamo ad esaminare altre obbiezioni. Si potrà chiedere, se come abbiamo notate le mutazioni di tempo vicine ai Punti di Luna, così abbiamo tenuto conto delle mutazioni intermedie: poichè altrimenti si potrebbe dire, che abbiamo fatto come delle Tavolette votive poste nel Tempio di

„ Il popolo non conosce se non due forte di tempo, il piovoso, e il sereno.
 „ Non bada se non a queste due cose, quando se gli annunzia un cambiamento di tempo. I Fisiici, gli Osservatori, hanno dell' idee meno limitate, e danno a questa espressione maggior estensione.

„ In fatti conviene riguardare in questo senso come mutazione di tempo ogni alterazione ben decisa dell' Atmosfera. Queste sono caratterizzate da molte indicazioni, che non possono ingannare un Uomo attento, che cerca il vero, senza prevenzione, e che non disputa sulle parole.

„ Queste indicazioni non sono già solamente, come il popolo intende, un tempo piovoso, che succede a quello che chiama un buon tempo, quando il Sole è chiaro e il Cielo scoperto; sono anche, per esempio, le mutazioni nella direzione del vento, il quale in questi giorni spirerà da un altro punto dell' orizzonte dai giorni precedenti; o nella diversa forza, che sarà considerabilmente cresciuta, o indebolita in queste epoche istesse. Convien porre ancora nelle indicazioni di tempo cambiato le *dense caligini*, la neve, la gragnuola, il tuono, in fine le variazioni marcate, o in molte meteore, o in poche ancora. Talvolta anche potrebbe indicarsi per la sola *variazione del Barometro*; e questa indicazione non sarebbe meno buona per giustificare, e verificare questo metodo, mentre il mercurio sospeso in questo istromento non sale, o non scende, che relativamente alle alterazioni sopravvenienti all' Atmosfera presso di noi, o in vicinanza.

„ Queste osservazioni sopra l' influenza degli astri dovertero far una volta parte dello studio dell' Astronomia, e anche della Medicina. I sogni dell' Astrologia, quella figlia stravagante e mostruosa dell' Astronomia e della Fisica, non permettono di dubitarne. Quanto alla Medicina, ce l' attestano le opere de' suoi primi maestri. Questi numeri, questi giorni critici nelle malattie, queste crisi, questi ritorni, e queste mortalità, che si accordano, e corrispondono con le diverse rivoluzioni periodiche della Luna, ci provano, che i Medici hanno osservato gli effetti di quella forza incognita, che agisce sopra di noi sulla terra, sul mare, sull' Atmosfera, che ci circonda: tutto ci annunzia, che questa azione tiene al sistema generale dell' Universo. Si tratta di scoprirne i principj, discernarli, e conoscere la corrispondenza loro colle rivoluzioni del tempo.

„ Secondo quest' idea, e facendo attenzione alle diverse mutazioni di tempo col metodo esposto, oso presumere, che *verisimilmente si troverà (almeno per lo più) le rivoluzioni del tempo in corrispondenza colle diverse rivoluzioni della Luna che abbiamo detto. Io almeno me ne sono assicurato per più di dieci anni di osservazioni in differenti climi.* Sono queste Epoche proposte, e indicate agli osservatori.

„ Sarebbe importantissimo, che ciascuno volesse studiare, e verificare queste epoche, e questo metodo nel luogo ove abita. Si sente tutti i vantaggi che ne verrebbero al commercio, all' agricoltura, o in altre occasioni. Le prove risultanti da un gran numero di osservazioni moltiplicate in differenti luoghi ci fornirebbero se non delle cognizioni certe, almeno di quelle notizie, e approssimazioni che possiamo sperare in questo genere.

„ Risulterebbe poi una specie di principj, in una materia così nuova, malgrado l' antichità del mondo, e tanto confusa per noi, quanto ella è immensa. Almeno sarebbero fissati certi punti di riscontro, per farne l' applicazione, e modificarli occorrendo, secondo la situazione dei luoghi, ed altre circostanze, o relativamente ad altre cause locali, o accidentali.

„ Non v' è dubbio, che delle osservazioni Meteorologiche, unite a quelle delle produzioni della natura in ogni genere, fatte accuratamente da tutte le nazioni, sin da' primi popoli, che abitarono la terra, non ci avessero prestato cognizioni utili,

di Minerva da quelli che si erano salvati dal naufragio ; e Diogene con ragione dimanda a dov' erano le Tavole di quelli che erano periti.

Rispondo , che un tal incontro si è fatto adoprando l' ordine inverfo ; e mi riservo a renderne conto all' Articolo delle Procelle . E qui solamente

„ utili , profonde , e forse sicure , sulle variazioni di tempo , e delle stagioni , sopra
 „ la vegetazione , e l' agricoltura . E' verisimile anche , che con questo apparecchio ,
 „ nei tempi più illuminati , farebbe sorto qualche genio , che abbracciando questa serie
 „ di fecoli , e di osservazioni , avrebbe malgrado la confusione e la irregolarità
 „ apparente delle Meteore , messo in chiaro dei principj fissi , e l' andamenro periodico
 „ loro , che senza dubbio tiene anche in questa parte la natura .

„ Gli abitanti delle nostre Colonie sono tanto persuasi dell' influenza della Luna ,
 „ che non hanno altra regola per le semine , per le piantazioni , per il taglio de'
 „ legnami , in fine per tutte l' opere di agricoltura , e di commercio , che dipendono
 „ dal tempo .

„ Pretendono , che le mutazioni di tempo devono succedere nei Novilunj , e Plenilunj
 „ compresi li tre giorni che precedono , o seguono ambe queste Fasi : il che fa 14. giorni ,
 „ o quasi la metà del mese : perciò questa combinazione senza dubbio troppo generale,
 „ diventa equivoca , ed incerta , per l' estensione che se le dà , ed è una spezie
 „ di scommessa quasi eguale da ambe le parti .

„ Per meglio accertare questa opinione , assicurano , che dentro questi termini appunto
 „ arrivano sempre gli Uragani , e le tempeste notabili . Non se ne veggono le prove ;
 „ non so se siano scritte , o deposte in alcun luogo ; non si cita nè pure la data
 „ precisa di alcuno di questi fatti . Allegazioni poi così oscure , un testimonio così
 „ leggiero , benchè unanime , non forma sin ora alcun grado di certezza , parendo
 „ non esser fondato che sopra la tradizione , la quale per lo più non nasce che dalla
 „ troppa facilità di credere senza esaminare le cose .

„ Non ostante questo sistema della Luna , che non sembra sostenibile nel senso
 „ so , in cui si prende alla Martinica , dipende forse da un principio vero , in
 „ origine dettato dall' Astronomia , ma poi alterato , come tutte le cose che passano
 „ per le mani del popolo . Quello che può aver dato luogo a questo errore de' nostri
 „ Marinari e nelle nostre Colonie , è questo . Molte di queste Posizioni , o Rivoluzioni
 „ della Luna , di cui s' è parlato , si trovano di tratto in tratto riunite , o avvicinate
 „ le une all' altre , dentro tre , o quattro giorni , più sovente nello spazio di
 „ sette .

Le rivoluzioni del tempo trovandosi spesso corrispondere in queste stesse circostanze ,
 „ il popolo che non sa consultar la Luna , se non per le sue Fasi , senza riguardare
 „ le altre posizioni di essa , avrà stabilito , che l' influenza di quest' astro non ha luogo
 „ se non nei Novilunj , e Plenilunj : per conciliare poi questa opinione coll' esperienza
 „ avrà esteso questa influenza sino ai tre giorni avanti , e dopo , queste due Fasi .

„ Per altro le Isole , e tutti i luogi circondati dal mare , o vicini , sono i più di
 „ tutti opportuni , per fornire osservazioni proprie a conoscere questa influenza , o corrispondenza .
 „ Nei Paesi situati nel continente il tempo può essere stravolto per così
 „ dire , da circostanze locali , o accidentali , che alterano , e la direzione del vento ,
 „ e lo stato dell' Atmosfera ; quando i venti soffiando liberamente sulla superficie dell'
 „ Oceano , pervengono senza cambiar direzione all' Isole , o altri luoghi vicini del
 „ mare , e ciò tanto meglio se l' Isole saranno più lontane dal continente .

„ Quanto all' uso delle nostre colonie di osservare l' età della Luna per le semine ,
 „ per le piantazioni , per il taglio degli alberi , non ho inteso alcun Fisco , che
 „ l' approvasse : molti anzi hanno fatto dell' esperienze in contrario . Io ne ho fatto
 „ in Francia , e in America , che m' hanno intieramente dissuaso di questa pretesa
 „ influenza della Luna : ma confesso ingenuamente , che nel farle non ebbi riguardo ,
 „ se non a' Novilunj , e a' Plenilunj : forse gli altri Fisci hanno fatto lo stesso .

„ E pure , se fosse ben provato dalle osservazioni fatte altrove , come può esserlo
 „ dalle mie alla Martinica , che le diverse Posizioni della Luna sopra es-
 „ pres-

te dirò , che rarissime sono quelle che sieno cadute fuori della potenza de' Punti Lunari ; e passo a rispondere a quella speziosa obbiezione , che si fa portando in mezzo i lunghi secchi , e i lunghi umidi , e la gran differenza di stagione , che in un istesso tempo corre da un paese all' altro .

Io non nego questi fatti , ma nego che si oppongano allo spirito degli Aforismi stabiliti . Regnano , è vero , lunghe siccità , e lunghe piogge ; dei mesi tutti ventosi , delle stagioni tutte siccali ec. Ma io dimando altresì : non hanno questi tempi qualche intervallo ? Tra le piogge non passano dei giorni sereni , o in cui la pioggia incalza , raddoppia , diventa procellosa , e poi si arresta ? Nei secchi , non cade qualche pioggetta , e talora anche procellosa ? Non si annuvola il Cielo , non sopravvengono venti gagliardi ? Or sono questi appunto effetti della varia impressione ed influenza dei Punti Lunari . Si confrontino i Giornali , e si vedrà , che questi moti di tempo cadono appunto nel trovarsi la Luna in quelle Posizioni .

Ma passa un Novilunio , forse anche Perigeo , senza moto visibile d' aria . Ciò farà ben raro ; ma sia pure : e non è manifesta ingiustizia , e mero cavillo l' addurre qualche raro caso contro un' esperienza universale ? Per questo sono cose di probabilità , e di certezza solamente morale , perchè hanno delle eccezioni , dei casi in contrario . Regolare e progressiva è la variazione della Calamita ; e pure qualche anno si arresta , come nel 1721 . (Ist. Accad. Reg.) Regolari sono le maree , diurne , e mestrue : pure si danno i casi , ove l' acqua del mare non si move un dito , e mancano li Punti di acqua . Racconta il Sanderò , riferito dal Binningero nel suo libro del Flusso e Riflusso del mare , che nel 1550 in Fiandra mancò affatto il gran Flusso , ed all' opposto tre volte successe nel Tamigi dentro 9 ore ; ma notabilissimo è questo caso . Nel 1672 , il dì 13 Luglio , stavano le Flotte combinate di Francia e d' Inghilterra pronte ad entrare nel Texel per portarvi il fuoco aspettando l' alta marea , o quello che noi diciamo , Punto d' acqua . Questo mancò per 12 ore , e burlò gli Alleati ; cosa che fu ascritta a miracolo ; e si noti , che quel giorno cadeva il Novilunio Perigeo . Che occorre cercare esempj strane-

„ preffe sono per lo più accompagnate da qualche mutazione di tempo , perchè non si
 „ dovrebbe aver riguardo al corso di quest' astro in certe circostanze ? Sarebbe talora
 „ importantissimo per una intrapresa di commercio , o di agricoltura , di assicurarsi
 „ del tempo . Questo farebbe il caso di differire fin dopo il vicino punto di Luna ,
 „ per saper regolarli , e cercare almeno a questo riguardo quelle sicurezze , e pro-
 „ videnze , che sono a nostra portata .

Molto volentieri ho portato questo lungo squarcio del Sig. Chanvalon , perchè parla affatto , come si vede , il mio linguaggio , esprime i miei sensi , ed in oltre si corroborava con nuovi fatti . Qualche piccola discrepanza apparente , come sopra i tre giorni precedenti e conseguenti li punti di Luna , o sopra il taglio degli alberi , o non è reale , o solo in parte , o viene spiegata dall' Autore istesso , o fu da me avanti prevenuta . Si scorge che il fondo del Sistema è il medesimo , ed è provato cogli stessi argomenti : compiacendomi di avere eseguito in parte quello , che bramava questo dotto Viaggiatore , di confrontare cioè molte osservazioni disperse , e di averne raccolto quei risultati che si aspettavano , cioè delle Regole fondate , per prevedere le mutazioni di tempo : cose , come anche esso rimarca , tanto interessanti l' Agricoltura , il commercio , e la medicina ,

franchieri? nel porto di Venezia mancano più d'una volta i Punti d'acqua, ed ho inteso, che molti vascelli che li aspettavano furono costretti di ritornare in Istria. Per questi pochi casi potresti dunque dire, che il Flusso del mare non dipende dalla Luna? Siano pure più frequenti i casi di eccezione nelle meteore (ne renderemo ben tosto ragione): finchè non si mostri, che questi casi contrarj sieno in maggiore, o pari numero dei cambianti, farà sempre un cavillo l'opporre l'eccezione alla regola. Si danno degl' Inverni dolci e tepidi, delle Estati fresche: e per questo non farà il freddo proprio dell' Inverno, il caldo dell' Estate, e queste stagioni non dipenderanno dalla causa generale del Sole?

Quanto alla varietà delle stagioni in diversi paesi, molte cose vi sono da dire. E prima rispondo, che ciò non è universalmente vero, vi sono stagioni ed influenze molto estese e quasi universali, per esempio degl' Inverni, come il famoso del 1709, delle Estati ecc.

L'anno 1725 fu piovoso tutto per tutta l'Europa, e direi quasi per l'Universo: l'America Settentrionale non vide il Sole dieci o dodici volte; le Antille furono abissate dalle inondazioni; la Bretagna ebbe perpetua pioggia; i ghiacci durarono tutto l'anno nei mari del Nord, onde fu impedita la pesca della Balena; il Barometro del Sig. Deslandes si tenne ostinatamente per 7 mesi basso a pollici 26: 4, che è l'estremo grado di bassezza. Confrontando i Giornali si vedrà, che spessissimo in remoti paesi i Barometri si alzano, e si abbassano d'accordo; e spesso si trovano gl'istessi tempi procellosi, per esempio in Scozia, in Moscovia, a Padova, come ho rilevato confrontando i Giornali del Sig. March. Poleni con quelli de' Medici di Edimburgo, e del Sig. Krafft nei commentarj di Pietroburgo; e questo è osservabile, che una impressione temporalesca passa successivamente da un paese all'altro: per esempio il 25 Maggio 1736 è notata una gran procella di maestro in Inghilterra; il giorno seguente si trova notata a Padova col medesimo vento, e colla medesima direzione, coll'intervallo delle ore occorrenti per questa traversata. Li 14 Ottobre 1768 inferì un orridissimo Uragano di verso Garbino, pel Territorio Veronese, Vicentino, Trevigiano ecc. e nelle Gazzette si lesse poi che il giorno seguente 15 n'era stato uno simile, che devastò l'Avana in America. Io non dico, che fosse il temporale medesimo che traversasse mezzo il Globo; bensì dirò, che l'uno e l'altro forse proveniva dall'impressione comune del Novilunio Apogeo, accaduto tre giorni prima. La gran procella nivale degli 8 febbrajo prossimo, che fu sì orrida appresso di noi, inferì nel Mediterraneo, e nell'Oceano, e fece naufragare tanti Vascelli. Innumerabili sono gli esempi di comuni perturbazioni d'aria in certi punti di Luna.

Ma io non insisterò sopra questo: confesserò, che spesso sia il tempo diverso in diversi paesi, anche non molto remoti; e non per questo meno comune sarà la forza de' Punti lunari. Chi non vede, che per necessità le stagioni, e le Meteore devono variare da un paese ad un altro? Poichè prima finita e limitata è la massa de' vapori dell' Atmosfera; onde non potrebbe supplire ad una pioggia universale per tutto il Globo.

In

In secondo luogo, se i venti portano i vapori, le nuvole, e le piogge in un paese, li portano via da un altro, ove perciò farà buon tempo per necessità. Entrano qui le cause locali a modificare i moti delle cause generali. Nella Penisola di qua dal Gange una sola catena di montagne divide due stagioni contemporaneamente del tutto opposte al Malabar, e al Coromandel: per esempio in Giugno, Luglio, Agosto, e Settembre la costa Occidentale, o il Malabar ha piogge perpetue; il Coromandel una costante serenità, perchè il vento di Ponente accumula i vapori sul Malabar, che sono dalla montagna impediti da passare al Coromandel. Cambiandosi col Sole il vento si cambia la vicenda a quelle due coste. I venti e li monti sopra tutto fanno queste diversità. Nei Boschi di Laxa nella Cordigliera piove almeno 11 mesi dell'anno, dice il Sig. de la Condamine; sulla Costa del Perù non piove mai, perchè quivi oltrepassano i vapori, arrestati poi nelle Montagne. Il *Mar delle Piogge*, così detto nell'Oceano Atlantico verso l'Africa, è condannato a perpetua Calma, ma non senza perpetua pioggia, per lo scontro di due Venti opposti, che ivi arrestano se stessi insieme, e la massa delle nubi. Veggasi l'istoria delle Piogge nel Muffchembroeck, la recente Istoria dell'Aria, e altri libri: ma ricordiamoci, che tali influenze non hanno nè termini fissi, nè un grado certo d'impressione; ma degl'intervalli, e de' rinforzi, che sempre si troveranno concordi coi Punti di Luna. Regnano per esempio in Etiopia i tre mesi di estate continue piogge, d'onde l'inondazione del Nilo. Ma che ogni anno non piova lo stesso numero di giorni, nè colla medesima abbondanza d'acqua, nè dentro gli stessi termini, il Nilo stesso lo prova, che non inonda egualmente tutti gli anni, o si consideri l'altezza dell'acqua, o la durata, o il cominciamento, che non è sempre lo stesso giorno dell'anno: della qual varietà principal cagione senza dubbio è la differente situazione da un anno all'altro della Luna col Sole, e forse di altri Pianeti.

Della varietà degli anni non meno, che de' luoghi diversi della terra, molte cagioni va rintracciando il Montanari nel Libro tante volte citato dell'Astrologia convinta. 1°. Il moto diurno del Sole, che seco strascina quella massa d'aria calda e rarefatta, di cui s'è parlato altrove. 2°. Il moto annuo del Sole, che produce le stagioni opposte negli opposti Emisferi, e quindi un Quarto di Luna, il quale nell'Emisfero Australe porterà la gragnuola per esempio, nel nostro clima darà della neve. 3°. e 4°. considera specialmente l'influenza della Luna che muove non meno l'aria, che il mare; ed in oltre il suo moto in Latitudine, da cui dipende probabilmente in gran parte la varietà degli anni. 5°. L'ineguaglianza del fondo, o della superficie terrestre, a cui sovrasta questo Oceano aereo, in cui si formano le Meteore; che qui in pianure e valli, là in mari spaziosi, qui in colline, là in asprissimi gioghi di monti si stende; senza veruna regolarità; onde urtando i venti in queste così differenti schiene di monti, o stagnando l'aria nelle valli, non può non nascere un'infinita varietà di stagioni, e di mutazioni, in varj paesi nello stesso mese, nello stesso giorno, nello stesso Punto di Luna. 6°. L'efalazioni che variamente

te da varj luoghi della terra scaturiscono , e di tanto varia natura , qui false , là bituminose , qui sulfuree , colà arsenicali , in tanto differente copia , giusta le differenti vene della terra , ed a quello devefi riferire la diversa eruzione del fuoco elettrico , da cui dipende il magistero delle Meteore .

„ 7°. La volontà libera degli uomini concorre in qualche parte a mo-
 „ dificare le commozioni dell' aria . Imperciocchè altrimenti esala , dice il
 „ Montanari , una palude mentre sia d' acque copiosa e piena , da quel-
 „ lo che ella fa disseccata e ridotta a coltura : diversamente scaturiscono
 „ gli aliti dalla terra soda ed ombrosa di boschi , di quello facciano dalla
 „ medesima , quando disfatto il bosco , all' aratro e alle marre vien sotto-
 „ posta : e sono ben dissimili le esalazioni che da un paese abitato e ri-
 „ pieno di fuochi s' alzano all' aria , da quelle che il medesimo paese ren-
 „ derà quando per guerre , o per altri accidenti sarà reso disabitato e de-
 „ serto . E in questa superficie terrestre tutto il dì fanno gli Uomini di
 „ queste mutazioni : a segno che io non so qual altra ragione io possa
 „ rendere a quelli che mi dimandano , onde avvenga che da 25 , o 30
 „ anni in circa , siano così frequenti a Venezia , e in questi contorni , i
 „ turbini , che violentemente atterrano fino le torri , e le case , che per
 „ l' avanti erano quasi inauditi e come miracoli raccontati ; se non che
 „ confidero la mutazione che in questo tempo ha fatta la faccia della ter-
 „ ra in questi contorni , e per la diversione di grandissimi fiumi , e per la
 „ disfatta di tanti boschi , e coltivazione di tanto terreno ne' monti , che
 „ prima non si coltivava ; e per le frequenti inondazioni , che in più luo-
 „ ghi succedono più del consueto a causa del prolungamento della via
 „ con che i fiumi al mare si portano . Conciossiacòsachè una tanta muta-
 „ zione di terreno per lungo tratto di tanto paese , che circonda Venezia
 „ fino a' monti , ed oltre ancora , può bene aver aperto il passo a tal for-
 „ te di esalazioni , che sieno atte a produrre quelle furiose agitazioni dell' a-
 „ ria , che Turbini chiamiamo , ogni volta che l' altre concause a ciò
 „ necessarie vi concorrano . E chi non sa , quanto popolate fossero ne' se-
 „ coli antichi le mareinme Sanesi , ove di tutta la Toscana era Chiusi
 „ la metropoli , e per conseguenza quanto miglior aria allora vi fosse del-
 „ la presente , che non è quasi più soffribile , ed è stimata tra le più in-
 „ salubri d' Italia ; mercè che diverse sono al dì d' oggi l' esalazioni di quel
 „ terreno da quelle de' tempi antichi . Anzi non è forse , chi non sappia ,
 „ che dovunque per fabbriche di fortezze , o simili , si sconvolse gran quan-
 „ tità di terreno vi si fa per molti anni l' aria insalubre , a causa di quel-
 „ le nuove esalazioni , le quali ben ponno concorrere a produrre diversamen-
 „ te dal tempo passato i venti , le pioggie , i turbini , le tempeste .

Ho recato questo passo per varj motivi , oltre le cause generali della
 varia costituzione de' paesi , e de' tempi . Si osservi prima , quanto antica è la
 querela , che si ode come nuova al giorno d' oggi , rapporto alla frequen-
 za insolita de' turbini e delle gragnuole : poichè il Montanari il quale scri-
 veva quel Libro già 90 anni , dice , che si facevano gli stessi lamenti al
 suo tempo , e che erano già 25 , o 30 anni che pareva uscita al mondo
 que-

questa generazione nuova di tempeste. Che se vorremmo cercare più addentro nelle Istorie, troveremo che molto più di funeste desolazioni per meteore prodigiose sono accadute in Europa, e in Italia in altri tempi; leggasi per esempio l'Istoria delle Comete, alle quali la superstiziosa ignoranza attribuiva quasi tutti i funesti effetti che accadevano sopra la terra: veggasi nominatamente il *Catalogus Prodigiorum* di Marco Fryschio stampato in Norimberga 1555.

Accordo in secondo luogo, che l'opera istessa degli Uomini, e le mutazioni che inducono coi loro lavori nella superficie terrestre, possono cambiare l'indole e la quantità delle esalazioni; onde si formino meteore nuove, e si cambi in certo modo la costituzione di un clima. Dopo che gli Europei coltivarono l'America, sembra cambiata la temperie di quel Cielo. Da una parte gli Uracani, che erano molto rari, contandosene appena uno in sette anni (Boyle suspic. Cosm.) adesso sono frequentissimi: all'opposto il Canada che era freddissimo e piovosissimo, or gode d'una dolce temperie, perchè si sono disfatte tante selve, asciugate le paludi, regolati i fiumi, piantate Città, ed altre abitazioni. E qui può aver luogo un'altra cagione: poichè oltre che per questi mezzi si varia l'indole e la qualità delle esalazioni, la libertà de' venti, e de' vapori; il fuoco Elettrico, il grande istrumento delle meteore, avanti la riduzione di costesti terreni, tendendo sempre a scaricarsi ne' corpi umidi veniva forse asforbito dall'acque e da tante piante nelle valli e ne' boschi: distrutti questi, e costretto a slanciarsi coi vapori nell'atmosfera, forse è quello che produce questa nuova influenza di meteore, e nell'America, e nei nostri paesi, e ovunque si mette a cultura un gran tratto di terreno.

Ma posto, e concesso tutto questo, non perciò resta vana l'efficacia della Luna e del Sole, secondo le varie situazioni. Prova il Montanari cogli addotti argomenti, che non può l'Astrologo predire assolutamente, che il tal Quarto di Luna porterà una tal mutazione di tempo in tutti i paesi. Noi non diciamo questo: solamente diciamo, che in un tal Quarto di Luna probabilmente nascerà un cambiamento: ma questo sarà proporzionato, e modificato dalle cause locali; anzi potranno nascere effetti del tutto contrarj in due diverse regioni; per esempio lo stesso Novilunio, che quivi in Lombardia induce il sereno, potrà alla Toscana recare dirotta pioggia, in altro luogo un vento, in altro una caligine, o la calma; del che si dirà qualche cosa anche nell'Articolo de' Venti.

„ Quando a un effetto, dice ingegnosamente il Montanari, concorrono
 „ molte cause, altre regolari, altre nò; e le regolari sono più gagliarde
 „ delle altre, onde possano se non reprimerle affatto, almeno per lo più
 „ vincendole, resistere alla irregolarità delle altre, l'effetto succede re-
 „ golarmente, o con poche ineguaglianze. Per esempio, concorrono al nasci-
 „ mento delle biade, la qualità del terreno, dell'aria, dell'acque, la
 „ stagione in che si seminano, la diligenza dell'Agricoltore in coltivar-
 „ le, il Sole, e la varia lunghezza dei giorni, le piogge, i venti, ed
 „ altro. Di tante cause le più regolari sono il terreno, che parlando d'
 „ uno stesso luogo è sempre il medesimo, la stagione di seminarle, la di-

„ ligenza dell' Agricoltore in coltivarle, i moti del Sole, e la lunghezza
 „ dei giorni; le più irregolari sono le piogge, i venti, e le occulte efa-
 „ lazioni della Terra: se la irregolarità di queste non sia grande, onde
 „ non accadano nè grande siccità, nè grandi piogge un anno più che l'
 „ altro; le raccolte regolarmente faranno quasi le medesime, perchè il
 „ maggior numero delle cause è potente e regolare. Ma se una causa
 „ irregolare sarà gagliarda, può cavar di regola il tutto „.

Così si può dire, che regolare è l' influenza del Sole e della Luna; e perciò per quello calde sono le Estati, freddi i Verni; per questa ne' Novilunj, ne' Plenilunj, ne' Quarti viene alterato il mare, e l' atmosfera. Siccome poi tutte l' Estati non sono egualmente calde, nè gl' Inverni freddi, e le maree sono modificate dalle circostanze dei mari, dei Golfi, dei Porti; così le mozioni dell' Atmosfera vengono variate dalle costituzioni de' paesi, in modo però, che sempre resta efficace la causa universale. E questa è quella che da me fu contemplata, e calcolata nei sovraesposti Aforismi.

Per altro tutte queste regole anno luogo nella presente costituzione del Globo nostro, e nel corrente sistema. Io non oso garantire, che la Terra sia per durar sempre in tale stato, nè pure in grande, e nella massa totale. Poichè spariscono gl' immensi globi de' Soli, o delle Fisse, che possono contenere milioni delle nostre terre: immense mutazioni si scoprono nella faccia di Marte, e di Giove: perchè dunque non potrà egli una volta il nostro Globo istesso cambiar di stato? io non dirò tanto per l' eruzione, o esplosione del fuoco centrale, o per l' urto delle Comete, quanto per altre cagioni anche interne. Aprono i terremoti nuove vene di esalazioni, le quali, spargendosi per l' aria, e nuove razze di malattie, e nuove spezie di meteore, o maggior frequenza possono indurvi. Veramente dopo il terremoto di Lisbona diffuso per tanti paesi, nè per anche ben sedato, osservabile riesce in Europa l' infestazione de' Turbini, e delle tempeste. Lo scombuffolamento visibile delle montagne, e degli strati della terra, ci convince di prodigiose sovversioni accadute al nostro Globo, con mutazione di mari, e di continenti, sepulture di gran Città, e di vaste Provincie. La variazione continua della direzione della calamita dimostra una continua mutazione interna dentro la mole. I ghiacci diamantini presso la Baja di Hudson fanno sospettare all' Hællejo, che ivi una volta fosse il Polo gelato; e una tal mutazione dell' asse terrestre non potrebbe certo esser accaduta senza un immenso sconvolgimento delle parti più massiccie della terra.

Ma qualunque mutazione fosse per fortire la terra, fin che ella resta Pianeta di un Sole, e che abbia per satellite una Luna, ella andrà soggetta a delle alterazioni atmosferiche, secondo la varia situazione specialmente del suo satellite: il che si è dimostrato, e, per quanto mi sembra, anche sufficientemente giustificato.

ARTICOLO IX.

Digressione sopra l' Inverno di quest' anno 1770.

POichè si è fatta menzione della stravaganza delle Stagioni, non fia discaro trovar qui la descrizione dell' Inverno che abbiamo passato, molto in vero stravagante per il concorso di varie circostanze, con qualche riflesso sulle cause del medesimo. E poichè singolare fu anche quello del 1755, in cui gelò la laguna di Venezia, vi aggiungerò una breve memoria, che ne fece il Sig. Temanza. Si ha piacere di trovar negli Autori simili descrizioni circostanziate, non meno per la curiosità, che per confrontare coi casi passati e rimoti, quelli, che con intervallo d'anni sovpravengono nello stesso paese, o in altri.

Molti anni memorandi per il crudo Inverno, e per li ghiacci straordinarj, notati si trovano nell' Istoria. Quaranta e più se ne contano dal Secolo IV. dell' Era volgare fino al presente Secolo XVIII. (V. Acta Lips. 1740.) Per esempio nel Secolo VIII. l' anno 763. sotto Constantino Copronimo si gelò il Canale di Constantinopoli, ed il Mar nero; essendo il ghiaccio grosso 30 braccia, e l' altezza della neve accumulata in qualche luogo dal vento di 50 piedi. Questo gran freddo cominciò il mese di Ottobre, e durò fino alla fine di febbrajo. Rotto il ghiaccio, il vento, e la corrente dell' acqua, ne spinse i pezzi con tanto impeto nelle muraglie di Constantinopoli, che ne profese gran tratti da' fondamenti. Seguì dopo un secco che inaridì tutte le fonti.

Nell' Istoria Veneta è celebrato l' Inverno dell' anno 859, in cui fu gelato il mare Adriatico, dice la Cronaca, e certamente la laguna, sopra cui i carri andavano liberamente da Mestre a Venezia. Si nota, che in molti luoghi cadde la neve tinta di color rosso, e come di sangue, per aver mescolata polvere sollevata dal vento, o esalazioni di particolar natura, cosa che non è nuova.

Per non far una lunga enumerazione; nel secolo passato si nomina per Anno del freddo in tutta Europa il 1608, e ne descrive molte circostanze il Pignoria per quello riguarda Padova (*). Ma anche altri Storici di-

(*) *Lettere d' Uomini Illustri* presso il Baglioni in Venezia 1744. Così scrive il Pignoria a Paulo Gualdo in data di Padova.

4. Gennaro 1608. Qui abbiamo un nobilissimo freddo, e non abbiamo invidia a Danzica, a Riga, e quasi dirò alla nuova Zembla. I tetti sono coperti di neve, le strade lasticate di ghiaccio; e tuttavia nevica; sicchè io mi riservo a vedere la lettera di V. S. (di Roma) a domani: poichè la Laguna

Puppibus illa prius patulis, nunc hospita plaustris;
e jeri mattina, che spirava una noiosa Tramontana, io vidi le barbe de' Contadini, che venivano al mercato, ricamate di brina, e mi sovvenne di quel verso:

Stivisque impexis induvitis horrida barbis.

dicono, che i fiumi più rapidi furono presi da gelo sì forte, che sostenevano le carrette cariche; morirono le vigne, e gli ulivi, e le noci si gelarono fino alle radici.

Per venire al secolo presente, in questi 70 anni; l' Europa ebbe 10, o 12 Inverni freddissimi, almeno in qualche Provincia particolare, come nel 1734, e 38 in Ollanda, nel 1749 nella Frisia, e nella Svezia; nel 1750 in Austria, Boemia, e Pietroburgo; nel 1768 in Francia, dove fu assai più fiero che nel 1709, e si gelarono i fiumi senza esempio. Ma i più memorabili ed estesi furono, quello del 1709 detto l' *Inverno Grande*, e quello del 1740 detto l' *Inverno Lungo*. Il grado del freddo 1709 fu di $15 \frac{1}{2}$; quello del 1740 di 17 a Parigi, e di 20 in Ollanda. E pure non solo il littorale dell' Italia, e della Francia sul mar Mediterraneo, ma la Norvegia stessa di questo non se ne risentì. Or quest' Inverni sono descritti, e noti.

Senza tanta fama, notevole fu l' Inverno del 1755; perchè fu asciutto, senza nevi, e prodotto da' soli venti di Tramontana e Levante; gelò la Laguna con ghiaccio assai più forte che nel 1740. Ed ecco la memoria, che ne conservò il Sig. Tommaso Temanza.

„ La notte del dì 5 Gennaro 1755. s' agghiacciò la Laguna di Venezia
 „ spirando un gagliardissimo vento di Levante, il quale continuò anche li
 „ due seguenti giorni 6, e 7. Il giorno 8 spirò Greco, ma assai leggier-
 „ mente: e tale si mantenne fino il giorno tutto 11. Li due seguenti gior-
 „ ni 12, e 13 soffìò di bel nuovo il Levante, ma non con gran forza.
 „ Sino al giorno 12 il Ghiaccio sempre crebbe, e fu tale, che misurato
 „ per

Ma che dirà V. S. se io le dirò in verità, che in cantina nostra il vino s'è agghiacciato, come l'acqua nelle strade? non le pare che si possa dire:

caduntque securibus humida vina?

11. Gennaro. Qui tuttavia nevica al solito, e il freddo continua rigido; sicchè lo studiare e lo scrivere si risolvono in stare al fuoco, ad arrostirsi i panni, e le carni. Abbiamo nelle strade bellissimi rompicolli ec.

18. Gennaro. Qui nevica oggi ancora: però V. S. non si meraviglierà, se la mia lettera *frigebit*, che certo è meraviglia, che noi altri non ci siamo impietriti tutti; tanto solenne entrata è quella, che ha fatto l' Inverno presente.

1. Febbrajo. La neve nostra continua a favorirci in tanta copia, che nella bella casa a S. Benedetto del Sig. Dionisio Contarini ha sfondato il tetto, come pure ad un' altra vicina a Codalunga. Il cantone della casa de' Cumani, che guardava il sagrato di S. Agostino, se n'è andato a terra, e sono cadute pure altre case di minor grado: sicchè le persone si risolvono di gettare la neve da' tetti nelle strade, dove è montata tanto, che le carrozze e i carri non possono andare, e con difficoltà i cavalli. Gli Uomini medesimi sdrucciolano in maniera, che non si fermano se non sulla riva dell' altro mondo. Il freddo e il ghiaccio è tale, che il Sig. D. Ferrante de' Rossi ha speso a venir da Venezia a Lizza Fusina 29 ongari..... se gl' Uomini si agghiacciano, non si agghiaccia la morte, e in Venezia si muore di pettecchie, che è un male contagioso pur troppo.

15. Febbrajo. Il freddo ha intermesso, e le nevi se ne vanno.

21. Marzo. Il freddo è tornato a farsi sentire: la neve s'è sgombrata da per tutto, e gittata nel fiume per consiglio de' Medici, de' quali va in volta una forbita scrittura, dettata dal Sig. Minadoi (Rodigino, Professor di Medicina) e sottoscritta dagli altri, con regretto di Cremonino, e Galileo, che *aliter sentiebant*.

„ per spaffo da un Falegname preffo l' Ifola di S. Secondo , fu ritrovato
 „ groffo oncie , o pollici 15 della mifura Veneta . Il maggior freddo però
 „ fu la mattina del giorno 9 Gennajo , effendo difcefo il Mercurio nel Ter-
 „ mometro di Amonton pollici 3 : 2 . fotto il feigno indicante lo ftato me-
 „ dio tra il maffimo caldo , e il maffimo freddo . Tutta la Laguna era
 „ coperta di faldiffimo ghiaccio , toltone li canali maestri , che mettono
 „ nei Porti . S' agghiacciarono pure li canali interni della Città ed in
 „ gran parte anche il Canal Grande .

„ Il giorno 9 due Schiavoni fi arrifchiarono di venire da Mefre a Ve-
 „ nezia , fempre camminando fopra il ghiaccio . Poi col loro efempio vi
 „ vennero molti altri , e tutti fenza verun pericolo . Il giorno 12 io fui
 „ in Canaregio con un Canonico di S. Marco mio amico , a folo fine
 „ di vedere come refifteva il ghiaccio della Laguna di Mefre ; di fatto
 „ vidi varie genti , quali venivano da mefre a Venezia , e quali anda-
 „ vano : chi portava ful dorfo caneftri di pane , e chi ftralcinava ful
 „ ghiaccio porci , e vitelli : lo fpettacolo fu curiosiffimo .

„ Il Canale maestro , che conduce da Venezia a Mefre , era ftato a-
 „ perto dagli Arfenalotti per ordine del Governo , così anche quello ver-
 „ fo Lizza Fufina : quantunque però eglino ciafcun giorno con gravi per-
 „ coffe ful ghiaccio riapriffero effi canali , a grande ftento ful meriggio
 „ poteva tranfitarvi qualche Peota . Anche nella Laguna di Murano era
 „ sì faldo il ghiaccio , che gli Uomini vi camminavano fopra , li ragazzi
 „ fi fpaffavano a correre e a givocare in varie guife , e di notte vi fi
 „ fecero delle feffe di ballo . Alla fteffa condizione erano le Lagune di
 „ Malamoco , e di Chioggia .

„ Incominciò il ghiaccio dentro il fecondo giorno dell' ultimo Quarto di
 „ Luna , vale a dire , in tempo del minor fluffo del mare , circonftanza
 „ affai favorevole alla congelazione . Tutti li giorni dai 5 fino alli 13
 „ furono fereni , così pure le notti ; il fole nel giorno riscaldeva un poco
 „ l'aria , e meno fi fentiva il rigore del freddo .

„ Finalmente il giorno 13 dello fteffo Gennajo s' intorbiddò e s' intepi-
 „ dè l'aria , e il ghiaccio cominciò a cedere . In pochi dì , fpirando pri-
 „ ma vento di Sirocco , poi di Libeccio , la Laguna fi è quafi intiera-
 „ mente reftituita allo ftato fuo naturale .

„ Così continuò fino al giorno 20 dello fteffo mefe ; quando la notte ,
 „ venendo il giorno 21 , riforse gagliardiffimo il vento di Levante , che
 „ mife in burrafca il mare , perirono molti navigli , ed un numero affai
 „ grande d' Uomini , i corpi de' quali furono veduti rigettati dall' onde in
 „ quefte noftre spiagge . Continuò lo fteffo vento furiofiffimo li giorni
 „ 21 , 22 , e 23 . Nel dì 24 fu meno impetuofa ; e di nuovo incomin-
 „ ciò ad agghiacciarsi la Laguna . Il giorno 25 , e i fequenti fino alli 13
 „ di Febbrajo , fpirò un leggier vento di Greco : il ghiaccio fi diftefe uni-
 „ verfalmente per la feconda volta fopra ogni parte della Laguna .

„ Non fu però così faldo come il primo , accaduto in Gennajo , atteso
 „ il maggior fluffo del mare pel proffimo Plenilunio : s' agghiacciarono pe-
 „ rò di bel nuovo li canali interni della Città , e il Canal Grande . La

„ gior-

„ giornata dei 5 febbrajo fu assai rigida, essendo disceso il Mercurio nel
 „ Termometro sotto il solito segno medio pollici 2: 9. Questa seconda
 „ fiata durò il ghiaccio fino al dì 6 febbrajo, nel quale dopo il mezzodì
 „ s' intorbido l'aria, risentendo il vicino mare alquanto da Sirocco.

„ S' agghiacciarono pure sì in Gennajo, che in febbrajo per più mi-
 „ glia lontano dalle loro foci, li fiumi Livenza, Piave, Sile, Brenta,
 „ Bacchiglione, Adice, ed i loro confluenti canali di comunicazione. An-
 „ che il gran fiume Pò dal Mare fino alla Policella, e più oltre anco-
 „ ra, s'era agghiacciato. Quindi le Poste si sono sospese per più giorni,
 „ non potendo entrare i Corrieri, e qualche incomodo pativano le faccen-
 „ de dei Negozianti. Nei giorni del primo ghiaccio di Gennajo si patì
 „ grande ficcità, e carestia d'acqua in Venezia. Poca pioggia era cadu-
 „ ta nei mesi precedenti, e pochissima neve in Gennajo. Li pozzi di
 „ Venezia erano quasi tutti senza acqua, e difficile era in quelle circo-
 „ stanze averne dalla solita forgente della Brenta con tutta la vigilanza
 „ de' Magistrati.

„ Qui in Venezia è memorando il Ghiaccio dell'anno 1709; Comune-
 „ mente detto il Ghiaccio del Re di Danimarca (Federico IV. che si tro-
 „ vava allora in Venezia a goder il Carnovale). Si congelò anche in
 „ quell'anno tutta la Laguna, e durò il ghiaccio dalli 6 fino li 17 Gen-
 „ najo. Era così saldo, che da ogni parte del vicino continente veniva-
 „ no sul ghiaccio i Contadini a recarvi le giornalieri provvigioni. Allora
 „ però non si agghiacciarono li canali interni della Città; nè replicò il
 „ ghiaccio della Laguna per la seconda fiata, come è avvenuto nel cor-
 „ rente anno 1755. „

„ Sin qui il Sig. Temanza; è notevole, come si accennò, che tanto ghiac-
 „ cio, e tanto rigore di freddo, arrivò senza umido e senza neve; in terra
 „ ferma si viaggiava con la polvere, come l'estate. Fu egualmente crudo
 „ l'Inverno e della stessa qualità in Toscana, come lo descrive il Sig. Tar-
 „ gioni nella sua Alimurgia; e nota, che nel Ravennate, intermedio a
 „ questi due luoghi e tanto vicino, il Termometro non segnò se non 3
 „ gradi di freddo.

„ Mi ricordo l'Inverno del 1758, che cominciò li 21 di Gennajo con
 „ neve copiosissima portata da un Greco Levante, che durò tre giorni, e si
 „ replicò in febbrajo, e durò in terra molto avanti nel Marzo. Il freddo li
 „ 27. 28. 29. 30. 31. Gennajo fu il più grande che facesse a Padova den-
 „ tro questi 45 anni, cioè a 36 gradi della Scala di Fahrenheit in Camera.
 „ Anche in quest'anno avea preso il ghiaccio nella Laguna, e mi ricordo,
 „ che ebbi grande stento, e non poca paura, in passandola. Vedete qui dopo
 „ la Tavola del Caldo, e del Freddo. Art. XIV.

„ All' opposto umido, e dolce fu l'Inverno del 1764. Io vidi le spine,
 „ e fruttaj fioriti in Gennajo: fu anche portata in Città qualche spica di
 „ segala: tale fu notato l'Inverno del 1721 in Francia.

„ Li tre Inverni prossimi 1767, 68, 69, furono molesti per il freddo, per
 „ la copia delle nevi, per li ghiacci sopravvenuti a' disgeli, onde pericolosissimo
 „ era il camminare per le strade, ove molte persone cadute si accopparono:

il più crudo di questi fu quello del 1767 appresso di noi , poichè li 12 di Gennajo il freddo nella scala di Reaumur fu di gradi 10; in Germania a Gotha, arrivò ai gradi 19 li 20 Gennajo. Quello del 1768, come si disse, fu crudele in Francia. Nel 1769 il Gennajo fu infestato dai venti, e più dalla pioggia, che dalla neve; all' opposto il febbrajo portò più neve, e gran freddo, poichè il dì 4 era di gradi 5. In questi tre anni è da rimarcare, che la neve, ed il freddo vennero dal mare, e si fecero sentire più verso le spiagge, che verso i monti Subalpini, e vi fu un intolita quantità di neve in Toscana, ed a Roma.

Venendo all' Inverno dell' anno corrente 1770, si rese osservabile non tanto per il grado del freddo, il quale però arrivò alli gradi $8\frac{1}{2}$, li 15 e li 17 Gennajo, quanto per la sua continuazione, per la quantità della neve, e per il concorso di molti strani fenomeni.

Li primi sei mesi dell' anno 1769 erano stati molto umidi, a segno che nel Giugno si aveva già intorno 27 pollici di pioggia, quanta n'era caduta in tutto l'anno precedente. Li tre mesi di Luglio, Agosto, Settembre erano stati molto asciutti, con danno delle Campagne, particolarmente dopo la comparsa della Cometa in Agosto.

Alla metà di Settembre cominciarono i Venti di Greco e di Levante affai gagliardi, con qualche temporale, sebbene con poca pioggia. La sera delli 26 Settembre a ore $1\frac{1}{2}$ di notte si vide un Aurora boreale affai brillante, specialmente verso Maestro, ma di breve durata.

In Ottobre i venti medesimi, e il cattivo tempo presero forza; gli 8 e 9 si vide la neve nel pedemonte vicino, e gli 11 fu la brina in terra. Li 14, e 15 soffì un furioso vento di Greco Levante freddissimo (era il Plenilunio Perigeo): il resto del mese continuò vario e piovoso.

Il principio di Novembre fino agli 11 fu caliginoso. Ai 12 col Plenilunio si alzò una procella di Levante, la quale con piccoli intervalli durò 10 giorni, versando grandissima pioggia. Dopo restò il tempo caliginoso, e qualche tratto piovoso. Li 26 si ebbe il gelo nella fossa di questo Castello. Il vento fu variante fino al fine del mese, ora gagliardo, ora lasciando calma, e girandò incostantemente quasi tutta la bussola. Il Barometro istessò si risentì di questa inco stanza; e li 27 in poche ore sbalzò 9 in 10 linee. La pioggia di questo mese fu quasi 5 pollici.

Il principio di Dicembre fu bello con freddo notabile di gradi $2\frac{1}{2}$, e gran brina. Il Mercurio per 12 giorni si sostenè sopra li 28 pollici e 4 lin. A dispetto però della stagione stabilita, il Plenilunio Perigeo delli 13 indusse una terribile burrasca ai 14, seguita poi da caligini, prima con gelo e brina, poi voltata ai 18 in firoccale.

Sul finir della notte delli 19-20, tra le ore 10 e le 14 si sentì a Vicenza un caldo straordinario; e de' Contadini della qui vicina villa di Brussegana verso le ore 12 del nostro Orologio, videro spandersi nell' aria una vampa di fuoco, con caldo affannoso, che sciolse la brina, ed il ghiaccio in pochi minuti.

La notte seguente li 28 vi fu un temporale, che accoppiò in se le meteore quasi di tutte le stagioni; poichè fu con tuoni, lampi, faette, gragnuola, neve, pioggia, vento.

Li 30, un' ora avanti mezzodì, si videro due Parelj, uno a destra l' altro a sinistra del vero Sole, imperfetti però e abbozzati solamente: indizio di materia glaciale nell' aria.

Sempre poi dominava, e ripigliava forse il freddo vento Grecale. Con questo apparato entrò il Gennaio 1770. Il dì primo, il grado di freddo era $3\frac{3}{4}$, con brina grassa la mattina. Adì 3 sotto il Primo Quarto della Luna cominciò la neve, che seguì li 4, 5, e 6; e poi ripigliò dalli 10 fino li 13 in tanta copia, che venne più alta di un piede.

Il freddo il dì 9 fu gradi $6\frac{1}{2}$; ma li 15 e li 17 fu vicino a 9 gradi, regnando un vento di Greco Tramontana. Con questo vento, e con tanta neve in terra, il freddo, verso la notte specialmente, era così acre e penetrante, che sembrava tagliare e lacerare il viso. Ai 17 si aggiunse una densa continua caligine, che applicando l'umido alla cute doppiava ancora il rigore.

Ai 18 il vento di Tramontana si fece procelloso; e in questa sera a un' ora di notte in circa cominciò a farsi vedere quella vaga e brillante Aurora Boreale, che durò con intervalli quasi tutta la notte, e fu scorta non solo per tutta Italia, ma fino in Affrica, se vero scrivono le Gazzette, dove è descritta.

La notte delli 21, 22 cadde quantità di Neve, mitigatosi un poco il freddo; il quale ripigliò forza li 23.

La mattina delli 25 si sentì di repente cambiata l'aria, ed un caldo affannoso. Il Termometro balzò dalli gradi $5\frac{1}{2}$ di freddo, a 5 di caldo.

Stando a Padova circa le 10 ore di notte, verso l' Orizzonte da Tramontana a Levante, videfi una vampa o fiamma nell' aria. Nei Monti subalpini di Bassano, e di Feltre, si squagliò la neve in poche ore: verso Bassano e Marostica fu un turbine violentissimo, ma caldo e affogante in modo, che qualche persona fu costretta a farsi levar sangue. Quello che v'è di più singolare, è che questo caldo venne con vento di verso Tramontana, che per questi paesi suol esser il più freddo, e tale era stato i giorni precedenti.

Il Novilunio delli 26 portò un bel sereno che durò fino al Perigeo delli 7 Febbrajo; questo dì fu carico di nuvole; la sera videfi un Halone rotto, o corona stracciata, con colori varj ed agitati, intorno la Luna, segno sicuro di procella. In fatti dopo la mezza notte s'alzò un furioso Greco Levante, che scaricò una Neve continua di 24 ore, con vortici continui, e Bufere in modo, che non si poteva reggere per le strade: Fruttari, Olivi, ed altri Albori fragili parte dal Vento, parte dal peso della neve, ch'era somnamente attaccaticcia, furono spogliati de' rami. La neve fu tanta, che niun vivente tra noi si ricordò l'eguale: la sua altezza fu d'un piede e mezzo in circa, e liquefatta con attenzione, somministrò in-

torno 4 pollici d'acqua . Sopragiunta alla neve vecchia era a 2 piedi di altezza : ma in qualche luogo dove il vento l' aveva cacciata , a 3 e 4 . Generalmente i colmi delle case furono dal furioso vento liberati , e sgombri anche dalla neve vecchia , se bene indurita . Non ostante si sfondò qualche casa . I Padroni più diligenti fecero gittarla da' tetti . Nelle strade si fecero de' monti di neve , onde non potevano passare nè carri nè carrozze , e bisognò farla portar via , come nel 1608 , non già come allora nel fiume , per non pregiudicar a' Mulini , ma nelle piazze , e ne' luoghi larghi ; per altro la neve si mantenne in terra in molti luoghi sino alla metà di Marzo .

Tra li 20 di febbrajo , in cui cadde l' Apogeo , e il Novilunio dei 25 , fu sempre tempo burafcoso , col solito vento dominante di Greco ; e la sera delli 24 verso Marostica fu un temporale estivo , con lampi , fulmini , e gragnuola .

Così entrò il Marzo . Ma la vicinanza del Perigeo ai 7 , condusse il disgelo , e una pioggia continua di 24 ore , la quale contribuì a squagliar la neve . Il freddo si mitigò nell' aria , poichè il Termometro agli 11 segnava 7 sopra il Zero : tuttavia il senso percepiva molto freddo , per la materia glaciale sparsa nell' aria , e per l' umido .

Continuò la stagione piovosa , procellosa , ventosa , fredda tutto Marzo , Aprile , e Maggio , poichè siamo alli 26 di questo mese .

E questa è la succinta istoria di questo Inverno ; sopra la cui stravaganza si può congetturare più d' una causa particolare esservi concorfa .

Alcuni di quelli , che credono cambiata l' indole delle stagioni della corrente età , portano in campo la mutazione di sito nella Terra . Di questo sentimento si trova Monsignor Pontopidan Vescovo di Berghen in Norvegia , il quale in un Discorso sul Principio del Mondo riferito nella Letteratura Europea pretende , che gl' Inverni presenti si ano meno freddi di quello fossero da due mille anni , quando si gelavano regolarmente molti fiumi , dice , che ora non si gelano più . Non so quali siano questi fiumi ; so bene , che nell' Inverno prossimo 1768 in Francia , si scrissero gelati fiumi senza esempio . Comunque sia di questa minorazione di freddo , due cagioni adduce , una delle quali è la distruzione delle Selve colla cultura fatta dagli Uomini di tanti terreni ; l' altra l' avvicinamento continuo della Terra al Sole ; mentre anche secondo l' Eulero va a poco a poco stringendo la sua orbita accostandosi al centro . Se ciò fosse vero , dopo migliaia e migliaia d' anni vi sarebbe un cambiamento sensibile ; l' Estati diventerebbero più calde , gl' Inverni meno rigidi . Ma si prova più tosto il contrario , almeno per l' Estati , sopra le quali sembrano guadagnare gl' Inverni cominciando più presto e terminando più tardi ; così almeno il popolo si lamenta . Se ciò fosse , converrebbe in questo proposito dire , che la Terra , in luogo di avvicinarsi al Sole , più tosto se ne allontana . Ma io non credo vero nè l' uno , nè l' altro ; le annate nostre sono simili alle antiche ; corrono adesso delle stagioni stravaganti , e tali correvano in altri tempi . Si dice , che una volta a Pasqua si deponavano gli abiti d' Inverno : forse ciò si faceva da noi in fresca età per il calor giovanile ;
per

per altro il Proverbio, che avviva in *Aprile non ti scoprire*, in *Maggio va adagio*, (a spogliarti) non è nato negli anni presenti. V. Art. Termomet.

Dicasi lo stesso della diminuzione dell' obliquità dell' Ecclittica, a cui qualche altro imputa l'alterazione delle stagioni. Questa è una variazione lentissima, dipendente dal sito dei nodi degli altri Pianeti, e che cambiato quello, deve restituirsi, circoscritta per altro ad un Grado, o poco più di alterazione, la quale anche se si facesse tutta in un anno, come si fa dentro decine di migliaja d'anni, non farebbe effetto sensibile.

Molto meno è da proporsi il passaggio del Sole dall' Apogeo al Perigeo, che succede in tutti gli anni, e che sopra gl' Inverni dovrebbe far effetto contrario. Lasciamo dunque tutti quelli, che potessero far alcun conto di queste cause, che tali non sono, o non hanno che fare sulle stagioni stravaganti.

Un po' più fondati sono quelli, che incolpano le macchie solari. Furono osservate macchie, il cui diametro occupava una quarantesima del diametro del Sole. Se concorressero molte di queste macchie, come talora accade, potrebbero smorzare sensibilmente l'ardore de' raggi del Sole. Se nelle piccole Ecclissi di Sole il Termometro non dà segno di freddo, come lo dà nelle grandi; cagione n'è la brevità della durata: ma le macchie durano talora per qualche mese. Alle macchie alcuni attribuirono il pallore, qualche volta osservato nel Sole per fino a un anno intero. Alle macchie copiose riferisce il Sig. Weidlero il freddo dell' Inverno 1729; il P. Reita (lib. 4. del Binoculo) quello dell' anno 1642; e nel freddo sensibile delli 18 Giugno 1721. (Acad. Reg.) fu osservata una gran quantità di macchie nel Sole. Al difetto di macchie attribuiva l' Argolo il gran caldo, e la siccità dell' anno 1632. Ma che non sia molto da fondare su quest' ipotesi delle macchie, lo prova l'esperienza degli anni 1718, 1719, nei quali con grandissima frequenza di macchie nel Sole, regnò una grandissima siccità, e un gran caldo. Per altro in questo Inverno il Sig. Ab. D. Ludovico Zucconi, diligente osservatore Veneto, mi assicura di aver sovente veduto macchie nel Sole in buon numero, e talvolta di non mediocre grandezza.

Vi sarebbe da ponderare l'Aspetto de' Pianeti; e l'Autore della Dissertazione Tedesca, riferita negli atti di Lipsia 1740 sopra l' Inverno di quell' anno, non osa negare ai Pianeti qualche forza per alterare l' Atmosfera. *Se qualche cosa vagliono le nostre osservazioni, dice, si deve tener conto dell' aspetto de' Pianeti, e loro scambievolmente posizione. Spesse volte coll' Effemeridi del Mezzavacca abbiamo predetto agl' increduli le stagioni procellose: e il Sig. Krafft (Coment. Petrop. V. IX.) più francamente s' esprime così:*
 » in tutti questi anni (1726-36) trovasi che il principio del gelo si
 » combinò con qualche insigne aspetto de' Pianeti (ed apporta questi Af-
 » petti di anno in anno; poi prosegue): nè questo io dico per patro-
 » cinare la vana e superstiziosa Astrologia, non ignorando quante cose
 » frivole e indegne delle scienze contenga. Ma convinto da multiple
 » esperienza, non posso a meno di credere, che vi sia qualche consenso
 » tra le stagioni variabili, a gli aspetti delle Stelle; e giudico, che passin-
 » no i confini del giusto quelli, i quali forse per farsi ammirare colla fin-

„ golarità, e confondendo il vero col falso tutto questo disprezzano; del
 „ quale mio parere trovo essere stato il grande Keplero, il quale nel
 „ Trattato Tedesco che ha per titolo *Tertius Interveniens*, lo espone a me-
 „ raviglia bene, e con molte sode ragioni lo conferimò,,. Or se si avessè
 a far conto degli Aspetti de' Pianeti, veramente in quest' Inverno ne ac-
 cadde uno d' insigne: poichè li 24 Dicembre furono in Congiunzione, o
 molto presso, nel 10^{mo} grado di Sagittario due de' Pianeti superiori, Gio-
 ve e Marte, e degl' inferiori Venere colla Luna, Mercurio essendo mol-
 to vicino dentro lo stesso segno, e il Sole non molto lontano. Ora Gio-
 vanni Goad avanzò questo Aforismo: *che quando i Pianeti superiori, spe-
 zialmente aggiungendovisi la Luna, si troveranno d' Inverno nei segni hiema-
 li (per la grande obliquità) il freddo sarà più acuto del solito, sopra tut-
 to se saranno molto stretti insieme*, come in fatti erano quest' anno tutti,
 fuori di Saturno. Ma sopra l' influenza de' Pianeti io non oso finora de-
 cider nulla, credendo per altro, che sia cosa da ponderare più matura-
 mente. Un riflesso solo voglio aggiungere: Abbiamo accennato qui sopra,
 che in dodici secoli si trova fatta menzione nell' Istoria d' incirca 40 In-
 verni singolari per il freddo. Dividendo il numero di anni 1200 per il
 numero dei 40 Inverni, risulta il numero 30, che sono gli anni della ri-
 voluzione di Saturno. Non farebbe questa l' origine della tradizione venu-
 ta da' Caldei, o da altri antichi popoli osservatori, della denominazione
 del *frigidò Saturno*? Abbiamo in vero talor più frequenti degl' Inverni ri-
 gidi; ma più singolari spesso s' incontrano a capo degli anni 30 in circa,
 come in questo secolo negli anni 1709, 1740, 1770.

Io non so, se tra i sospetti si debba porre quello della Cometa, come
 di causa bensì remotissima, ma particolare dell' anno, e potente a genera-
 re tutti questi straordinarj fenomeni, che abbiamo veduto, e che tantosto
 esamineremo. Sino al Secolo passato si pretendeva, che le Comete, co-
 me accensioni della region sublunare, dovessero portar alla Terra straor-
 dinarie siccità, o inondazioni, venti, fiamme, terremoti, pestilenze, fa-
 me: ora è dimostrato, che le Comete non sono altro che una classe par-
 ticolare di Pianeti; e con ciò i Fisici vogliono sbanditi tutti gli accennati
 pericoli. Alcuni non ostante credono ancora, che possano molto influire
 sulla Terra per via delle loro atmosfere e code. Il Wiston ripete il Di-
 luvio universale dai vapori densi d' una Cometa passata in vicinanza del-
 la Terra discendendo verso il Sole, la qual Cometa in un altro passag-
 gio ascendendo dal Sole infiammata, porterà secondo lui alla Terra l' in-
 cendio finale. Il Sig. di Monpertuis sospetta, che possano dalle Comete
 venire al Globo nostro gran mali, e gran beni. Poichè da una parte qual-
 che Cometa, mentre va errando per li spazj del Cielo, potrebbe urtare
 nella Terra, e spaccarla in mille pezzi: potrebbe passando in vicinanza,
 se fosse forte di massa, tirarla seco, e far noi tutti suoi satellitti: potreb-
 be almeno sbarbar la terra dalla sua linea, alterarne l' orbita, e i moti,
 e con ciò cambiare l' anno e tutto l' ordine delle stagioni: potrebbe se
 non altro, deponendo e mescolando nell' atmosfera nostra gli effluvj, e le
 materie dell' atmosfera sua, introdurvi semenze di nuove meteore, di pe-
 si.

filenze, di furori ec. All' opposto potrebbe una Cometa più debole restar attratta dalla Terra, e con ciò donarci una nuova Luna: potrebbe toccando da una parte il Globo piegarlo un poco, e portarci una perpetua Primavera; potrebbe comunicarci degli aliti spiritosi, fecondi, salubri: potrebbe se non altro col passar da vicino, porgerci il curioso e nuovo spettacolo della forma de' suoi abitatori, delle piante, degli animali di quel paese ec.

Sono queste, come ognun vede, belle imaginazioni. In qualunque modo la Cometa dell' Autunno passato fu una di quelle che più si avvicinò alla terra; poichè secondo i computi del Ch. Sig. Dot. Zanotti ai 12 Settembre era distante dalla Terra solamente 2639 parti delle 10 mille di tutta la distanza della terra dal Sole, cioè poco più di un quarto. E la sua coda, la quale con esempio non comune aveva quel giorno la lunghezza apparente di 75 gradi, s' estendeva 3803 delle stesse parti: riducendo si trova, che la coda aveva un estensione di 28 in 29 milioni di miglia. La sua distanza dalla terra era in circa 20 milioni. Dunque se l' atmosfera sua aveva, come può crederfi, l' estensione della coda, la terra sarebbe stata immersa dentro l' atmosfera della Cometa più di 8 milioni di miglia (*).

La materia di quest' atmosfera essendo atta a rifletter la luce così sensibilmente, come appar dalla coda, doveva aver una densità e corpulenza sensibile. Potrebbe dunque aver comunicato all' aria nostra ed insinuato in tutti i corpi fluidi e solidi della terra un fluido di nuova specie atto a produrre nuovi fenomeni, come la ficietà che regnò in quei tre mesi, e le conseguenti stravaganze dell' Inverno, le Aurore boreali sopra tutto, se come vuole il Sig. di Mairan si formano dalla materia della luce Zodiacale, di cui secondo il medesimo sono composte le atmosfere e le code delle Comete. In questa maniera si potrebbero intendere gli effetti strani, che gli antichi, senza dubbio per un consenso di osservazioni, attribuivano alle Comete. Ma io non oso asserire nulla di tutto questo; poichè nascono Inverni stravaganti senza apparizione di Comete (potrebbero però anche passare senza essere scoperte, come ne fu veduta alcuna per puro caso in tempo di un eclisse solare riferita da Aristotele) e all' opposto le Comete si fanno vedere qualche anno senza effetti straordinari, come l' anno 1759, nel quale dagli Astronomi furono osservate tre o quattro Comete.

Vengono finalmente le Aurore boreali. Sono queste in vero abituali nel Nord, e vi compariscono in ogni stagione: E il Muschembroechio
aven.

(*) La cometa presente (di cui son in tempo di fare un cenno) scoperta a Parigi verso la metà di Giugno, e qui li 26, passò (tra l' 1. e 2. Luglio) vicina alla Terra più di 10 volte della precedente, e più d' ogni altra Cometa fin ora osservata. Secondo il prestantissimo P. Boffovich fu $\frac{2}{37}$ della distanza dalla Terra dal Sole, che vuol dire appena 9 volte la distanza della Luna; cioè meno di due milioni di miglia. La Terra si trovava in circa a 10 Gradi di Capricorno: il Nodo, o luogo dove la Cometa traversò l' orbita della Terra, a 15: se questa era 5 gradi a dietro, si faceva una graziosa visita, Avrà Ella alterato i moti della Terra?

avendone osservato più di 300 , non trova che producessero alterazione nella stagione che correva allora , sia d' Inverno , sia di Estate . Non ostante potrebbe restare qualche sospetto , che cooperassero al freddo , in quanto sottraggono il caldo , attraendo in alto il fuoco , consumando gli aliti sulfurei , e le altre materie flogistiche . Con questo fondamento il fullodato Sig. Veidler alle moltiplicate Aurore boreali dà la colpa del freddo particolare dell' Inverno 1729 . E il Sig. Beighton (*Transf. Filos. n. 448.*) dà come regola generale , che dopo l' Aurore boreali seguono gagliardi venti ; nelle nostre il vento di Tramontana gagliardo l' accompagnò quel giorno e la seguitò anche dopo , tanto la prima de 26 Settembre , che quella dei 18 Gennaro . Corrono tutte le materie omogenee , e il fuoco in particolare , dove si forma un centro di moto : e perciò il fuoco da ogni parte può concorrere verso il centro dell' Aurore boreali , indi poi oltre il freddo nelle parti basse , farsi delle rivulsioni di venti procellosi ec. Chi fa , che questa causa non concorra ad accrescere i freddi de' climi Settentrionali ?

In quest' anno poi concorsero colle Aurore boreali i temporali estivi , non solo appresso di noi , ma anche in Francia , e in altri Paesi , con tuoni , fulmini , incendj , gragnuole ec. Il Sig. Krafft nel luogo citato dà per un osservazione generalmente verificata ; che i tuoni , e i fulmini nell' Inverno , sono indizj di freddo straordinario : appunto , o perchè consumano , o dispergono la materia del caldo , e perchè non possono essere senza quantità di nitri , ed altri sali , instrumenti del freddo . In quest' anno , e in questo paese , si aggiunse il replicato fenomeno delle vampe di caldo elevate nell' aria ; quella specie di turbine di fuoco venuto da Tramontana poco dopo l' Aurora boreale : non potrebbe sospettare che questo turbine e questa vampa di Tramontana fosse la materia residua dell' Aurora boreale vibrata in vortice , e portata a basso col vento di Nord ? E in oltre e la materia dell' Aurora boreale , e quella di cotesti temporali fulminei , non potrebbe essere stata deposta nell' atmosfera dalla Cometa , a cui perciò si dovette dare la maggior colpa di tutte le stravaganze passate ?

Ma dalle congetture più remote passiamo ormai ad esaminare delle cause più vicine , e più sicure del freddo . Facciamoci un poco di strada .

Ogn' anno , ed ogni giorno d' Inverno , scordati del freddo passato , e badando solo al senso presente , ci lamentiamo del gran freddo che fa allora . Bisogna distinguere tre specie di freddo : quello dell' aria ambiente indicato dal Termometro : quello che fa gelar i liquori : e in fine quello che si fa sentire sulla cute del nostro corpo . Questi tre freddi , benchè abbiano un comune principio , di raro concordano ; e per ciò ne faccio tre specie . Il vero grado del freddo è quello indicato dal Termometro : gli altri due sono varj , perchè dipendenti dal concorso di altre cagioni .

Poichè quanto al gelo , talora i liquori si appigliano quando il vero freddo scema , ed il Termometro mostra qualche grado di calore , e tal altra non gelano se bene il freddo oltrepassi la misura comune del gelo . Quanto al senso poi , prescindendo anche dallo stato attuale del nostro corpo .

da

da cui questo senso dipende, s' incontra una discordanza col Termometro ancora maggiore. Spessissimo dopo mezza mattina, quando il Sole alto riscalda, e il liquore del Termometro s' è alzato qualche grado, anzi nel mezzodì, sentesi pizzicare la cute con vivo senso. Lo stesso accade al partir dell' Inverno, nello squagliarsi che fa la neve ed il gelo. All' opposto spesso gela forte senza percepirsi tanto rigore: Si prova un acuto freddo anche in letto, il giorno avanti che voglia nevicare; e quando fiocca la neve si mitiga il senso senza alterazione del Termometro.

Questo costante fenomeno non mi lascerà mai uscir di capo l' opinione, che vi sia qualche cosa di positivo che formi l' acuto del freddo al senso, con una qualche materia frigorifica, sottile, spiritosa, volatile, quanto si vuole, o consista in lamelle gelate, come tanti elementi, o fermenze del gelo, o in nitri, sali, ed altri corpi aculeati. Questi vellicando e pungendo la cute fanno quella molesta sensazione, che si prova col freddo. E poichè si sperimenta, che non pungono tanto, quando si forma il gelo, e la neve; e tornano a farsi sentire, quando la neve e il gelo si scioglie; non credo nè pure assurda l' opinione di que' Fisici, i quali tengono, che questi corpi glaciali concorrano positivamente a costipare i liquori, come tanti] cunei: nè mi sembra che sia stato fin ora adeguatamente risposto ai forti argomenti, che il Musschembroeck adduce per comprovare questa opinione. Alla vellicazione di certi freddi si aggiunge l' affideramento, che si prova nelle dita verso le ore del disgelo, come sono le meridiane, cosa che non accade la mattina nel maggior freddo; e che questo provenga da materia salina più tosto, che da altra specie, pare, che si raccolga dalla proprietà de' Sali di costipare, e d' indurire.

Si obbietta di recente, che fatta l' analisi della neve dal Sig. Krafft, vi si trovò meno di sale e di nitro, che nell' acqua piovana. Sia: ciò prova al più, che questa materia non entra nella neve in massa sensibile, e perciò nè pure accresce il peso dei liquori. Ma non può entrarvi in forma di spirito volatile? Negli atti di Lipsia (supplem. T. 14.) è riferita una bilancia per pesare il nitro sparso nell' aria, e si trovò, che il crudo Inverno 1740 nacque da un eccesso di questi nitri.

Il gelo artificiale si forma, come è noto, col Sale, ma non semplicemente. Col mescolare sale in massa, con neve e ghiaccio in massa, si ottiene solo un debil grado di freddo. Il sommo grado di freddo si ottiene col mescolare nel ghiaccio pesto gli spiriti di Sale, o le acque forti: con questo mezzo il Sig. Braunio giunse a congelare il mercurio (Comment. Petropol. T. V.) Ma lo spirito stesso di sale non giunge a produrre freddo, se non scioglie la neve in modo che se ne formi come un terzo liquore: e perciò gli olj, se bene sciolgano la neve, non producono alcun grado di freddo, perchè non si mescolano. In fatti si richiede la soluzione della neve, o del ghiaccio per produr freddo, e generare dell' altro ghiaccio. Il che pare indizio manifesto, che generatore del gelo sia un elemento volatile e spiritoso, che passa dal ghiaccio, che si scioglie per la sua uscita, in quello che si forma per la sua entrata; o pure chiama

ma ed assorbe il fuoco dal liquore che si gela , in quello che si scioglie . Nè per altro mezzo so concepire che si formi la neve e la grandine nell' Atmosfera , se non perchè concorrono di cotali spiriti in tal quantità da investire un tratto di vapori coadunati in una nuvola , e o ne vuotano il fuoco , o ne costipano gradatamente le molecole ; ed in ciò può aver parte il fuoco istesso de' lampi e de' fulmini , e il caldo estivo , che sviluppi questi elementi in altri tratti vicini alla nuvola , come si adopra il fuoco per scioglier la neve , a formar più presto il gelo artificiale . (*)

La qualità del suolo nei paesi ove regnano freddi fuori della proporzione del clima , conferma quest' ipotesi . L' Armenia non ha latitudine maggiore del Regno di Napoli ; e pure intorno Erzerum trovò il Tournefortio un gran freddo nel mese di Giugno : perchè quel suolo abbonda di sale ammoniaco . Se in oltre il terreno sia umido , dalla soluzione e mistura de' Sali forge una spezie di freddo artificiale : e a questa doppia cagione si deve attribuire i rigidi freddi della China , della Tartaria , della Siberia . La Siberia tra i gradi 55 e 60 di Latitudine abbonda di Sal petra , e insieme di acqua , poichè contiene la forgente di tanti gran fiumi , un suolo elevatissimo compatto da nitri , e indurito di tratto in tratto a grandissima profondità di ghiaccio perpetuo . Quindi il grado del freddo fu trovato ivi di 70 gradi , quando quello del 1709 appresso di noi non fu che di 15

Un altro paese orrido per il freddo è il contorno della Baja di Hudson : fa orrore la descrizione che ne fa Hellis nel suo viaggio . Il ghiaccio v' è così duro compatto ed eterno , che l' Hallejo , come si accennò , sospettava , che ivi una volta fosse il Polo gelato . Impossibile è l' esporfi impunemente all' aria nell' Inverno : un vento nivale procelloso vi soffia continuo ; visibili sono gli aculei che vibra ; e questi sono quelli che squarciano la cute , formano in un momento le cancrene , lacerano i polmoni , fanno cadere i membri affiderati e morti .

Ma il luogo più freddo di tutta la terra sembra essere la Spitzberga . Questa Isola è composta di monticelli acuti , formati di sabbia portata da venti , di Sali , di ardoesia , o piuttosto di ghiaccio : paese inospite , e in-

abi-

(*) Ho veduto dopo il T. IV. *Degli Atti Helvetici* , ove l' Autor del Termometro universale , sostiene appresso poco con questi argomenti qui sopra accennati : „ che il „ Caldo ed il Freddo non sono che due materie sottili , opposte l' una all' altra , nell' „ Atmosfera , d' un equal mole e caduta , e che fanno giornalmente sopra la Terra „ uno de' principali giochi della natura : ch' elle penetrano , l' una e l' altra , assai „ presto tutti i fluidi , ma con qualche lentezza tutti i corpi solidi e terrestri , sino „ a che nell' interno degli uni , e degli altri abbiano acquistato il loro punto d' equilibrio „ colla gravità della loro materia esteriore : che facendo astrazione dalla loro prepon- „ derazione particolare in ciascun giorno , e prendendo un numero di giorni , prepon- „ dera a vicenda ciascuna , incirca sei mesi sopra la terra , a differenti gradi di „ temperatura : che per l' effetto di questa preponderazione s' insinuano dentro terra „ sino alla profondità di 80 piedi incirca , se non altro per mezzo delle vene d' ac- „ qua , ed ivi formano , incontrandosi , e bilanciandosi , il temperato : Che i Raggi „ del Sole non fanno altro , che spingere e cacciare questi due elementi , residenti „ nell' aria nostra : Che se la Temperatura del caldo dipendesse dai soli raggi solari , „ il temperato , o medio , sarebbe a Gradi 60 di Latitudine dove il Seno d' inciden- „ za è la metà del Raggio o del Seno totale . ec.

abitabile : i naviganti , che vi approdano di raro , non vi possono durare più di un' ora .

Or quello che opera la natura del suolo salino abitualmente in certi territorj , in altri lo fanno i venti , tutti quelli , che soffiano di sopra a Montagne o terreni nevosi , o abbondanti di Sali , fossero anche venti di Ostro , come appresso di noi quelli che vengono dagli Apennini , quando sono coperti di neve , come negli ultimi anni ; e a Parigi , quelli che spirano dalle Montagne dell' Alvernia , come fu nel gran freddo del 1709 .

Ma quasi per propria giurisdizione hanno questa proprietà i venti Grecali ; e Boreali : poichè questi spirano dal vero regno del gelo , dal paese degli eterni ghiacci . Un vento che scorra 10 miglia all' ora (i procellosi ne scorrono fino 60 , come fece il turbine di Padova 17 Agosto 1756) in 11 giorni può arrivare dal Polo in Italia , e con doppia velocità , come è facile , in 5 giorni . Dunque dalla Groenlandia , dalla Siberia , dalla China , potrà un vento in breve tempo portare a qualche paese dell' Europa meridionale , come il nostro , un acuto freddo , della brina , del ghiaccio , non solo in Inverno , ma anche nel bel mezzo della state ; come talora è accaduto , per esempio li 18 Giugno 1721 (Accad. Reg.) e li 24. Giugno 1758 , nella qual notte si gelò la fossa intorno Leyde , come asserisce il Muffchembroeck .

Tale sarebbe l' effetto del vento Greco e di Tramontana appresso di noi per la forza sola della sua origine . Ma questi venti Grecali provenienti dai monti della China , e della Siberia , passano in oltre sopra catene di altre montagne nevose , del Caucaso , dei monti Carpazj , degl' Illirici , e perciò soli bastano a produrre appresso di noi la severità di un Inverno straordinario , partecipandosi l' intemperie , che una copia di nevi e di sali può generare in quel rimoto paese un anno più che un altro . Tale fu l' Inverno del 1755 descritto di sopra , che fu tutto asciutto , e pur così rigido , senza neve , senza nuvole , nè caligini .

Ecco la prossima principal cagione del lungo e grande freddo che abbiamo provato quest' anno . Sin dall' Equinozio di Settembre cominciarono a soffiare i venti tra Levante e Tramontana ; i quali con brevi intervalli hanno regnato poi nei tre seguenti mesi di Ottobre , Novembre , Dicembre , facendosi di tratto in tratto procellosi , e presero poi ancora maggior possesso in Gennajo , e febbrajo . Erano freddissimi fin dal principio : e che l' aria fosse pregna di Sali , di aculei , e di altri elementi glaciali , tra gli altri fenomeni lo prova il doppio parelio vedutosi li 30 Dicembre . Quindi il colore biancheggiante , e quasi lucente del Cielo caliginoso e nevoso . Quindi la forza mordente e tagliante dell' aria , la quale sempre , in questo Inverno ; ma particolarmente dopo il tramontar del Sole , lacerava la testa .

Con questa copia di elementi attivi e glaciali , se si aggiunga l' umido , la copia de' vapori , e delle caligini ; allora e il freddo cresce , e le piogge si convertono in nevi , come accadde quest' anno . L' acqua di un vaso posta dentro una camera mostrerà sempre al Termometro qualche grado minore di caldo , o maggiore di freddo , che l' aria istessa del-

la camera. Quindi la sensazione del maggior freddo, che si prova a proporzione in giornate caliginose ed umide; perchè il calore del nostro corpo si consuma a riscaldare l'acqua, o i vapori che si attaccano alla cute, e che contenendo maggior massa, assorbono più di calore. In oltre le nuvole, le caligini, i vapori istessi coll' esalazioni condensando l'aria, smorzano il calore del Sole, e con ciò accrescono il grado del freddo.

Ora se bene l' Estate passata fosse molto asciutta, copiose furono le piogge in Novembre e Dicembre: negli altri giorni il Cielo era coperto di nuvole, o di densa caligine. Io non trovo giorni di perfetto sereno, se non 10 in Dicembre, uno solo in Novembre, 5 in Gennajo, e 5 in febbrajo; che vuol dire 20 soli giorni in 120 d' intervallo; e questi nè pure tutti netti, poichè o la mattina, o la sera, sorgeva o la caligine, o il nuvolo.

Restò dunque imbevuta di lunga mano e l'aria e la terra di molto umore: questo assorbì una gran quantità di caldo e di fuoco: pongansi i nitri, e i sali dell'aria portati da' venti: non farà da stupire, che con tanti principj di freddo e di gelo, si generasse quella prodigiosa quantità di neve, che abbiamo avuto, coll' ostinato freddo.

In queste cause poi si deve contare, come nuova causa molto efficace, la lunghezza, l'insistenza, e pertinacia, e de' venti, e dell'umido, che operarono di continuo per più di 5 mesi.

La mescolanza poi con queste materie abbondanti del fuoco elettrico, e del flagitico, da qualunque sorgente venisse, produsse le aurore Boreali, i fulmini, e tanti temporali estivi fuori di stagione.

Una conseguenza naturale doveva essere quella, che si verificò; che con tanto apparato di freddo, con tanto umido, con tanta materia glaciale sparfa nell'aria, doveva l'Inverno invader la Primavera, e prolungarsi in Aprile, ed in Maggio, come proviamo noi, e come al riferire delle Gazzette si lamenta tutta l'Europa. In questo la disgrazia fu, che l'Equinozio non cambiò l'indole della stagione; ma continuò il tempo rotto, e piovoso; il quale probabilmente non si fermerà se non dopo il Soltizio. Coll'umido poi si sostenta il precedente freddo.

Io non oserò pronosticare l'impressione, e gli effetti di questo lungo e strano Inverno, sopra la costituzione dell' Estate, su i prodotti della terra, su i nostri corpi. Vi sono due quasi Proverbj, che all' *Inverno rigido conseguita una Estate calda, e un Estate sana*. Questi due Proverbj furono smentiti dopo l'Inverno l'ungo dell'anno 1740; il qual anno fu generalmente fresco anche nell' Estate, e insieme abbondante di malattie e di funerali. Che l'anno debba riuscire più tosto fresco che caldo, e che l'Autunno debba presto dar luogo ad un Inverno anticipato, sembra molto naturale, atteso il fondo copioso di freddo e di materia frigorifica, che rimane nella terra e nell'aria.

Quanto alla salubrità, nella Primavera, oramai molto avanzata, regnano in vero delle febbri putride, anche micidiali; ma ciò non è insolito in una stagione per sua natura ineguale, se non che in quest'anno veramente sono un poco più forti le cause dell'intemperie. Nell'Inverno stesso.

so poi, inferirono i mali cutanei, i morbilli, i forunculi, i tumori delle carotidi, che furono anche mortali, ed il vajolo si rese di qualità molto rea. Non si potrebbe ragionevolmente accusarne, oltre le costipazioni che nascono dal freddo, anche quei sali, e quelle particelle vulneranti, che i venti portarono in tanta copia, e che devono attaccare prima la cute e le parti più esposte de' corpi nostri? Ho un'altra osservazione, che ho fatta cogli occhi miei, e che ho raccolta dai riflessi familiari e spontanei di molti; cioè che varissime persone in quest'anno sembrano esser invecchiate, quanto all'aspetto, e alle rughe della cute, più del dovere: tanto uomini che donne; che essendo vero, non potrebbe essere se non effetto del caustico dell'aria. Effetto pure d'un acido sparso nell'aria nei rigidi freddi sembra un fenomeno familiare, ma più sensibile in questo Inverno. Ognuno, che scriva, può accorgersi in inverno, che l'inchiostro diventa bianco: il che non può nascere che da una spezie di menstruo nell'aria, che farà un acido salino, il quale penetrando il liquore ne fa precipitare la galla: onde per conservar nero l'inchiostro in stagione fredda, si vuole, come si pratica, tenerlo al Sole, o in luogo caldo.

Quanto all'agricoltura, certamente grandissimo pregiudizio recarono le continue piogge di Primavera, che impedirono o ritardarono le operazioni della campagna, per le femine de' minuti, e porsero alimento alle mal' erbe e alle zizanie nate tra i frumenti. Pessima sarebbe la continuazione delle piogge nel fiorire di questi col timore di *nebbia*, di *carbone* ec. Non ostante vi sono dei compensi; il fresco che dura, tiene indietro i frumenti medesimi dal crescer troppo frettolosamente; e la gran copia delle nevi, la quantità de' nitri e de' sali, che furono gli stromenti del freddo, passano a nutrire le piante, a renderne più copiosi e più saporiti i frutti; e deve confortare l'esperienza degl' Inverni rigidi 1709, 1740, ed altri, a cui conseguirono anni molto fertili. Ciò è scritto ne' giorni di Maggio.

A R T I C O L O X.

Della misura della Pioggia, che annualmente cade in Padova, e suoi contorni.

Sino dall'erezione dell'Accademie d'Inghilterra e di Francia dopo la metà del secolo passato tra le tante Osservazioni naturali, a cui si applicavano quelle dotte compagnie, una fu la misura annua della Pioggia, che cade in un paese: cosa degna di considerazione per li prodotti della terra, per la salubrità delle stagioni, per la portata de' fiumi; anzi se non fallo la ricerca dell'origine delle fontane suggerì al Sig. Mariotte di tenere questa misura regolare della pioggia; il che fatto ritrovò che tutta l'acqua che viene dal Cielo dentro l'estensione de' paesi che somministrano acqua alla Senna, supera 9 volte la portata di questo fiume. E se un Padrone volesse costruire una cisterna, la quale dovesse contenere l'acqua occorrente per tutto l'anno agli usi della famiglia, degli anima-

nimali ec.; senza sapere la quantità dell' acqua che il Cielo annualmente somministra in pioggia in neve, o in altra forma, non potrà mai determinare esattamente nè la capacità della cisterna, nè l'estensione del circondario, che deve fornir l' acqua ricercata.

Per aver la misura dell' acqua, che cade dal Cielo in pioggia, neve, grandine, rugiada, caligine, o altro modo, si espone un vaso di misura cognita, per esempio di 1, 2, 3, 4 piedi in quadro: più ampio che esso è, meglio serve a misurare le piogge piccole. Affinchè l' acqua caduta non esali, è buona cautela praticare un foro e tubo nel fondo del vaso, per cui l' acqua entri in altro vaso ristretto e chiuso. Allora dopo la pioggia comodamente si misura l' acqua in uno di questi tre modi: o 1^o. pesandola, il che farebbe più esatto, se non fosse la diversa gravità specifica dell' acqua piovana in varie piogge: o 2^o. se tutto il recipiente è di figura regolare col fondo piano, con una bacchetta, o verga graduata, che immersa nell' acqua vi dà le misure note: metodo tenuto dal fu Sig. March. Poleni: o pure 3^o. avendo misure determinate di forma cubica, e di varia grandezza, con queste vuotare tutta l' acqua del vaso, e tener conto delle stesse misure. Di questo metodo mi fervo io; e tre vasi mi bastano: uno che ha tre pollici di dimensione, e mi dà 27 pollici in cubo; uno di 2, che me ne dà 8; uno di 1; Questo mi dà $\frac{1}{12}$ di linea nell' altezza dell' acqua, essendo il mio recipiente di un piede quadrato; 12 di queste misure fanno una linea; e 144 un pollice.

In una colonna del Giornale Meteorologico si nota di giorno in giorno l' acqua misurata. Si somma l' acqua di un mese; e poi le misure di 12 mesi, che dan la somma di un anno, per esempio 32 pollici d' acqua. Questo vuol dire, che se l' acqua caduta dal Cielo in questo sito, non fosse scora via, o svaporata, dopo un anno sarebbe arrivata all' altezza di 32 pollici, volgarmente oncie: e se la stessa quantità di pioggia fosse caduta in tutto questo territorio, l' acqua in capo dell' anno avrebbe inondato a questo segno il suolo.

Da queste misure si è trovato la gran differenza di pioggia da paese a paese, anche in luoghi non lontani. Ne' luoghi di montagna e di selva, le piogge sono assai più frequenti ed abbondanti, e perchè i vapori vi sono spinti da' Venti e fermati dai monti e dai boschi; e perchè il fuoco elettrico che in altri luoghi sostiene i vapori, quivi abbandonoli si scarica volentieri negli alberi, e nelle piante. Nelle gran selve della Cordeliera piove tutto l' anno: e per rendere la serenità ad una Provincia convien estirpare o brugiare i boschi: così fanno in Svezia, così hanno fatto gli Europei nell' America. All' opposto la massa de' vapori si scaricherà allora ne' piani: e per tal cagione forse dopo lo sbosco e svegro de' monti alpini, i nostri territorj bassi sono più soggetti a' temporali, e senza dubbio alle più frequenti, e più alte inondazioni. Anche i paesi, presso o dentro il mare, devono avere maggior frequenza, e copia di pioggia. Ecco la quantità di pioggia notata dagli Autori, che cade in varj luoghi:

PAR. II. AR. X. MISURA DELLA PIOGGIA. 125

Leide	- - - - -	29	$\frac{1}{2}$	Poll. Ren.
Utrech e Arlem	- - - - -	24		
Aja e Delft	- - - - -	27		
Dordrecht	- - - - -	40		
Midleburg	- - - - -	33		
Berlino, Parigi, e Roma.		20		
Lion	- - - - -	37		
Pifa	- - - - -	34		
Zurigo	- - - - -	32		
Ulma	- - - - -	26		
Vittemberga	- - - - -	16		
Lancastro	- - - - -	41		
Upminster	- - - - -	19	$\frac{1}{2}$	
Plimout e Madera	- - - - -	31		
Edemburgo	- - - - -	22	$\frac{1}{2}$	
Upfal	- - - - -	15		
Algeri	- - - - -	27		
Charles-Tovvn	- - - - -	51		

Io darò qui la Tavola della Pioggia raccolta dalle osservazioni, e misure del Sig. M. Poleni. Queste misure sono del piè di Londra, con decimali. Questa Tavola dimostrerà la misura della Pioggia caduta in Padova di mese in mese dal 1725 fino al 1764 in Aprile, tempo in cui il Sig. March. Abate Poleni avendo cambiato di casa tralasciò queste misure. Ho supplito questi 8 mesi prendendo per ciascuno la misura media dagli anni precedenti. L'ispezione di questa Tavola fornisce varj risultati.

Vedi la Tavola n. II. in fine del Libro.

1.° Si vede, che il mese più piovoso a Padova è l' Ottobre; in seguito per ordine il Giugno, il Maggio, l' Aprile, il Settembre.

2.° Il mese meno piovoso di tutti è il Febbrajo; dopo il Gennajo, il Marzo, il Dicembre, che sono quasi eguali; medj sono Luglio, Agosto, Novembre.

3.° Cominciando dal Dicembre, e prendendo secondo le quattro stagioni, a tre a tre, li mesi; si vede un' alternativa come qui sotto.

Decembre	- - -	112, 857	Giugno	- - - -	153, 728
Gennaro	- - -	99, 726	Luglio	- - - -	120, 010
Febbraro	- - - -	77, 749	Agosto	- - - -	121, 316
		<u>290, 325</u>			<u>395, 044</u>
Marzo	- - - -	112, 021	Settembre	- - -	138, 485
Aprile	- - - -	147, 528	Ottobre	- - - -	184, 677
Maggio	- - - -	152, 993	Novembre	- - -	129, 925
		<u>412, 542</u>			<u>453, 037</u>

Dunque la stagione più asciutta è l' Inverno; piovosa è la Primavera; mez-

mezzana è l' Estate ; piovosissimo l' Autunno. Nel primo sessennio il Sig. Marh. Poleni aveva trovato un progresso crescente dell' Inverno all' Autunno ; nel secondo trovava più piovosa la Primavera , e l' Estate : ma è chiaro , che l' approssimazione raccolta dal periodo di tanti anni è la più vera .

4°. L' anno il più piovoso fu il 1728 , in cui la pioggia fu di 53 pollici , misura , che eccede quasi del triplo la misura media della pioggia che cade a Parigi . L' anno più secco fu il 1740 , e il 1762 in cui la misura fu di pollici $22\frac{1}{2}$. Nè tre anni 1726 , 1737 , 1741 la misura fu di 24 pollici .

5°. Il mese più piovoso nel corso di 40 anni fu il Dicembre 1728 , ed il Maggio del 1763 , che diede l' uno e l' altro quasi 12 pollici di acqua . Senza pioggia passò il Febbrajo 1725 e 1768 , e il Novembre 1735 . e tuttavia il mese di Febbrajo il più asciutto in genere di tutti li 12 mesi dell' anno , diede talora fin 6 pollici d' acqua nel 1736 .

6° La misura media e ragguagliata della pioggia a Padova , dal corso di 45. anni risulta di pollici 34 , 467 misura di Londra , la quale ridotta alla misura di Parigi , ormai resa universale tra' dotti , forma pollici $32\frac{1}{3}$. Il Sig. March. Poleni nel primo sessennio l' aveva trovata pollici 35 l. $0\frac{7}{12}$; nel secondo sessennio pollici 31. l. $3\frac{7}{12}$. Quella che diamo senza dubbio è la più prossima alla vera , per il numero d' anni tanto maggiore da cui risulta .

Si vede che il nostro cielo è più disposto a dare qualche anno una quantità di pioggia assai maggiore della media ; poichè nel 1728 fu di 53 pollici , misura che eccede la media per più di $\frac{2}{3}$ della medesima , quando la minima fu di 22 pollici calante appena $\frac{1}{3}$ dalla media . Dunque per compensare qualche anno molto piovoso , devono esser in maggior numero gli anni asciutti , cioè ne' quali la quantità della pioggia sia minore della media .

7°. Ma il risultato più curioso ed osservabile mi sembra questo : che sommando la pioggia caduta di 9 in 9 anni , le somme si trovano quasi eguali . Sempre mi è parso che la rivoluzione del Perigeo della Luna , la quale si compie in 9 anni meno 2 mesi in circa , dovesse far circolare dentro gli anni medesimi una certa quantità d' impressione nell' aria : In una parola una specie di circolo di stagioni . Plinio , come s' è detto nella Prima Parte , rapporta come avverato dall' esperienza il circolo di 8 anni , tanto per le stagioni come per le maree .

Per vedere se potessi ricavare qualche cosa dalla serie delle osservazioni Poleniane , ho cercato , se veramente vi fosse questo ritorno di stagioni in un qualche periodo regolare di 8 , di 9 , di 10 anni : e certo quanto alla pioggia di anno in anno ciò non s' incontra , se non forse casualmente . Ho sommato i periodi di 8 anni , e veramente v' è qualche vicinanza nelle somme , e molto più grande che non sia nei decennj : non

ostante non v'è cosa che appaghi. Col principio dunque del circolo del Perigeo, ho fatto più attenzione ai Novennj.

A tal fine avendo io la misura attuale della pioggia di questi tre ultimi anni ho riempito la laguna di tre anni mancanti 1765, 1766, 1767, coi numeri della misura media relativa a ciascun mese, presa dai Novennj precedenti, come viene praticato dagli Astronomi nei loro numeri. In tal maniera ho avuto 5 Novennj successivi. Questi sono nella Tavola segnati; nei quali si scorge, che in cinque uno solo va fuori della regola, ch'è il secondo.

In oltre, omettendo sempre un anno, ho disposto altre serie successive di Novennj di quattro l'una, e sono in tutti al numero di 37. Dalla somma di tutti prendendo un Novennio medio, si trova di 310; col quale confrontando questi 37 Novennj, se ne trova 8, la differenza de' quali dal medio, non dà un pollice di differenza per anno; 16 che non differiscono a ragguglio annuo per 2 pollici: 24 che non differiscono di 3 pollici: differenza in vero pochissimo considerabile, e da non curarsi, quanto spetta alla sua influenza sopra le stagioni, sopra i terreni, e i prodotti della terra. Nel misurare solamente l'acqua piovana in capo all'anno vi può esser un errore più forte.

Per illustrare questo punto, che mi sembra degno della considerazione di tutti, esibisco qui un altro riscontro nella misura della pioggia caduta in Parigi, come si trova registrata nelle Memorie dall'Accademia, dall'anno 1699 fino al 1752: nel qual periodo abbiamo 6 Novennj, tre maggiori, e tre minori, da ambe le parti quasi eguali: e prendendo il Novennio medio, che è di p. 152. 6. nè pur qui si trova maggior differenza annua, che arrivi ai tre pollici. La misura media annua di Parigi risulta di poll. 16. l. 11.

Comunque sia la cosa, io propongo la mia osservazione, di cui non pretesi di formare una regola. Si vedrà però, che dalla medesima non si scostano molto i venti, e i numeri de' giorni piovosi. In queste cose fisiche non si deve aspettar mai un esattezza matematica: basta una certa approssimazione; della quale, quando arrivi a certi limiti vicini, dobbiamo contentarci.

Risulta un corollario economico che è questo: per raggugliare più al giusto che sia possibile il prodotto di una campagna, si deve calcolar l'entrata di un Novennio. Comunemente si usa il decennio. Ma se i prodotti della terra dipendono principalmente dal Sole, dalle piogge, dai venti, si vede, che è da preferir il Novennio.

*Misura della Pioggia caduta in Parigi in Pollici
e Linee del Piè del Re.*

<i>Anni</i>	<i>Pioggia</i>		<i>Anni</i>	<i>Pioggia</i>
1699	18. 8		1726	11. $4\frac{2}{3}$
1700	20. 0		1727	13. 8
1701	21. 4		1728	16. 1
1702	16. 0		1729	17. 0
1703	17. 4		1730	16. 0
1704	19. 10		1731	10. 3
1705	13. 11		1732	13. 9
1706	15. 3		1733	9. 9
1707	17. 11		1734	17. 6
<i>Novennio</i>	160. 3		<i>Novennio</i>	125. $4\frac{2}{3}$
1708	18. 0		1735	13. 10
1709	18. 9		1736	15. 0
1710	15. 9		1737	15. 11
1711	25. 2		1738	14. 9
1712	21. 2		1739	19. 1
1713	20. 7		1740	21. 7
1714	14. 9		1741	12. 10
1715	17. 6		1742	12. 9
1716	14. 4		1743	13. 2
<i>Novennio</i>	166. 0		<i>Novennio</i>	139. 11
1717	17. 8		1744	16. 10
1718	13. 2		1745	12. 6
1719	9. 4		1746	14. 5
1720	17. 2		1747	15. 11
1721	12. 7		1748	18. 4
1722	14. 6		1749	19. 0
1723	17. 8		1750	20. 10
1724	12. 4		1751	23. 2
1725	17. 6		1752	19. 4
<i>Novennio</i>	131. 11		<i>Novennio</i>	160. 4

Pioggia caduta in Venezia.

La pioggia caduta in Venezia fu misurata dal Sig. Temanza negli anni seguenti:

1751	—	31.	2
1752	—	33.	3
1753	—	34.	0
1754	—	30.	8
1755	—	29.	2

158. 5

Queste sono oncie, o pollici del Piede Veneto, il quale al piede regio di Parigi si ha come 107 a 100.

La misura media dunque, risultante da questo Quinquennario, della pioggia che cade in Venezia, è di pollici Veneti 31 l. 8 per anno: i quali, ridotti alla misura di Parigi, sono pollici 33 l. 11, eccedente quella di Padova di pollici 1. l. 7.

Quantunque di anno in anno la misura della pioggia a Padova, e a Venezia siasi trovata molto differente come si può scorgere dal confronto delle due Tavole; non ostante poco differente risulta la misura media, come conviene a' luoghi così vicini; quella di Venezia riuscendo un poco più forte, come altresì conviene ad un luogo sulle spiagge del mare, anzi dentro le acque.

A R T I C O L O X I.

Dei Giorni Piovosi, Nuvolosi, Sereni ec.

SI sono anche numerati e sommati li giorni Piovosi, Nuvolosi, Nevosi, Sereni: (ma risparmiò a' Lettori la lunga Tavola, come meno importante): per giorni Piovosi intendendo quelli, che nel Giornale avevano notata qualche misura di pioggia. Quanto ai Nuvolosi, e Sereni, vi può essere qualche ambiguità, mentre il Sig. March. Poleni notava lo stato del Cielo solamente al mezzodì: or da un mezzodì all'altro vi può esser di mezzo gran cambiamenti. Di fatto a qualche giorno notato sereno si vede ascritta una misura di pioggia talor grande, caduta la notte, o in altra ora. Non ostante vi può essere un compenso.

Quaranta anni fanno 14610 giorni. Di questi, 4224 diedero pioggia; 1393 sono notati nuvolosi, o senza Sole al mezzodì: gli altri 8993 si computano per sereni; o almeno non v'è l'incomodo della pioggia, che impedisca i lavori della campagna.

Dividendo il suddetto numero de' giorni piovosi 4224, per 40 anni, si ha il numero medio e raguagliato de' giorni piovosi per ciascun anno, che sono 105. Questi sono giorni che si possono calcolare per perduti ogni anno intorno i lavori in campagna. Per altro se nel 1743 furono solamente 85, nel 1758 arrivarono a 145 giorni di pioggia.

Si rifletta adesso a tanti giorni Festivi dell'anno, che sono forse 80, o più, con tante Feste votive e di consuetudine; si vede, che non resta la metà dell'anno libera per lavorare la campagna. Poichè se anche in

qualche giorno di pioggia, quando questa è cessata, si può fare qualche ora di lavoro, talora le operazioni sono tali, e la pioggia così copiosa, che nè pure il giorno seguente, si possono fare, come le opere di aratro, di zappa *ec.*

La conseguenza è, che il diligente Coltivatore deve usare tutta la sollecitudine nel prevenire i lavori, specialmente nelle semine: anche per questo motivo in generale perchè la semina anticipata porta più copioso raccolto: poichè i formenti anno tempo di essendere le loro radici, e di gettar fuori, o moltiplicare le gambe, che non sono altro che tanti rami della pianta: per li Minuti poi, legumi, forghi turchi, oltre questo motivo, v'è quello di prevenire la siccità dell'Estate. E' un inganno quello di accusare il freddo di certe terre: Anzi per questo conviene anticipare: basta che la terra non sia troppo molle, o umida dalla pioggia. Io ero solito dire ai miei Parrochiani, che in *Agricoltura un ora decide di un giorno, un giorno d'una settimana, e questa di un mese, o di un anno*; per esempio nel Taglio dei formenti, e nella Raccolta de' Fieni.

Per altro si può rimarcare, che gli anni, i quali ebbero più giorni piovosi, non perciò diedero sempre la maggior quantità di pioggia; perchè può molti giorni piovere, ma in poca quantità. Per l'istessa ragione, nei Mesi non corrisponde sempre la quantità della pioggia al numero dei giorni piovosi: la maggior quantità di pioggia si è trovata in Ottobre; il maggior numero de' giorni piovosi in Maggio. Si vede, che anche il numero de' giorni piovosi nei sei mesi più freddi eccede quello dei sei mesi caldi; ma le piogge di questi sono più abbondanti. Perciò a giudicare, se un anno, o un mese sia piovoso, o no, bisogna aver misurata la pioggia.

Quanto all'effetto sulle produzioni della Terra, conviene vedere, in quali mesi abbondi, o scarseggi la pioggia, avendo in oltre riguardo ai giorni di nuvolo, al grado di durata del freddo, o del caldo. Le piogge di Primavera, specialmente in Aprile, sono feconde e desiderabili; nel Marzo dannose, come anche nell'Inverno, che si desidera asciutto. I gran piovosi di Estate, se il Cielo non resta qualche giorno nuvoloso e fresco, poco giovano contro le siccità; poichè l'acqua scorre via, o ben tosto per il gran calore si svapora; perciò molto più giova una pioggia di notte, che di giorno. Ma nè qui si fa un Trattato di Agricoltura, e si avrà occasione di dir qualche cosa in tal proposito ancora dopo.

Quanto alle Inondazioni, conviene considerare, in quai luoghi, e in quanta estensione cada la pioggia. Perchè l'inondazioni de' fiumi vengono da' monti.

Ho voluto provare, se anche nei giorni piovosi li Novennj andassero del pari, come nella quantità della pioggia; ma non v'è tanto di Regolarità. Sono i Nuvoli per se troppo irregolari, e troppo difficili da notarsi, per trovarvi riscontri certi. Più tosto si riscontrano le somme di 18 anni: Questo numero di 18 anni abbraccia, come si accennò, due periodi dell'Apogeo, e una rivoluzione de' Nodi della Luna; e molto si avvicina al Saros de' Caldei, o sia al periodo delle 223 Lunazioni. Of-

fervo , che il corrente anno 1770 , quanto all' indole piovosa , fin ora si rassomiglia moltissimo all' anno 1752 , che è il 19°. addietro.

Molto più si avvicinano le somme di 8 anni successivi ; e in questo particolare si verificherebbe la regola data da Plinio sopra il ritorno delle stagioni.

Molto avrebbe giovato per l' economia delle campagne , tanto per li Padroni , che per li Lavoratori , il sapere quante volte ha grandinato nello spazio di questi 45 anni . Si avrebbe appresso poco notizia di quante gragnuole si può fondatamente temere dentro un numero di anni che dura la locazione di una campagna , per farvi le giuste detrazioni , e rilevare l' entrata sopra della quale si può far fondo . Dovrebbero i Parrochi , e i Governatori di ciascun Villaggio , anzi i Padroni , tenere questo , ed altri registri ; che dopo uno spazio considerabile porgerebbero molti utilissimi lumi . Il Sig. March. Poleni non ebbe questa cura ; nè poteva aver tali notizie , particolari ad ogni tratto di paese .

I giorni di neve sono notati per la misura dell' acqua . In 40 anni 199 , o sia 200 giorni sono annotati con neve ; sicchè per un numero medio ne toccano 5 per anno . Gli anni più nevosi furono il 1740 , e 1754 . Il 1759 passò quasi senza neve . Gli anni molto nevosi si credono a proporzione più fertili .

A R T I C O L O XII.

Dei Venti, che regnano nel distretto di Padova, e nella Marca Trivigiana.

Niente a primo aspetto può sembrare più incerto , e più irregolare del Vento . Pure li quattro Venti cardinali si possono considerare quasi Cosmici , o universali per tutta la Terra , analoghi ai moti dell' Oceano , prendendo la cosa in senso discreto . Il vento dominante è l' Orientale , che segue il Sole nella sua mutazione di sito da Levante in Ponente . Avendo riguardo alla rarefazione , che il calor solare produce nel volume d' aria sottoposto , nasceranno due Venti obliqui dai Poli , correndo l' aria inferiore più pesante al centro , o all' Equatore , e la superiore spandendosi per di sopra ; questi stessi moti saranno modificati dalla gravitazione della Luna , e del Sole , secondando il moto dell' acque , le quali nel flusso si spandono verso i Poli , e nel Riflusso ricorrono all' Equatore . Questi Venti generali non solo devono obliquarsi di sei mesi in sei mesi , come gli Alisei della Zona Torrida , ma molto più nelle Zone temperate per le circostanze locali dei terreni verranno tanto alterati , che appena faranno riconoscibili . Non ostante per mezzo le altre perturbazioni sempre avrà luogo la loro impressione .

Importa moltissimo l' osservazione de' Venti , tanto per prevedere in certo modo le mutazioni di tempo , che sogliono apportare , quanto per l' influenza

fluenza che anno sulla qualità delle stagioni, e su i prodotti della terra poichè in un paese, altri sono piovosi, altri sereni, altri fecondi, altri sterili ec.

Per fare l'osservazione de' Venti bisogna avere qualche notizia delle Piaghe principali dell' Orizzonte. I Marinari ne distinguono 32 che chiamano Rombi. Sebbene talora la variazione di una Quarta faccia gran differenza nell' indole del Vento, non ostante questo numero è troppo grande per l' uso presente: basterà conoscere i quattro Venti cardinali, e i quattro Laterali primarj, quali col Sig. March. Poleni noteremo colle lettere iniziali de' nomi oltramontani, come già si è fatto nel Giornale di sopra.

Ma bisogna, dico, conoscer i punti dell' Orizzonte, che danno questi Venti. Chi non ha pratica della Sfera, e non sappia descrivere una Meridiana, il che è facile per mezzo dell' ombre eguali di uno stilo avanti e dopo il mezzodì; potrà non ostante conoscere a presso poco la Tramontana, o per via della calamita, o per il musco che fanno gli alberi da quella parte (mezzo che nell' oscura notte solo può servire per uscir da una selva, in cui uno fosse smarrito) o pure la plaga meridiana guardando il Sole all' ora del mezzodì, o negli anelli più larghi di un tronco di albero tagliato; o pure segnando il luogo dove nasce, e tramonta il Sole li 21 di Marzo e 23 Settembre, che sono le plaghe del vero Levante, e del vero Ponente. Conosciuto poi uno di questi Punti cardinali, gli altri s' intendono tosto: poichè per esempio voltando la faccia a Tramontana, alle spalle si ha il mezzodì, a destra il Levante, a sinistra il Ponente. Parimenti dividendo per mezzo coll' occhio questi quattro quarti dell' Orizzonte, si anno i quattro Venti laterali.

Deve poi ognuno nel proprio luogo fissare la plaga de' Venti; per esempio a Padova, il vento di Tramontana è quello che viene dalla parte di Asolo e di Feltre; il Greco da Trevigi e dal Friuli; il Levante dalla parte di Venezia; il Sirocco dalla parte di Chioggia; l' Ostro dalla parte di Ferrara; il Garbino dalla parte di Venda, e del mezzo de' Colli Euganei; il Ponente dalla parte di Verona un poco sopra i monti di Barbarano; il Maestro da Vicenza, o poco sopra.

Fatta così pratica dei punti dell' Orizzonte, si planterà in un luogo elevato e libero una Girandola, o banderuola di metallo, o più tosto di legno, che stia eretta verticalmente ed esattamente a piombo, e che venga liberamente girata dal vento. Si osserverà, a qual parte la girandola sia voltata; e si dirà, che il Vento viene dalla plaga opposta; per esempio, se qui a Padova la girandola guarda verso Vicenza, che è la plaga di Maestro, il vento sarà di Sirocco; se guarda verso Venezia, cioè a Levante, il vento sarà di Ponente, ec. La banderuola piantata sul tetto d' una casa, si può far passare il suo asse dentro di una camera, e descriverla la Rosa de' venti, col raggio, che vi si aggiunge, dimostrerà il vento stando in camera. Si può anche con un rochello nell' asse, e una ruota nel perno del Raggio, fare, che il raggio giri nella faccia di un muro, come il raggio di un Orologio.

Bisogna poi distinguere due venti, che per lo più soffiano per mezzo l'atmosfera, spesso opposti, uno alto, l'altro basso. Quello alto non si può conoscere, se non dal moto delle nuvole, e per non ingannarsi, conviene riferire il moto di queste a qualche punto fisso in terra, come un muro, un tetto, un albero, o altro. Spesso essendo l'aria tranquilla a basso, veggonsi correr le nuvole: anzi montando solo ad un campanile, o altra mediocre altezza si trova vento; così andando fuori de' recinti delle Città, andando da terra ferma in Laguna, e molto più andando a Lio, si trova vento che non si sentiva, o certo assai più forte.

Registrando i venti, sarà bene notare il vento alto, e il vento basso: poichè l'uno, e l'altro, e forse più l'alto, influisse sulle pioggie, e su i terreni: spesso il vento basso non è che il vento alto, che riflettuto circola indietro; vedremo che questo è punto rimarcabile presso di noi.

Quando il tempo è stabilito, per lo più domina per molti giorni costantemente un vento. Ma quando il tempo è per cambiarsi, o cambiato, allora cambia prima il vento, e poi varia di ora in ora, e in un giorno fa il giro di tutto il Compasso. Perciò l'esatta osservazione de' venti occuperebbe di continuo una persona, anzi molte. Però è difficile aver un registro ben seguito de' venti che soffiano in un paese; dato il quale, in capo a molti anni si avrebbero congetture quasi certe sopra il tempo.

Il Sig. March. Poleni nel suo Diario notava di giorno in giorno quel vento, che spirava all'ora di mezzodì solamente, coi suoi varj gradi di forza. Si desidererebbe i venti dell'altre ore; non ostante col corso di tanti anni abbiamo un'idea sufficiente de' venti, che regnano in questo paese. Qui abbiamo numerato, sotto le otto classi, tutti li Venti, o sia tutti li giorni, in cui spirò un tal vento, per questi 40 anni: e li diamo esposti nella Tavola qui aggiunta.

Per non far questa Tavola troppo lunga si è posto il numero de' Venti di mese in mese per li 3 primi anni solamente, perchè serve d'indizio, e di regola, per sapere a presso poco, quali venti in quali mesi predominino.

Nella seconda Tavola sono poste solamente le somme annue: ed in fine le somme totali degli otto venti, ove negli ultimi anni qualche mese essendo difettivo, i numeri riescono minori. Considerando questa Tavola si ricavano varie notizie.

I. Il vento, che più domina in questo paese, è il Tramontana; dopo il Greco, in 3.^o luogo il Maestro, in 4.^o il Ponente; 5.^o il Levante; 6.^o il Garbino; poi 7.^o l'Ostro; e finalmente 8.^o il più raro è il Sirocco. Ciò s'intende avuto riguardo al vento basso, mostrato dalle banderuole de' Campanili, a cui si rapportava il Sig. March. Poleni stesso: poichè il suo Anemoscopio non era altro, che la banderuola del Campanile del B. Pellegrino, prossimo alla sua casa.

II. I due venti di Tramontana e di Greco occupano soli più giorni dell'anno, che tutti gli altri sei venti insieme. Se vi si aggiunge il Maestro, faranno il doppio degli altri cinque. Dunque in questo paese i venti
di

TAVOLA I. DE' VENTI.

	N.	NE.	E.	SE.	S.	SW.	W.	NW.
1725. Genn.	11.	5.	2.	3.	2.	0.	2.	6.
Febb.	11.	5.	4.	0.	2.	1.	1.	5.
Marzo	6.	9.	6.	3.	3.	1.	1.	2.
Aprile	2.	3.	7.	4.	6.	5.	2.	1.
Maggio	2.	5.	4.	5.	3.	4.	7.	1.
Giugno	2.	2.	13.	2.	7.	4.	0.	0.
Luglio	2.	5.	8.	4.	5.	1.	2.	4.
Agoſto	6.	5.	3.	6.	3.	2.	5.	1.
Settemb.	6.	6.	3.	1.	2.	6.	4.	2.
Ottob.	7.	6.	2.	3.	2.	4.	3.	4.
Novemb.	6.	5.	3.	0.	5.	2.	4.	5.
Decemb.	7.	1.	1.	0.	6.	2.	9.	5.
Somme	67.	57.	56.	31.	46.	32.	40.	36.
1726. Genn.	9.	6.	0.	1.	1.	3.	7.	4.
Febb.	8.	8.	4.	1.	1.	1.	2.	3.
Marzo	7.	9.	7.	1.	1.	5.	1.	0.
Aprile	5.	5.	4.	3.	6.	5.	1.	1.
Maggio	4.	10.	5.	1.	2.	3.	4.	2.
Giugno	3.	7.	5.	4.	3.	5.	2.	1.
Luglio	3.	8.	9.	2.	6.	2.	1.	0.
Agoſto	3.	4.	11.	5.	6.	1.	1.	0.
Settemb.	4.	1.	5.	9.	4.	1.	4.	2.
Ottob.	4.	2.	2.	2.	4.	5.	5.	7.
Novemb.	13.	4.	1.	0.	1.	0.	5.	6.
Decembr.	7.	2.	2.	0.	2.	4.	8.	6.
Somme	70.	66.	55.	29.	37.	35.	41.	32.
1727. Genn.	7.	4.	3.	9.	3.	1.	3.	1.
Febb.	8.	6.	1.	1.	3.	3.	5.	1.
Marzo	10.	5.	2.	1.	3.	4.	1.	5.
Aprile	3.	7.	8.	1.	5.	4.	2.	0.
Maggio	5.	2.	7.	2.	4.	5.	3.	3.
Giugno	7.	0.	8.	1.	7.	6.	1.	0.
Luglio	1.	4.	9.	6.	4.	2.	3.	2.
Agoſto	4.	5.	7.	2.	4.	3.	5.	0.
Settemb.	5.	7.	6.	4.	3.	0.	2.	3.
Ottob.	8.	2.	4.	2.	6.	2.	3.	4.
Novemb.	14.	2.	0.	0.	0.	0.	4.	10.
Decemb.	12.	4.	2.	0.	2.	0.	7.	4.
Somme	84.	48.	57.	29.	44.	30.	39.	33.

TAVOLA II. DE' VENTI.

	N.	NE.	E.	SE.	S.	SW.	W.	NW.
1725	67.	57.	56.	31.	46.	32.	40.	36.
1726	70.	66.	55.	29.	37.	35.	41.	32.
1727	84.	48.	57.	29.	44.	30.	39.	33.
1728	89.	34.	32.	27.	54.	30.	53.	46.
1729	80.	52.	22.	29.	40.	38.	58.	54.
1730	100.	66.	19.	27.	20.	35.	40.	58.
1731	93.	59.	19.	23.	28.	36.	38.	69.
1732	99.	59.	14.	21.	33.	33.	46.	61.
1733	110.	49.	12.	27.	21.	38.	63.	45.
1734	106.	38.	19.	20.	16.	39.	57.	70.
1735	121.	41.	15.	12.	22.	31.	44.	79.
1736	137.	31.	4.	9.	26.	22.	59.	77.
1737	112.	47.	18.	19.	23.	21.	58.	67.
1738	106.	56.	8.	16.	29.	22.	59.	69.
1739	116.	58.	21.	16.	27.	18.	52.	57.
1740	89.	48.	22.	7.	20.	32.	75.	73.
1741	136.	64.	24.	11.	28.	15.	44.	43.
1742	92.	113.	41.	27.	24.	20.	13.	36.
1743	103.	101.	32.	32.	23.	15.	16.	43.
1744	111.	103.	48.	32.	25.	19.	9.	19.
1745	103.	126.	39.	21.	27.	13.	9.	27.
1746	101.	114.	48.	22.	10.	12.	15.	43.
1747	85.	134.	37.	33.	29.	13.	5.	28.
1748	117.	101.	39.	6.	19.	10.	19.	23.
1749	102.	93.	51.	27.	19.	28.	16.	29.
1750	120.	81.	32.	33.	16.	34.	6.	39.
1751	109.	93.	40.	30.	17.	25.	17.	34.
1752	112.	119.	36.	13.	15.	18.	18.	35.
1753	111.	123.	24.	17.	9.	18.	25.	38.
1754	116.	93.	26.	15.	13.	27.	28.	46.
1755	119.	94.	26.	14.	13.	34.	25.	41.
1756	97.	94.	28.	29.	27.	30.	30.	31.
1757	79.	98.	35.	15.	18.	37.	35.	48.
1758	65.	113.	37.	20.	40.	32.	20.	39.
1759	70.	145.	23.	19.	18.	24.	30.	36.
1760	50.	137.	23.	19.	13.	43.	35.	44.
1761	68.	142.	22.	17.	26.	34.	20.	36.
1762	77.	132.	29.	33.	24.	25.	17.	29.
1763	59.	175.	14.	18.	23.	42.	7.	28.
1764	57.	114.	40.	17.	11.	34.	39.	54.
Somme	3838.	3615.	1183.	862.	973.	1094.	1320.	1795.

di verso Tramontana sono senza confronto più dominanti , che quelli di verso Ostro .

III. I Venti Boreali regnano nei 6 mesi dell' Inverno; gli Australi nei 6 mesi di Estate.

IV. Nei 20 Anni posteriori il Greco , o Nordest , domina con frequenza più del doppio , che nei 20 anni precedenti . Ora li 20 anni posteriori sono quelli ne' quali prende maggior possesso il freddo , come si vedrà all' Articolo del Termometro , ed il peso dell' Atmosfera come nell' Articolo del Barometro , e la maggiore scarsezza nei prodotti della Terra , come nell' Articolo dell' *Influenza* ec.

V. Ma quello , che più sembrerà , come è sembrato a me , strano , è , che questi Venti di Tramontana , i quali sono tenuti in tutta Europa per sereni ed asciutti , appresso di noi sono quelli , che portano più sovente la pioggia. Il Sig. March. Poleni aveva numerati i venti dei primi dodici anni mandati alla Società Regia di Londra , che soffiavano al mezzodì precedente alla pioggia . Eccoli in questa Tavoletta :

N. Tramontana	_____	386
N E. Greco	_____	184
E. Levante	_____	72
S E. Sirocco	_____	67
S. Ostro	_____	106
S W. Garbin	_____	104
W. Ponente	_____	129
N W. Maestro	_____	147

E' dunque chiaro , che i Venti più piovosi appresso di noi sono i Boreali , più di tutti Tramontana , poi il Greco , poi il Maestro ; e il meno piovoso di tutti il Sirocco , che pur passa per il vento più umido. Rimini non è luogo molto discosto : e il Sig. Bianchi attesta , che il Sirocco in quella spiaggia è il conduttore delle piogge.

Sopra questo apparente paradosso varj riflessi sono da farsi . Prima di tutto , convien distinguere il Tramontana vero e legittimo , dallo spurio , che è un Ostro , o Sirocco riflesso. Io credo benissimo , che anche appresso di noi i venti di Tramontana ritengano la loro natura asciutta e serena : poichè quando soffia vero vento Borino si sgombrano le nuvole , si asciugano in un momento le pietre , e si scaccia l' affannoso caldo australe ; in fatti è segno di buon tempo. Ma l' Ostro , e il Sirocco , che sono i veri venti piovosi ed umidi , poichè portano dall' Adriatico , e dal Mediterraneo la massa dei vapori caldi , spirando in alto , si riflettono nelle Alpi vicine , o circolando orizzontalmente dal Golfo , e allora mentono il vento Greco , o ripiegandosi a basso colla direzione della tramontana o del Maestro ; e nell' uno e nell' altro caso scaricano sopra questi piani i vapori , le nubi , le piogge.

Che un vento incontrando un ostacolo , come una montagna , un promontorio , una fabrica , si rifletta , tutto giorno si prova per esperienza ,

entrando in un cortile a seconda del vento, che subito salta in faccia il vento riflesso, anche più gagliardo del diretto per l'elaterio dell'aria condensata dal vento nell'ostacolo: Ciò si prova continuamente a Venezia nell'imboccare uscendo da' Rii il gran Canale. L'Ammiraglio Anfon, come scrive il Compilatore del suo viaggio intorno al mondo, crede che tutti i venti di terra sieno venti riflessi del mare; s'intende di quelli che i Naviganti incontrano abordando alle coste: anzi vuole che le Correnti istesse altro non sieno che rigurgiti delle acque accumulate a' lidi da' venti.

Dunque i venti nostri di Tramontana, che sono piovosi, non sono che Ostri, e Sirocchi riflessi, o misti co' Boreali. Sono questi Venti di Greco, o di Greco Levante, in questo paese i venti piovosi, nevosi, procellosi, umidi, siroccali, nocivi alle fabbriche, e alle machine degli animali. Raro è di trovare una burasca lunga di qualche giorno, che non venga da quella parte. Se ella è asciutta e di solo vento, ella riesce brugiante e fredda; poichè è per lo più nel fine dell'Autunno, o dentro il Verno: se poi è di Autunno, e di Primavera, è mista coll'Ostro Sirocco riflesso, allora diventa umida piovosa, tepida, siroccale, e per questo si chiama un tal tempo, *Tempo di Sirocco*.

Una simile falsa denominazione attesta il Montanari, che correva a Bologna al suo tempo. Non farà discaro trovar qui tutto questo Paragrafo del Montanari, che serve a dimostrare la diversa indole, che pendono i venti passando da paese a paese. (Astrol. conv. pag. 28.)

„ Questa lunga catena de' Monti Apennini, che scorre il dorso di tutta l'Italia, fornisce abbastanza di esperienze per far conoscere, che la situazione de' monti ha gran parte nel modificare gli effetti de' venti, e delle piogge. Il vento di Tramontana, che alle pianure di Lombardia e di Romagna porta nell'Estate frescura, e con l'abbondanza de' suoi vapori ingrassa per così dire le biade, onde vien desiderato dagli Agricoltori di que' paesi, passando di là dall'Apennino, nelle Maremme di Siena, di Pisa, ed altre, arde e dissecca le biade, onde da que' lavoratori vien abborrito: ed in fatti l'ho provato io l'Estate 1656 esser così caldo a Grossetto, ed altri luoghi del Senese, come in Romagna, e in Lombardia, si prova caldo Ostro, e Sirocco; il quale, a que' paesi di là dall'Alpi Apennine, e vicino al mare di Toscana, porta più tosto aria fresca la state, ed oltre l'ingrassare col suo fresco e vapori le biade, trovando l'intoppo de' monti rallenta eziandio il suo corso, e radunando nuvoli depone spesso volte i vapori stessi in piogge: e non me ne maraviglio, perchè colà vien egli dal mare, e seco porta vapori umidi, e freschi, confacenti anche alle biade: ma poi seguendo il suo viaggio, e passando l'Apennino, porta di quà l'efalazioni calde, che il Sole sulle falde sassose di que' monti eccita in quella stagione, e con esse produce a noi il sereno bensì, ma col sereno il caldo che abbruggia i nostri raccolti. Che se egli incontrasse, come accader suole, il vento che d'intorno Tramontana verso l'Apennino s'inviasse, facendo l'uno all'altro impedimento, facilmente si adunano di qua da'

„ monti le piogge col caldo , e con esse anche le tempeste , che dalla
 „ copia di esalazioni che feco l' Ostro recava sono cagionate : lo stesso
 „ dir dobbiamo del vento di Tramontana , allor che scende l' Alpi in To-
 „ scana . Al contrario deve seguire l' Inverno , perchè in quel tempo so-
 „ no l' Alpi Apennine coperte di neve ; e qualunque sia il vento che le
 „ traversa ne porta seco il freddo alle pianure alle quali discende . Ho
 „ osservato nel tempo , che io dimorava in Bologna , che il volgo chia-
 „ ma *Venti Montani* in ogni stagione quelli , che portano l' aria calda ,
 „ come in effetto sono la State i Venti Australi , che loro vengono dal
 „ monte . Ma se d' Inverno io sentiva venti caldi , che pur *Montani* ve-
 „ nivano detti , riguardando le banderuole e frecce de' venti , che fu quel-
 „ le Torri si osservano , erano per lo più di Levante , o Greco ; merce-
 „ chè questi venendo di sul mare portano l' aria più temperata di quella
 „ che da' monti nevosi discende „ .

Così il Montanari . Come dunque a Bologna si chiamano Venti Mon-
 tani tutti i venti caldi , da qualunque plaga spirino , così appresso di noi
 chiamansi *Sirocali* i venti caldi , o umidi , se anche vengono di Tramon-
 tana , prendendo la denominazione dalla vera causa ed origine , che è il
 vento di Siroco , il quale scopando la superficie del golfo Adriatico spin-
 ge , o direttamente , o di riflesso , i vapori e le nubi sopra queste pianu-
 re . Sulle coste della Francia , della bassa Alemagna , nell' Inghilterra , i
 venti sirocali , o piovosi , sono quelli di Garbino o di Ponente , perchè vi
 portano i vapori da sopra l' Oceano : gli Orientali sono sereni , perchè
 terrani . Lo stesso orrido e freddo Tramontana , traversato che ha il Me-
 diterraneo , diventa piovoso all' Affrica .

Bisogna poi considerare la costituzione dell' Italia , e della Lombardia .
 Prima di tutto le gran montagne dell' Alpi dividono l' Italia dal resto
 dell' Europa , e quasi la Zona nostra temperata per il mezzo , lasciando
 di quà e di là , climi differentissimi per l' aria , per le produzioni della
 terra , per l' indole degli stessi abitanti ; Ma in particolare facendo cam-
 biare direzione e natura ai Venti generali . La Lombardia poi non è altro ,
 che una gran Valle , formata quindi dall' Alpe , quindi dall' Apennino , il
 cui mezzo a presso a poco viene segnato dal corso del Pò , in cui mettono
 da una parte e dall' altra , ben 30 Fiumi , discendenti dalle due ca-
 tene di montagne laterali . Questa Valle per altro prolunga un braccio di
 pianura molto avanti nella Romagna , e un' altra nel Friuli .

Ora la corrente dell' aria , che forma il vento Siroco è molto credibile ,
 che si divida come in due rami lungo le due dette File di montagne : u-
 no a destra del Golfo , che si raggira per l' Alpi del Friuli verso Ponente ,
 e spesso arriva a noi mascherato coll' apparenza di Greco : l' altro a sini-
 stra lungo l' Apennino , che si riflette , o si rivolge a destra nelle Alpi
 della Liguria , e del Piemonte . Dindi , o solo , o incontrandosi coll' altra
 corrente a destra , produce le piogge , e le procelle , che ci vengono dalle
 parti di Garbino , di Ponente , di Maestro . È non so , se a questa causa
 non sia da attribuire la direzione più comune de' Temporalisti estivi , che
 quasi sempre ci vengono da Garbino , o da una Quarta di vento prossim-
 o ,

mo, come la bisciabova del 1689 29. Luglio descritta dal Montanari nelle *Forze di Eolo*; il Turbine di Padova 17 Agosto 1756; il Turbine Veronese 14 Ottobre 1768: Tale il Garbino, o Libeccio, era conosciuto anche dagli Antichi: *creberque procellis Africus*. Ma poichè questo è burascosissimo per tutta la spiaggia del Mediterraneo, potrebbe penetrare fino a noi anche per sopra l'Apennino. E poichè questi Temporalis succedono per lo più dopo, o dentro i gran calori della State, possono avervi molta parte i Venti Montani bruggianti accennati qui sopra dal Montanari, mescolati o col Garbino, o col Siroco doppiamente riflesso. E quanto ai Turbini in ispezialità, sembrando questi nascere più da vicino, possiamo incolparne anche i molti laghi, che abbiamo a Ponente, il Benaco, il Lemano, ed altri; i quali non meno del mare sono sorgenti di procelle.

Per altro, come si è detto, le procelle lunghe, piovose, nevose, vengono da un vero vento di Greco, mescolato col Siroco riflesso, il Siroco porgendo i vapori, il Greco il Freddo, e i sali per condensarli talora in gelo.

Un secondo indizio abbiamo, che i Venti Boreali piovosi siano Australi riflessi, dall'osservarsi, che un giorno, due, o tre, avanti la pioggia suol precedere un vento d'Ostro. Nè l'Ostro, nè il Siroco non dà immediatamente la pioggia; ma tosto che cessa, e che si volta il vento da Tramontana, ecco la pioggia. Quindi l'osservazione popolare nel nostro Paese, che quando le nuvole vanno al mare, è segno di buon tempo vicino; all'opposto, quando vanno ai monti: perchè il Siroco umido porta le nuvole ai monti, e dentro terra, donde piovono sopra di noi: il Maestrale le respinge al mare, e con ciò lascia il sereno. Ecco se non fallo spiegato, come i venti di Tramontana sembrano appresso di noi i più piovosi.

I venti Settentrionali veri riescono sereni e asciutti, non solo perchè vengono dalle terre, ma perchè anche vi arrivano dall'alto, e perciò premono la nostra aria, quindi fanno ordinariamente salire il Mercurio nel Barometro. All'opposto i venti di Siroco e d'Ostro spirano un poco dal basso all'alto, e perciò sostentando il peso dell'aria per lo più fanno discendere il mercurio, e forse per l'umido che portano scemano l'Elastico dell'aria, la quale perciò si dispone a lasciar discender i vapori. Il Garbino sospende la pioggia, perchè ripulsa per poco il Siroco riflesso da Greco; ma non porta buon tempo stabile: v'è il Proverbio: *Garbino lascia come trova*.

I venti Australi, come si accennò, regnano nei mesi di Estate per il moto generale dell'aria sopra tutto il Globo; poichè allora anche i venti *Alisei* della Zona Torrida si girano da quella parte. Quindi, se il tempo non è turbato, in questi mesi avanti il mezzodì, alzasi ogni giorno un placido fresco Siroco, il quale dura qualche ora anche dopo mezzodì. La mattina nell'Aurora sorge un fresco Greco col Sole, che si va girando per Levante, Siroco, ed Ostro, sicchè la notte spira da Ponente, o da Maestro facendo il giro col Sole. All'opposto nei mesi dell'Inverno, quando il Sole è al di là dell'Equatore, la *Mozione* si cambia anche appresso di noi, e domina un vento Greco di Tramontana.

I numeri, i quali di anno in anno conservano in serie più di costanza,

za, sono quelli del Garbin e del Maestro. I Venti Australi scemano di frequenza a misura, che i Boreali acquistano dominio. Confrontando le altre Tavole delle Piogge, de Morti ec. si potrà forse arguire la influenza, che ciascuno di questi Venti può avere. Qualche cenno se n'è fatto, e se ne farà.

Finalmente ho voluto esplorare, se vi fosse qualche parità nei Novennj dei numeri de' Venti: ma sono questi troppo variabili per osservare una certa regola, o misura di giorni: difficilissimo poi è il numerarli giustamente; e per questo non si trova un tal riscontro in questi numeri. Non ostante si può vedere, che il Siroco, e il Tramontana, anno quasi un pari numero di giorni nel corso di 18 anni: il che, come si è detto, ha relazione col periodo dei Nodi lunari, e colla doppia rivoluzione del Perigeo. Ecco le due somme di due periodi successivi di 18 anni.

Siroco	(380.	Tramontana	(1807.
	(397.		(1760.

Si vede, che pel Siroco non v'è differenza nè pure d'un giorno all'anno: pel Tramontana sono 43 giorni in 18 anni, poco più di due giorni all'anno di differenza. Sempre è rimarcabile, che li due venti Polari, i cardinali, osservino questa spezie di periodo.

Si può anche rimarcare dentro due Novennj seguenri una spezie di alternativa di frequenza, e di rarità corrispondente nei venti opposti, per esempio di Levante, e Ponente; di Greco e Garbino. Nascerebbe forse questa alternativa dal diverso sito del nodo della Luna, che sta 9 anni nei segni Boreali, e 9 negli Australi; portando tanta differenza nelle declinazioni della Luna, che poi fa oscillare di 9 in 9 anni l'Equatore terrestre?

La stessa è la condizione de' Venti in Venezia (sennonchè qui riescono un poco più forti), e per tutta la Marca Trivigiana.

A R T I C O L O XIII.

Declinazione dell' Ago calamitato a Padova, e a Venezia.

Sommamente importa conoscere al giusto la Declinazione degli Aghi calamitati, o sia delle Bussole, nel proprio paese, non tanto per determinare i rombi de' venti, quanto per uso degli Agrimensori, degli Archittetti, ed altri, per nulla dire de' Piloti, de' quali deve essere uno de' principali studj.

Due cose sono certe: una, che l'Ago non riguarda la vera Tramontana se non che in pochissimi luoghi della Terra; onde per aver la linea vera del Nord, servendosi della Bussola, bisogna correggerla dalla declinazione:
l'al-

l'altra, che questa Declinazione nel medesimo paese varia col decorso degli anni, e ciò senza molta regola. A Parigi già un secolo declinava a Levante; al tempo dell' erezione dell' Accademia non aveva declinazione; in questi anni declina intorno 20 gradi a Ponente. Nella Tavola delle declinazioni data dal P. Ricciolo nella Geografia Riformata, viene esibita la declinazione dell' Ago tanto a Padova, che a Venezia di 5 gradi verso Greco. Claudio Berigardo nel Circolo Pisano, è poco più d' un secolo, fa quella di Padova di 5 gradi a Ponente.

Il Sig. March. Poleni, nella sua Lettera prima al Sig. Giurino, accerta, che per tutti li sei anni primi delle sue osservazioni 1725 - 1730, l' aveva trovata assai costante di 13 gradi, a Ponente; se variazione vi è stata, non fu che di 10 secondi, e questa decrescente. Ma nella seconda Lettera scrive, che nell' anno 1733, in Aprile; l' aveva trovata di gradi $13 \frac{1}{2}$; al fine poi del 1736 era cresciuta a gradi $13 \frac{3}{4}$, sempre a Ponente. Sicchè nello spazio di 6 anni la Declinazione era cresciuta, benchè inegualmente, di 45 minuti: che darebbe una variazione annua media di minuti $7 \frac{1}{2}$.

Nel dì 9 Giugno di quest' anno 1770, descritta una buona meridiana in mezzo il gran cortile di questo Castello presso la Specola, sopra polito ed ampio quadro di marmo, lungi da muri, fattasi l' esperienza con quattro Bussole, si trovò con tutte quattro la Declinazione a Ponente di gradi 16 in circa; restando il dubbio di qualche minuto a cagione della misura breve degli Aghi. Ma questo dubbio fu determinato li 20 Agosto seguente: poichè replicatafi l' osservazione colla Bussola istessa, che fu adoprata dal Sig. March. Poleni, che ha un ago lungo 6 pollici, trovossi precisamente la Declinazione di Gradi 16. m. 20. Ponente.

Essendo poi stata trovata dal Sig. March. Poleni nel fine dell' anno 1736 di gradi $13^{\circ} 45'$; ed ora essendo di gradi $16^{\circ} 20'$; risulta l' aumento in 34 anni di gradi $2^{\circ} 35'$; onde l' aumento annuo, se fosse equabile, verrebbe ad essere di minuti $4 \frac{1}{2}$.

A Venezia, o per meglio dire a Murano, il Sig. D. Miotti, intelligentissimo Osservatore, mi scrive, che già dieci anni aveva trovato la Declinazione occidentale dell' ago di gradi 15. In quest' anno poi, nel mese di Aprile avendo rinovato l' Osservazione sopra un' altra meridiana, non la trovò, che di $13^{\circ} 55'$. Non dissimula qualche suo dubbio per la vicinanza di fabbriche alla Meridiana, e sulla Meridiana istessa, per esser tracciata sopra una tavola.

La vicinanza di queste due Città farebbe credere, che poca differenza doveste esservi da una all' altra. Si vede, che il P. Kirkerò, da cui il P. Ricciolo la prese, dava la Declinazione eguale tanto a Padova, che a Venezia; ma in quest' anno sarebbe sensibilmente differente.

Per far poi questa Osservazione conviene aver la cautela di adoprare un ago lungo in una Bussola ben graduata; poi di tener lontano il ferro, e perciò la Meridiana deve esser lontana da fabbriche, che contengono catene di ferro, e i mattoni stessi anno delle particelle marziali.

ARTICOLO XIV.

Della Temperatura delle Stagioni , e degli Anni : Tavola del Caldo , e del Freddo di 40 anni a Padova .

ALL' occasione delle stravaganze degli anni , più d' un cenno s' è fatto all' Articolo IX. del freddo straordinario di certi Inverni . Ma questo serve più alla curiosità , che all' uso . Volendo ora dire qualche cosa dell' effetto delle stagioni sui prodotti della terra , e sopra le malattie ; esposta già la serie delle Pioggie , e de' Venti , che hanno regnato in questi anni , credo utile il far conoscere la temperatura degli anni medesimi rapporto al Caldo , ed al Freddo .

Confesso , che da principio io non vedeva la maniera di far conoscere questo ; e quasi era disposto ad omettere l' Articolo del Termometro . Negli estratti delle osservazioni Termometriche si suole dare solamente il grado del sommo freddo , e del sommo caldo segnato in quell' anno : il che non porge se non che tenue , o fallace indizio della temperatura di tutto l' anno , la quale dipende da un grado continuato d' impressione . V' è qualche giorno d' acuto freddo o di cocente caldo ; ma che subito passa ; per esempio la notte 21-22 Gennajo 1719 fu notata a Parigi assai più fredda di qualunque del 1709 . Quando si danno i Giornali distesi , v' è la colonna del Termometro , la quale così nuda non porge maggior idea di quella che si desidera . Veramente la Società di Londra esigeva le somme del Termometro di mese in mese : e in ordine a questo il Sig. March. Poleni nei due primj sessennj ha dato queste somme : e quì si comincia a vedere qualche cosa sulla differenza degli anni , e de' mesi . Tuttavia questo lume ancora è scarso : prima , perchè le somme annue essendo grandissime , cioè di 18 in 20 mille gradi , la differenza di 200 al più non si rimarca in numeri così grandi : in secondo luogo perchè tutto è notato sotto forma di caldo .

Se anche fosse vero , che il freddo non è altro che una privazione , o diminuzione di calore (cosa che non senza fondamento viene posta in dubbio da più Fisici , potendo il freddo dipendere da un elemento , o materia realmente diversa da quella del calore) almeno rispetto al nostro senso , e dagli effetti , che producono il caldo ed il freddo , sono due qualità distinte ed opposte . Ma la forma e graduazione de' più usati Termometri non è fatta per rilevare queste qualità distintamente una dall' altra . Il Termometro del Sig. Reaumur distingue il freddo dal caldo , cominciando le due graduazioni dal punto del Gelo . Ma è chiaro , che a questo punto il freddo è già sensibile , e molto avanzato . I Termometri del Sig. De-Lisle , e di Fahrenheit , non danno se non i gradi decrescenti del calore . Opportuno sarebbe il *Termometro Universale* progettato negli Atti Eletici Vol. III. dal Sig. *Michiel du Cret* , il quale prende per termine del-

la

La doppia graduazione il *Grado Temperato*, che crede costante nelle Grotte, a una certa profondità, di 80 piedi in circa sotto terra. Ma questo Termometro finora non è praticato. Si potrebbe adoprare il Termometro del Sig. Reaumur, sapendosi che il Temperato corrisponde al Gr. 12. del Caldo nella di lui scala; poichè prendendo le differenze de' Gradi segnati di giorno in giorno da questo Grado 12, si hanno i gradi del vero freddo, o del vero caldo. Ma bisogna fare una sottrazione al giorno.

Meglio ha pensato il Sig. Temanza col Termometro di Amontons: Segnato il punto medio tra il sommo caldo, e il sommo freddo trovato a Venezia, di giorno in giorno, segnò i pollici di distanza *sopra*, o *sotto* questo segno medio. Con questo metodo sommando tutti i gradi *sotto* da una parte, e tutti i Gradi *sopra* dall' altra, si può avere il totale del Grado del freddo e del caldo in capo all' anno. Questo metodo non serve per li confronti di altri paesi; ma serve benissimo per far conoscere la temperatura varia degli anni nel paese medesimo.

Essendo dunque questo il mio oggetto presente, ho dovuto studiare il modo di ricavare l' istesso dalla segnatura praticata dal Sig. March. Poleni. Egli la fece sempre sul Termometro di Amontons, con cui aveva cominciato le osservazioni l' anno 1725: Vi aggiunse dopo quello del Sig. De-Lisle, indi quello di Fahrenheit, ed in fine quello di Reaumur; ma più tosto per curiosità che per altro.

Il Termometro del Sig. Amontons, descritto nel volume dell' anno 1702 dell' Accademia Reale delle scienze di Parigi, composto d' aria e di Mercurio, abbraccia in certo modo Barometro e Termometro, e si sommano i numeri, o pollici dell' uno e dell' altro. Ma bisogna trovare il Temperato.

Il Sig. March. Poleni dalla somma totale dei numeri del Termometro, ne' sei primi anni, l' aveva trovato di pollici 50 : $\frac{16}{100}$; nel secondo festenio lo trovò di 50. 12. Ma negli anni seguenti parve andar scemando il caldo; e certo crescer il freddo. Poichè mentre il Sig. March. Poleni aveva trovato il più grande abbassamento del Termometro a pol. 47. 44. li 27 Gennaio 1731; si trovò dopo giunto a pollici 47. 10. li 2 Febbrajo 1740; a 47. 5. li 11. Gennajo 1745; e fino a 46. 68 li 27 Gennajo 1758. Il sommo caldo poi s' era trovato pollici 52. 54 li 22 Giugno 1728.

Prendendosi il mezzo tra i due estremi del caldo e del freddo si avrebbe il temperato di pollici 49. 61. Ma questo non sarebbe affatto giusto; prima perchè può venire un giorno di maggior freddo e di maggior caldo, che potrebbe alterar notabilmente questo mezzo; poi perchè volendosi la temperatura di un anno, che dipende più tosto da una continuazione, non si deve ella prendere da un caso raro.

Si è dunque fatto la fatica di sommare i numeri del Termometro per tutti questi 40 anni: e dividendo questa somma che riuscì di Pollici 728566. 21. per il numero di 14599 giorni (omeffi 11 giorni della riduzione dello stile vecchio allo stil nuovo, a cui il Sig. March. Poleni era passato nell' Ottobre 1752) si ha il numero medio o raguagliato per ciascun giorno, esprimente il *Temperato*, a pollici 49. 90 $\frac{1}{2}$: il qual numero, se

anche

anche nascesse mai qualche colpo di caldo, o di freddo straordinario ed eccedente qualunque di questi 40 anni, si vede che non può restare alterato sensibilmente: poichè questo eccesso diviso per un numero così grande di giorni si perde per quanto forte fosse.

Preso dunque questo numero $49.90\frac{1}{2}$ per il Temperato, e moltiplicato per il numero dei giorni dei mesi, risulta il Temperato dei mesi

	di giorni 31. a pollici	1547. 05.
	di giorni 30. pol.	1497. 15.
Febbrajo comune	di giorni 28. pol.	1397. 35.
Bisestile	29. pol.	1447. 25.

Sommando poi di mese in mese i numeri attuali della colonna del Termometro, io paragonava questa somma, alla somma corrispondente del Temperato; ed essendo minore, io segnava la differenza, o il difetto alla categoria del freddo, o negativo: se la somma era maggiore, segnavo l'eccesso nella categoria del caldo. Per esempio la somma del Gennaio 1725 si trova di pollici 1502. 76

Sottro questa da 1547. 05 temperato del mese di giorni 31.

Resta il Freddo di Gennaio	— 44. 29
La somma del Luglio è	1605. 38
Sottro il Temperato	1547. 05
Resta il caldo di Luglio	+ 58. 33. delle stesso anno.

In questa forma dunque ho segnato gli eccessi, e i difetti, in una colonna, in linea di ciascun mese distinguendo il freddo col segno negativo —, il caldo col positivo +: ed in fine sommando a parte i negativi, e i positivi, avevo il totale del freddo, e del caldo di tutto l'anno: e sottraendo il minore dal maggiore, il residuo mostrava la temperatura di quell'anno, vedendosi, se avesse dominato il caldo, o il freddo: il che può essere di oggetto non indifferente per l'Agricoltura, e per la Medicina, avendosi nello stesso tempo la temperatura di ciascun mese, che importa ancora più per isviluppare e maturare i prodotti della terra, e le malattie.

In questa maniera ho formata la Tavola III. col titolo *del Caldo e del Freddo*, o sia della temperatura relativa di questi 40 anni, che abbracciano le Osservazioni Poleniane. La forma di questa Tavola mi sembra tanto comoda ed utile, quanto nuova: e se mi costò molta fatica con tante somme, e tante sottr, che convenne di fare, ero compensato nel soddisfare la curiosità che andava rinascendo per vedere il risultato finale, o la condizione di ciascun anno. Avverto, che il Sig. March. Poleni teneva il suo Termometro in camera, di cui una facciata guarda Levante, l'altra Mezzodi. Se il Termometro fosse stato esposto all'aria aperta, si avrebbero avuti de' gradi più forti, tanto di caldo, che di freddo. Ma ciò niente turba la temperatura relativa degli anni.

Ognuno poi con qualunque Termometro, pur che abbia segnato il Temperato, tenendo un Giornale Meteorologico, può formare simili Tavole. Io cercherò qui dopo di far qualche applicazione di questa Tavola agli oggetti-

oggetti di Agricoltura e di Medicina. Qui solamente farò qualche riflesso, che salta agli occhi alla semplice ispezione della Tavola.

Di tutti questi 40 anni l'anno più caldo fu il 1728, in cui concorfe il minimo freddo, col massimo caldo, colla massima elevazione del Termometro di pollici 52. 54., e in conseguenza restò in fine il massimo residuo di caldo, come si vede nella Tavola. Vicino a questo fu l'anno seguente 1729; dal che si scorge che l'impressione di un anno facilmente passa nel seguente; il che si verifica anche del freddo. Nel Termometro Reaumuriano, che tiene il Sig. March. Poleni, è segnato il caldo del 1737, come massimo, a gradi 30 di quella scala; e mi sembra di aver veduto simile notazione in altri Termometri. Ma, o questo grado di caldo si fece sentire in altri paesi; o questo Termometro era esposto all'aria esterna, e non nella camera con quello di Amontons. Poichè in questo trovo segnato il massimo grado del calore di quest'anno il dì 12 Luglio a pollici 52. 48., quando nel 1728 fu, come s'è detto, di pollici 52. 54. e se bene tutto il caldo dell'anno fosse notabile, non ostante fu minore non solo del 1728. ma di molti altri anni precedenti, e anche seguenti.

Credevo di trovare il massimo freddo nel 1740, celebre per l'Inverno lungo: di fatto la somma fu grande, e piccola la somma del caldo; e notevole il rigido del freddo, se si paragona col caldo del 1728. Non ostante il rigido del freddo fu assai più grande nel 1755. e quello che non avrei creduto nel 1757. Poichè tanto la somma del freddo in tutto l'anno, quanto il residuo detratto il caldo, eccede ogni altro anno. Ciò nasce, o dal progresso del freddo nella Primavera (nel 1757. nevicò molto avanti nel Marzo) o dal principio affrettato in Ottobre, e Novembre. Si può rimarcare, che un Inverno grande influisce non solo nelle stagioni seguenti, riuscendo per lo più le stati meno calde, e gli autunni più freschi, ma anche nell'anno prossimo. Il Gennaio 1758, e il Febbrajo, furono i più freddi di questi 40 anni. Così l'estate fu assai moderata, poichè il caldo di Luglio non fu in vantaggio che di 41 sopra il temperato, quando nel 1728 avanzò 73, e comunemente suol essere intorno di 60.

Ognuno potrà soddisfare la propria curiosità esaminando questa Tavola, e farvi dei riflessi. Si può considerate il freddo, ed il caldo assolutamente, ed a parte, per ciascun anno; e vedere come vanno variando: poi i residui, detratto uno dall'altro, che marciano la qualità dell'anno: e potrà osservarsi, che questi residui non sempre corrispondono alla quantità assoluta del corrispondente freddo, o caldo, che sia. Io due riflessi soli farò.

I. di questi 40 anni, 20 hanno residuo di caldo, e 20 residuo di freddo. Nei primi 20 anni, due soli hanno avanzo di freddo 1739, 1740; nei secondi all'opposto due hanno residuo di caldo 1745, 1759.

II. Per 15 anni seguenti predominò il caldo, che fu il sommo nel 1728. e 29; poscia andò degradando; ma nel 1739, e 40 il freddo prese il di sopra; e questo freddo interrotto per 5 anni da un legger moto di caldo, andò sempre prendendo forza, sicchè 15 anni dopo arrivò al colmo,

146 PAR. II. AR. XIV. DELLA TEMPERATURA DELLE STAGIONI.

dove si mantenne per 3 anni circa in distanza d' intorno 30 anni dal sommo caldo. Ed è curioso da osservare, che le somme annue del freddo prendono appresso poco i numeri di quelle del caldo precedente, e viceversa. Io non cercherò per ora di nè pure congetturare le cagioni di questa specie di periodo: basti l' osservazione, la quale prova non essere senza fondamento la querela degli uomini, che da qualche tempo corrono annate più fredde, e che non regnano più quell' Estati calde, che si provavano una volta. (*)

Il peggio è, che colle annate più fredde, alle quali si accorda la gravità crescente della nostra Atmosfera, come si vedrà nell' Art. del *Barometro*, Part. III. succedono anche gli anni più sterili, come apparirà dall' Articolo seguente.

(*) Ciò molto più si manifesta nei seguenti 5 anni prossimi dopo il 1764. Nei quali il Sig. March. Ab. Poleni ha continuato le osservazioni coll' istesso Termometro. I gradi, o residui del freddo sono molto più forti senza confronto; così che sembra che vi sia una specie di salto quasi fuori del naturale. Perciò pongo questi 5 anni, qui a parte: non dissimulando un mio piccolo sospetto, che quanto agli anni precedenti qualche piccola porzioncella dell' aria condensata nella palla del Termometro si sia a poco a poco sfuggita; il che avrebbe dato nel decorso qualche piccolo gradino minore di caldo, e maggiore di freddo. Ma poi ho timore, che il Sig. March. Ab. Poleni, avendo cambiato Casa nel 1764 nel trasporto dell' istrumento con una agitazione inevitabile si sia perduta una porzione maggiore d' aria; onde poi sugli anni seguenti si sia trovato qualche veramente notevole aumento di freddo, che sembra eccedente le invernate comunque rigide dei medesimi anni; mentre nè gli altri Termometri, nè gl' inverni 1740 1755. 1758. riconosciuti per più crudi, permettono di ammettere queste misure.

	1765	1766	1767	1768	1769
Gennaro	— 74. 37	— 86. 65	— 91. 89	— 76. 19	— 60. 07
Febbraio	— 43. 25	— 20. 51	— 52. 27	— 63. 85	— 59. 63
Marzo	— 31. 47	— 33. 55	— 26. 93	— 54. 15	— 43. 31
Aprile	— 07. 89	— 9. 43	— 19. 09	— 9. 48	+ 2. 85
Maggio	+ 6. 67	+ 5. 45	— 09. 91	— 2. 63	+ 3. 83
Giugno	+ 32. 77	+ 33. 01	+ 24. 75	+ 21. 35	+ 11. 39
Luglio	+ 29. 87	+ 36. 89	+ 45. 03	+ 41. 59	+ 42. 95
Agosto	+ 36. 45	+ 38. 11	+ 37. 09	+ 42. 19	+ 38. 09
Settembre	+ 24. 02	+ 24. 02	+ 17. 41	+ 15. 79	+ 22. 05
Ottobre	— 14. 00	— 24. 51	— 2. 73	— 37. 05	— 27. 09
Novembre	— 33. 14	— 31. 14	— 35. 25	— 37. 15	— 42. 15
Dicembre	— 69. 51	— 65. 81	— 81. 27.	— 87. 5.	— 69. 79
Freddo	— 273. 63	— 271. 60	— 310. 34	— 366. 95.	— 302. 04
Caldo	+ 129. 78	+ 137. 48	+ 104. 28	+ 120. 92.	+ 111. 16
	— 143. 85	— 134. 12	— 206. 06	— 246. 03	— 190. 89

ARTICOLO XV.

*Influenza delle precedenti stagioni su i prodotti della Terra:
Tavola dei Prezzi.*

A Gran ragione i popoli Europei di presente rivolti hanno i loro studi all' Agricoltura , quella nutrice vera del genere umano , e di tutte le Arti. Sarebbe importuno, se io qui volessi entrare in dettagli, e diffondermi in una materia , in cui gli studiosi e i dilettanti abbondano di Libri e di Trattati copiosissimi per la Teoria e per la Pratica . Dirò solamente una parola del gran lume, che potrebbero dare ai Coltivatori delle osservazioni Meteorologiche giunte alle campestri , le une e le altre bene e con giudizio instituite . Per esempio col decorso del tempo si potrebbe rilevare :

Quale costituzione , o temperatura d' aria , avuto riguardo alle piogge , alle caligini , ai venti , al caldo , ed al freddo , sia più propria per li lavori delle terre , per romperle , voltarle , e letamarle .

Quali sieno i mesi , in cui le piogge fecondano le terre , le biade , e le piante , o pure le pregiudicano .

Quale sia l' influenza dell' aria , che produce la così detta *Nebbia* , malattia fatale de' grani e de' frutti ; quale la costituzione in cui si genera la *Ruggine* (il *melleo*) quale il *Carbone* , quale l' *Ergotta* de' Francesi , o guasto e affideramento della *Segala* , che diventa velenosa .

Se il grano cresciuto in mesi piovosi duri egualmente essendo molto abbondante di succo .

Data la costituzione dell' anno , in quali terre , forti , leggiere , argillose , sabbionose , elevate , basse ec. abbia meglio riuscito il raccolto .

Quanto le Brine , i Venti , le Ruggiade ec. nuocano ai fiori , ed ai frutti degli alberi ; qual è la stagione più propizia per piantare , potare , innestare , specialmente le viti .

Quale stagione , a quali spezie d' uve fu favorevole , o contraria ; al fiorir delle viti , se furono piogge , e caligini , o venti , per levare , o scuoter loro la polvere fecondante ? Se la pioggia , il caldo , il vento fu favorevole a produr nuovi tralci per l' anno seguente : formansi questi nei tre mesi di Giugno , Luglio , ed Agosto : ma qual è la temperatura di questi mesi favorevole a ciò ?

Quali mesi influiscono più sulla quantità , e qualità dei mosti , il caldo dell' Agosto , o del Settembre ? Qual è la causa dell' affideramento di certe viti , che bruccia le foglie , e talora i grappoli ? E' forse come della *nebbia* de' grani , una pioggia seguita da Sole , un difetto di succo , un freddo fuor di tempo , un Vento , e quale ? Il calore solo basta a far buoni i mosti , o si ricerca un vento di Tramontana ? Le caligini fanno maturar presto l' uva , o pure marcire ? ec. Si vede che un attento Agricoltore

re confrontando le varie meteore delle stagioni colla felicità, o infelicità della Ricolta, potrà pronosticare sopra le annate dopo, e formarfi delle regole, onde variare la cultura, e prevenire, quanto è possibile, gli effetti di una stagione avversa.

Non posso negare, che mille particolari notizie si richiederebbero, e circa le meteore, e circa la qualità, e coltura delle terre, per poter giudicare, quali cause specialmente abbiano influito sulle raccolte. Io fin ora ho dato le cause più generali, ed in vero le più potenti, come sono le Pioggie, i Venti, il Freddo, ed il Caldo, dei 45 anni precedenti. I Coltivatori intelligenti, specialmente se avessero memoria delle minute particolarità delle annate medesime, potranno con questi principj fare delle utili deduzioni. Aggiungerò qui una *Lista dei Prezzi* medj di anno in anno delle Biade, e de' Vini tratta dai pubblici Registri di questa Magnifica Città: (quello del Sorgo Turco non comincia che dal 1748). Per far poi sopra questa Lista qualche riflesso: bisogna prender a parte ciascuna specie di prodotto.

Quanto al Frumento bisogna considerare gli otto o nove mesi, che sta in terra, cominciando dalla femina. Se questa si fa stentatamente, a cagione specialmente delle piogge, si comincia male. Gli anni 1725, 26, 27 furono abbondanti, e vile il prezzo d' ogni specie. Il 1728 fu un anno infelice. Si consideri che questo fu l' anno insieme il più piovoso, ed il più caldo di tutti questi 45 anni. Le piogge cominciarono dal Settembre 1727, che vuol dire impedirono le Semine. Il Gennajo 1728 fu il più umido di tutti i Gennari, quando per il formento vuol esser asciutto, e fu insieme il meno freddo, perchè fu quanto un Ottobre, o un Aprile. Continuò poi a crescere il caldo: sicchè tra l' umido e il caldo, la biada o andò a male, o crebbe in erba senza far grano, essendo probabile, che si generasse della nebbia, e quantità di zizania. Le piogge di Giugno, e di Luglio non permisero di ben governare il grano. Questa scarsezza poi si fece sentire, quanto al prezzo, ancora più l' anno seguente, che per altro fu temperato ed abbondante.

L' anno 1735 fu quello della *nebbia*, la quale in un sol giorno anzi in poche ore, diede il guasto ai frumenti di questo paese, e quasi di tutta la Lombardia. Il popolo non teme se non le gragnuole in ghiaccio; ma le nebbie sono gragnuole più fatali. Di questa nebbia del 1735 parla il celebre Muratori negli Annali. Molte persone ancora se ne ricordano, e ne incolpano una densa caligine sorta la mattina delli 14 Giugno: la quale, col Sole sopravvenuto, in tre giorni fece maturare, o più tosto disseccare la biada, facendone diventar *vani* li grani. Pure il mese precedente non era stato troppo piovoso, se bene vario tra il Sole e le nubi. Bensì il Gennajo, ed il Marzo, quando dovrebbero essere asciutti, furono piovosissimi. Per altro li primi giorni di Giugno erano stati caldi. Quanto ai Venti, avevano regnato quei di Ponente verso Ostro; e il dì della nebbia, col precedente, e susseguente, aveva tirato Ostro, vento caldo e vaporoso: e il Muratori reca per causa d' essa nebbia un vento brugiante.

L' acuto e lungo freddo dell' anno 1740, che s' estese molto avanti

*Prezzi dei Prodotti a moneta Veneta , tratti dai
Pubblici Registri di Padova.*

<i>Anni</i>	<i>Moggio del Formento . Lire. Soldi.</i>	<i>Vino ed uva mastello Pad. Lire. Soldi.</i>	<i>Anni</i>	<i>Moggio del Formento . Lire. Soldi.</i>	<i>Vino ed Uva Mastello . Lire. Soldi.</i>	<i>Moggio di Grano Turco . Lire. Soldi.</i>
1725	50.	6.	1748	75. 11	10. 10	40. 10
1726	52. —	4. 15	1749	79. 8	13. 5	35. 10
1727	47. —	5. 8	1750	79. 6	12. 15	40. 18
1728	64. 5	5. —	1751	76. 4	15. 19	52. 8
1729	73. 10	4. 15	1752	64. 13	6. —	45. 14
1730	49. 3	4. 2	1753	50. 16	5. 17	22. 10
1731	48. 17	7. 15	1754	51. 14	5. 17	28. 13
1732	50. 15	7. 15	1755	72. 13	5. 15	39. 3
1733	64. 1	5. 10	1756	63. 4	6. 3	37. 12
1734	63. 3	7. —	1757	72. 4	7. 15	42. 14
1735	74. 16	10. —	1758	67. 18	11. 15	45. 19
1736	89. 1	6. 15	1759	82. 12	10. 15	50. 2
1737	65. 5	7. —	1760	67. 6	4. 17	34. 7
1738	57. 10	8. 15	1761	58. 4	5. 15	25. 17
1739	58. 10	7. —	1762	55. 18	7. 15	32. 5
1740	66. 16	14. 15	1763	69. —	10. 10	51. 8
1741	59. 7	11. 15	1764	70. 19	8. —	41. 15
1742	59. 12	9. 15	1765	76. 15	10.	39. 17
1743	67. 3	6. 12	1766	96. 2	15. 5	50. 18
1744	60. 2	11. 15	1767	94. 8	12. 5	88. 13
1745	58. 7	14. 5	1768	77. 19	9. 15	66. 10
1746	68. 8	6. 8	1769	65. 14	8. —	47. 1
1747	77. 11	5. 10				

in Primavera, fece torto non solo alle vigne, ma anca alle biade: quindi i prezzi si alzarono un poco.

Dal 1746 fino al 1752 le biade furono a prezzo alto, specialmente li due anni 1749, e -50. Il Marzo del 1746 fu piovoso e molto freddo, e piovosissimi i tre mesi ultimi dell'anno precedente sopra le semine. Nel 1749 la semina era stata sturbata dalle gran piogge dell'Ottobre precedente, avendo in detto mese cominciato l'Inverno, che continuò poi fino al Marzo, seguito da stagione umida in Aprile, ed in Maggio, sottraendo così alle biade quello spirito, e quella fecondità, di cui il tepore moderato del Sole della primavera le deve nutrire. Anche nel 1750 furono sturbati i seminati dalle piogge, e dal tempo freddo.

Nel 1755 s'ebbe il crudel freddo disseccante coi venti asciutti, che bruciarono le tenere piante del frumento. Si aggiunse il Marzo piovoso; quindi grande scarsezza.

L'annata del 1759 sembra pregiudicata dalla stagione fredda che regnò tutto l'anno precedente. All'opposto il suo inverno passò senza nevi, le quali si credono un'ottimo impasto delle campagne.

Nel 1765 l'inverno fu tepido, come una primavera, ed ecco per la cagione opposta la scarsezza; perchè il succo della terra si consuma in erba avanti il tempo. V'è il proverbio Fiorentino riferito dal Sig. Targioni nella sua *Alimurgia* (in Firenze 1767. in 4.º libro pieno d'istruzioni, e di notizie curiosissime ed utilissime rapporto all'Agricoltura) *Quando Gennajo mette erba, se tu hai grano, è tu lo serba*: e riferisce il medesimo, che il Magistrato della Provigione di Firenze soleva nel febbrajo portarsi sulle mura della Città a veder la Campagna; se questa era verde, prevedendosi scarsezza, si faceva venir grano da' paesi forestieri; diversamente, si aspettava buon Raccolto.

Li quattro anni dopo furono scarsi in tutto, parte per l'eccesso d'umido nei primi Mesi, e secco nei seguenti, e in generale per l'eccesso del freddo, che regnò in questi anni. Ma conviene ripetere un riflesso doloroso, ed è, che crescendo il freddo delle annate sempre più scarsa riesce la Raccolta de' Prodotti della Terra, come dai prezzi sempre più alti si scorge non solo nei nostri paesi, ma molto più in varie Provincie della Francia, e della Gran Bretagna.

L'abbondanza del Grano Turco dipende dalla primavera e dalla estate. La Primavera si richiede asciutta per seminare anche in luoghi bassi specialmente del Padovano, e del Polesine, ch'è il Granajo di questo Stato: l'Estate con caldo, e frequenti piogge. Se manca l'una, o l'altra di queste condizioni, la Ricolta è scarsa; peggio, se ambedue: ciò che concorse nell'anno 1750, in cui l'Aprile fu piovosissimo, l'Agosto e il Settembre asciutti; l'Ottobre inoltre umido che impedì di governare e seccare il poco grano che s'era raccolto, ed anno quasi simile fu 1751. Scarsissimi poi furono gli anni 1766, 67, 68, per la siccità dell'estate, che produsse insieme carestia di foraggi; ed il fieno si sostenne fino all'anno presente a prezzo carissimo.

Quanto alle *Viti*, il maggior flagello è quello de' Freddi grandi, che
le

le fanno morire almen sopra terra, come fu quello del 1709. e 1740: da questo provenne il prezzo delle uve, e de' vini di quell' anno e de' seguenti.

„ Le viti poi, dice il Sig. Targioni, soffrono altri disastri, principal-
 „ mente nella primavera, quando hanno gli occhi teneri; poichè una
 „ forte brinata (come nel 1765 in Aprile) o un diaccio, strozza e bruc-
 „ cia essi occhi, principalmente nelle basse vallate, e presso a' fiumi. Le
 „ nebbie, e le copiose piogge nella fioritura delle viti, fanno un immen-
 „ so danno; e spesso volte una sola mattina di nebbia porta via la metà
 „ dell' uva; le piogge troppo lunghe e fresche del settembre fanno infra-
 „ diciare e marcire l' uva, rendono il vino snervato, e di poca durata,
 „ per tralasciare le grandini che portano via la ricolta di due anni al-
 „ meno.

La scarshezza d' uva e di vino del 1751. provenne dalle piogge, e dal freddo di settembre, come si vede nelle nostre Tavole.

E così ognuno potrà fare di simili applicazioni. Ma per discernere le vere cause producenti l' abbondanza, o la carestia d' un' annata, o di qualche specie di derrate, ci vorrebbe un giornale dettagliato, che contenesse le circostanze minutissime del tempo non solo di giorno in giorno, ma direi quasi di ora in ora: perchè un' ora di caligine, o di vento, un colpo di Sole ardente sopravvenuto ad una pioggia, una brina, una guazza, o altro, decide dei frutti della terra. Vedete qui dopo nei Pronostici, le buone, o ree qualità delle stagioni rapporto alla sterilità, o scarshezza degli anni. Per altro il caro prezzo delle biade nasce talora non da mancanza, ma da estrazioni per paesi esteri, specialmente in tempo di guerre.

Termino questo Articolo con un' osservazione d' un vecchio e sperimentato agricoltore. Mi diceva, che di rado passano quattro anni di seguito senza un annata cattiva: onde concludeva, che chi può conservare i grani tanto tempo, è quasi sicuro di vendere con vantaggio. E' poi una provvidenza, che vi sieno di queste persone comode, che conservando suppliscano alle mancanze degli anni sterili, purchè non abusino della disgrazia comune. Nel volgo si accusa l' anno bisestile come cattivo: ciò non è del tutto vano, se per bisestile s' intenda un quarto anno di carezza.

Se poi di anno in anno vada scemandosi il calore fonte di vita ed attività crescendo il freddo, l' aria diventando più pesante, più torpida, e meno elastica, come apparirà all' Articolo del Barometro, e in conseguenza, come risulta dall' aumento nel totale de' Prezzi, va mancando insieme lo spirito fecondatore della madre Terra; segue questo Corollario pratico; che si debbano crescere, e moltiplicare gli sforzi dell' Agricoltura, i lavori e gl' ingrassi delle Terre, per supplire alla deficienza della fertilità naturale.

ARTICOLO XVI.

*Notizie spettanti alla Medicina: Tavola dei Morti
in Padova nei 45 anni precedenti.*

AVendo fatto conoscere la temperatura dell' aria dei 45 anni precedenti a questo, colle Tavole della Pioggia, dei Venti, de Giorni Piovoli, nuvolosi, sereni, del Caldo, e del Freddo, dei Prodotti della terra, stimo di far piacere non meno ai Medici che ai curiosi, col porger loro un altro oggetto di riflessi e di confronti coll' *enumerazione de' morti* in questa Città, espressa in una Tavola di mese in mese, di anno in anno nel medesimo periodo di tempo: Tavola, che può in oltre servire ad altre conghietture ed applicazioni riguardo alla polizia di questa popolazione. Io tengo questa Nota dalla cortesia dei Signori, che assistono a questo Pubblico Uffizio della Sanità. Varie cose in essa si possono osservare:

1. Si vede il numero de' morti di mese in mese per ciascun anno; ed a lato la somma di tutto l'anno: facendo in fine la somma di ogni mese per tutti questi anni, si scorge qual sia il mese più fecondo di funerali, ed è prima il Gennajo, poscia il febbrajo, in terzo luogo il Dicembre; i quali tre mesi formano l'Inverno, stagione la più pericolosa per li Fanciulli, e per li Vecchj. La più sana stagione è la State, ed il mese, in cui muore meno di gente, è il Giugno. Mediocri, ed eguali a pressò poco, sono la Primavera, e l'Autunno.

2. Dividendo la somma di ciascun mese per 45, si ha il numero medio di morti, un anno compensando l'altro, che tocca a ciascun mese: e così dividendo la somma totale per li 45 anni: si ha il numero medio per ogni anno, che è 1237. Tutto ciò si vede espresso nella Tavola.

3. Se, come si ha dai Calcoli dell' Aritmetica politica, in ogni popolazione, di ogni 28 persone prese in confuso, ne muore una all' anno; moltiplicando il detto numero annuo de' morti 1237 per 28, risulta la popolazione di Padova di 34636 anime, quanta pressò poco si è trovata nell' ultimo recente Censo.

4. Gli anni più sani furono il 1739 e 1766, nei quali morì un quarto meno di gente, che nel numero medio. Gli anni più mortali furono il 1736, in cui i morti ascesero a 1610, numero che eccede il medio di un terzo del medesimo; poscia il 1743, e 1762, che eccedono di un quarto.

5. Si trovano degli anni quasi eguali nel numero de' morti: per esempio il 1728, 1745; il 1746 e 1765; il 1751 e 1769; distanti tra loro in circa per anni 18 un più un meno, come anche li 1741 e 42, col 1758 e 59; o pure prendendo il doppio d'anni, cioè in circa 36, si rassomigliano 1725, 1760; li 1727, 1764. ec. In somma pare che le rivoluzioni, o semplici, o moltiplicate dell' Apogeo e Perigeo della Luna, facciano circolare un impressione marcata anche su la salute e vita degli Uomini.

6. E' da notare che questi punti Lunari ogni quattro anni e mezzo si ritrovano nell' Equatore, nel punto della massima impressione rapporto a tutta la terra; ed una volta nel Cardine solstiziale estivo, cioè nel punto della massima impressione sopra il nostro clima; ed altrettanto dopo nel solstizio d' Inverno, al punto della minima impressione. Ora scorrendo questa Lista, si vedrà che dopo 4 in 5 anni ritornano i numeri grandi e molto simili de' morti; per esempio 1725, 1729, 1733, 1736, 1741; poscia 1748, 1752, 1757 e 58, 1762, 1764, 1769. Ben è anche vero, che degli anni salubri si succedono immediatamente fino a tre, e così dei morbosi; ma il quarto, al più tardi, cambia indole, e porge esercizio ai Preti ed ai Medici.

7. Ho sommato i Novenni; e si vede quanto siano vicini il primo, il terzo, ed il quinto. Prendendo un medio, questo è 11338, quasi eguale al terzo. Il secondo tanto eccede, quanto manca il quarto. Se prendiamo il numero medio di 18 anni, e lo confrontiamo col numero reale di altrettanti anni; il primo periodo eccede di 147, eccelloso che non dà 8 morti di differenza, annua; il secondo poi nè pur 6.

Venendo poi a fare qualche applicazione per indagare l' influenza, che possono aver avuto le stagioni sopra la salubrità, o insalubrità di questi anni, veramente riesce difficile discernere qualche cosa di preciso. Dipende la quantità, la qualità, e l' esito delle malattie da molte cause particolari, talora occulte, come sarebbero certi miasmi venefici sparsi per l' aria. „ L' esperienze chimiche anno dimostrato, che nell' aria è sparso un „ acido universale; che questo acido è il vitriolico, più abbondante in „ in certi paesi, come nè Pirenei; che sulle coste del mare domina l' a- „ cido marino; che le messi devono i loro cattivi effetti per lo più ad „ una soprabbondanza d' acido sulfuroso volatile, attestato dal color nero „ che tinge l' argento. I chimici conoscono, che l' aria è infetta di mias- „ mi arsenicali, quando vedono i metalli vicini divenir friabili e andar „ in polvere, o il rame acquistar lo splendor dell' argento. Esponendo all' „ aria de' fili di seta, tinti di differenti colori, dall' alterazione di questi, „ si potrebbe conoscere qual sia la natura di questi miasmi che regnano „ in certi tempi nell' aria „. (*Artic. Observ. Enciclop.*) Questa senza dubbio è la causa di certe epidemie che spesso infestano certe contrade particolari.

Parlando solo delle Meteore, le quali senza dubbio influiscono sulla costituzione de' corpi, e sulle malattie, converrebbe avere un Giornale assai minuto di tutti i cambiamenti dell' aria, dell' umido, del secco, della qualità, forza, durata de' venti, del caldo, del freddo, qualità, copia, o scarsenza d' alimenti ec. Sulle nostre osservazioni generali, non si può fare che qualche riflesso generale.

L' anno 1736 fu il più micidiale. Rimarco tosto, che vi fu grande scarsenza, e cattiva qualità di pane, a cagione della Nebbia dell' anno precedente. La maggior mortalità fu li sei mesi ultimi dell' anno, che furono molto asciutti. Nel Settembre e nel Novembre morì il doppio del contingente di questi mesi; e la pioggia non fu il terzo del dovere. Il

Caldo, che avea cominciato in Marzo fu grande in Luglio, e in Agosto, e s'estese fino in Ottobre. Dei Venti dominò a proporzione il Ponente coi due Laterali Garbino e Maestro: talmente che in Novembre occuparono 22 giorni, resti spesso procellosi; in Dicembre giorni 26. Il Levante in tutto l'anno non spirò che quattro sole volte. Finalmente quantunque scarsa fosse la pioggia di questi mesi, i giorni sereni furono pochi: soli 8 in Luglio, 5 in Agosto, 2 in Settembre, 1 in Ottobre, 7 in Novembre, 4 in Dicembre: tutti gli altri rimanenti al numero di 157 riuscirono, o piovosi, o nuvolosi, o, quel ch'è peggio, caliginosi. (*)

Gli anni 1726, e 1739 furono sani più di tutti, e furono asciutti, ma l'Inverno fu freddo; i Viveri in abbondanza: regnarono i Venti di Levante, che dunque parrebbero salubri; se non fosse l'eccezione, che ogni vento può avere, per li riflessi nella Nota precedente.

Lascio ai Medici, ai quali spetta, se vorranno fare altri confronti. Io non posso omettere qualche riflesso sopra il mio principale argomento, ch'è quello dell'efficacia dei Punti Lunari.

A tal fine da questi pubblici Registri della Sanità ho fatto l'Estratto dei tre mesi primi dell'anno 1755 (perchè si potesse fare il confronto col Giornale del Sig. Temanza dato di sopra) marcando il numero de' morti di giorno in giorno, come si vede nell'annessa Tavoletta, in cui oltre i giorni del mese, sono due colonne, una che esprime il numero de' morti di ciascun giorno per qualunque specie di malattie, l'altra gli Apoplettici, Epiletici, o in altro modo colti da morte repentina.

Confrontando questa Tavola, si vedrà che in generale il numero de' morti va alzando e abbassando appresso poco colla Marea, che vuol dire, colla regola de' Punti Lunari. (Vedete anche l'Articolo del Barometro qui dopo). Si può in oltre rimarcare l'impressione de' Venti acuti, e dei

(*) Successe quest'anno mortifero alla guerra sanguinosa di Lombardia. La guerra, flagello sopra gli altri tanto più orribile ch'è volontario, cogli atroci disordini, che fece trae, coi patimenti infiniti degli Uomini, e degli animali, ingenera malattie di nuova razza e malignità, che dagli eserciti si diffondono nelle popolazioni. Osservo, che in queste occasioni particolarmente forsero l'Epidemie più fiere degli animali bovini, come quelle del 1711, e 1745. Vennero a noi colla guerra vicina. Coi moti violenti, cogli stenti che soffrono le povere bestie, non meno degli Uomini, devono i loro umori fermentare in singolar modo, e quindi esaltarsi e prodursi in essi principj morbosi e di fortill veleno. Aggiungansi le batraglie, nelle quali tanti corpi d'Uomini, e di bestie uccise, mal coperti, e in breve spazio putrefatti, formano un'atmosfera corrotta, che tramanda aliti venefici a gran distanza. I Venti dispergono queste nubi maligne, e con ciò in vero indeboliscono il loro veleno; ma insieme come nubi di locuste li portano in regioni remote: sopravviene un'Epidemia, ch'è una piccola peste; piccola e mite, ma vera peste. Devono tali effluvj corrotti comunicarsi a tutti i luoghi, dove passano i venti; ma forse più ai remoti, e in quelli particolarmente, ove il vento rallenta, o cessa, come i fiumi lasciano i loro sedimenti ne' luoghi bassi, dove perdono il corso; o pure come i Turbini depongono le materie trasportate, sabbioni, grani, e altro. Nel Marzo ed Aprile 1760 regnò un'Epidemia micidiale in varj Villaggi del Territorio Vicentino; ed osservo che per tutto il Marzo soffiarono venti di verso Tramontana, che vuol dire, dai paesi della Germania, dove inferiva la guerra. Io non dirò, che ciò succeda sempre: ma pare, che possa questo essere un fonte dei miasmi nocivi dell'aria.

T A V O L E T T A

De' Morti nei seguenti mesi 1755. a Padova.

Gennajo.	Morti.	Repen- tine.	Febbrajo.	Mor.	Rep.	Marzo.	Mor.	Rep.
1.	2		1. Perig.	9	3	1.	5	
2.	6		2.	5	2	2.	1	1
3.	4		3.	5		3.	3	
4. E. D.	2		4. U. Q.	3		4. U. Q.	5	1
5. Perig. U. Q.	2		5.	9		5.	2	1
6.	3		6.	6	1	6.	4	
7.	9		7. A.	2		7.	4	
8.	7	1	8.	3		8.	4	
9.	3		9.	8	2	9.	4	
10. A.	5	1	10.	4		10.	5	
11.	6	2	11. NL.	4	1	11.	3	1
12. NL.	6		12.	4	1	12. NL.		
13.	8	3	13.	3	1	13. E A.	2	
14.	6	3	14. Apog. E A.	5		14. Apog.	3	
15.	7		15.	10		15.	3	
16.	2		16.	4	1	16.	1	
17. E. A.	10	2	17.	1		17.	3	
18. Apog. P. Q.	4		18.	1		18.	8	1
19.	4		19. P. Q.	4	2	19.	2	
20.	5	2	20.	4		20. P. Q.	4	2
21.	2	1	21. B.	4	1	21. B.	3	
22.	6	1	22.	4		22.	1	
23.	6	1	23.	4	2	23.	2	
24.	8	2	24.	3		24.	2	
25. B.	5	1	25.	10	3	25.	3	
26.	7		26. P L.	9	3	26.	3	
27. P L.	6		27.	2	1	27. Pl.Ecl.	3	1
28.	4	2	28. E. D.	5	1	28. E. D.	2	1
29.	3		Perig.			Perig.		
30.	2					29.	4	
31. E. D.	6	1				30.	1	
						31.	5	1
	156.	23.		135.	25.		93.	10.

dei cambiamenti di tempo. Anche le morti repentine si accompagnano volentieri con queste situazioni critiche della Luna. Tutto questo si vedrebbe più chiaro, se l'Estratto fosse più esteso. Ma io non ebbi tempo, nè comodo di farlo. Recherò solamente alcuni casi di morti repentine, che ho presenti, perchè successi in Persone riguardevoli in questa Città.

Il Sig. Ab. Michele Viero, acutissimo Professore di Logica, Teologo, Filosofo. (*) fu colpito d'Apoplessia la sera delli 8 febbrajo 1735. in seguito del Plenilunio Perigeo.

L' im-

(*) Siami permesso di dare una breve notizia del carattere di questo men celebre Professore. Aveva il Sig. Ab. Viero sortito dalla natura un ingegno forte, e poteva riuscire un uomo più grande di quello fu in fatto. Ma ebbe la sfortuna di cadere in metodi cattivi di studio, e in scuole, ove non s' insegnava se non che la Scolastica; la Filosofia moderna non essendo penetrata a Padova, che nel principio di questo secolo, quando il Sig. Ab. Viero aveva intorno 50 anni. Or un uomo, che abbia consumato più di mezza la sua vita imparando, e insegnando certe Dottrine, acquistate un abito, difficilmente può distaccarsene per badare ad altre. La Scolastica poi, comunque ruvida, contiene del massiccio specialmente nella Metafisica, ed in oltre colle difficoltà, colla fottigliezza, coll' oscurità istessa, porge diletto almeno ad ingegni acuti, qual era il Viero. Aveva egli una fantasia vivissima; e una fantasia viva, corporeggiando i fantasmi, fa fede.

Fu questa un' altra specie di pregiudizio al Viero, posso il primo: nella sua testa il mondo delle sue dottrine era realizzato. Una prova marcata della sua immaginazione è questa. Aveva gustato un poco di Geometria: pensò alla quadratura del cerchio dall' anno 1720: riscaldato poi l'immaginazione, una notte (1. Marzo 1726. a ore 2. della notte) credette d' averla trovata, ma per miracolo, e per ispirazione della B. Vergine. Ho veduto il suo Ritratto, sotto cui è dipinta la descrizione geometrica della figura col motto: *Deipara revelante*. Che poi fosse questa mera fantasia, è chiaro, perchè la B. Vergine non gli avrebbe rivelato un Paralogismo, o dimostrazione falsa, quale gliela mostrò tosto il fu Sig. March. Poleni allora Professore di Matematica in questa Università: queste sono sviste, che scappano ai più grandi Uomini.

Si diede poi il Viero passionatamente alla Chimica, in cui valeva molto: Le sue camere erano piene di Fornelli: stampò alcune dissertazioni preliminari a questa materia già fatto Pubblico Professore di Logica, lusingandosi di ottenere la Cattedra di Chimica, che si trattava allora (verso il 1726) di fondare, e che poi non ebbe luogo se non in questi ultimi anni. Avendo in fine della vita venduta la sua Libreria, non ritenne che pochi libri di Chimica, per altro i migliori, che vi fossero. Il tragitto è breve: Era scorso dalla Chimica all' Alchimia, consumando quasi tutto il suo dinaro nella Grande Opera, della cui possibilità era intimamente persuaso. Nelle sue Lezioni pubbliche e private di Logica, sempre v' inseriva qualche tratto di Chimica, e faceva passare gli Uditori *ab Analysi Logica ad Analysin. Physicam*, come mi riferì alcuno de' suoi Discepoli. La Fisica degli Scolastici, per mezzo delle qualità occulte, delle forme immateriali, soprattutto per la trasformazione degli Elementi, ha molta simpatia con questo studio della Chimica, quanto vi sembra opposta la Fisica meccanica de' moderni; perciò il Sig. Ab. Viero odiava Gassendo e Cartesio, che chiamava i *Titani della Filosofia*.

Fuori di questi pregiudizj, ch' erano più del tempo che della persona, poteva riuscire un gran Filosofo, e certo si distinse nel suo ordine. Insegnò moltissimi anni con sommo grido la Filosofia e la Teologia in questo Seminario Episcopale, di cui era alunno, e popolo di Preti il Collegio de' Teologi, prima composto quasi che di soli Frati. Oltre la notizia de' Padri possedeva le Opere di Aristotele e di S. Tommaso quasi a memoria, sicchè si diceva, che se fossero perite, avrebbe egli potuto restituire. Fu terribilissimo disputatore, e nelle Tesi Pubbliche non v' era chi potesse resistere.

L'immortale Sig. Ab. Conti, ebbe il secondo colpo, di cui poscia mancò, li 29 di Marzo 1749, sotto l'Apogeo della Luna, e vicino al Plenilunio Equinoziale.

La notte del 14 - 15. Novembre 1761. restò repentinamente estinto l'illustre Autore delle preziose Osservazioni Meteorologiche, di cui abbiamo avuto tanto uso, il Sig. March. Gio. Poleni, in simile situazione della Luna dentro il Perigeo, ed il Plenilunio, e questo Ecclittico, circostanza osservabile per li malatti forse più che per le mutazioni dell'aria.

L'Eminentissimo Sig. Cardinal Veronese, Vescovo di questa illustre Chie-

sistere alla sua argomentazione. Il fu Sig. Ab. Conti mi diceva, che non conobbe alcuno, il quale possedesse più a fondo i principj, e i recessi della Logica Aristotelica, che finalmente è la vera Logica.

Tra molti suoi scritti, lasciò un sistema o corpo completo di Fisica, fu i principj se vogliamo, del Fluddo, e d'altri Antichi, ma che impastò in nuova forma, prendendo la Luce come principio attivo, le Tenebre come principio passivo, o materiale: per ogni sistema sempre ci vogliono due tali principj, qualunque nome loro si voglia dare. Faceva il Sole centro del nostro Mondo; e dal Sole andava alzando i giri degli Orbi Planetarj, come tanti Solaj della sua Fabbrica: e di due cose non dubitava punto, nè del Moto della Terra, nè dell'Abitazione de' Pianeti. In Teologia sostentava, che gli Angeli hanno una spezie di sottil corpo; ed appoggiava queste cose con de' passi della Sacra Scrittura, e degli antichi Padri.

Possedeva poi il Sig. Ab. Viero le lingue dotte, si spiegava con molta chiarezza facilità e grazia; componeva felicemente delle poesie Italiane piene di peregrini fantasmi, sul gusto che correva allora del seicento, tanto confacente al suo genio fantastico: suonava anche qualche istrumento musicale; ed era di buon umore nelle compagnie. Quanta forza ed eloquenza avesse nel disputare, puossi raccogliere da questo sol tratto.

La Sacra Congregazione de' Riti circa l'anno 1720. aveva proposto da decidere alle Facoltà di Teologia di Parigi, di Salamanca, e di Padova, il caso di certo Pirauista, Spagnuolo Americano, Uomo d'una pietà ferventissima: Aveva questi successivamente sposato due belle Zitelle, colla condizione e protesta di conservare nel Matrimonio la Virginità, e ciò per vie più provare la sua virtù; e tenne parola. Si dimandava, se questa fosse stata virtù eroica. Il celebre P. Serry sostentava, che una tal prova era stata per lo meno imprudente. Il Sig. Ab. Viero all'opposto sostenne, ch'era stata vera virtù eroica, un vero trionfo della Grazia: e trattò questa, come si vede non così facil causa, contro un Avversario così formidabile qual era il P. Serry, e la difese con tanto ardore, apparato di dottrina, ed eloquenza, che portò via i suffragj di tutto il Collegio; sebbene poi la decisione a Roma resta ancora giacente. Il suo discorso fu stampato in compendio.

Conchiudo, che se il Sig. Ab. Viero fosse caduto in buoni studj (poichè la fortuna domina anche negli studj) appunto per la sua gran fantasia, e memoria, che finalmente formano l'essenza dell'ingegno, poteva riuscire un uomo raro; e così però non fu un uomo volgare.

Sia donato all'amore del Paese questo ingenuo tratto, essendo io nato appena 200 pertiche lungi dalla casa, che diede alla luce questo prestante ingegno. Era egli oriondo Fiorentino, checchè ne dica il Facciolati, ma da qualche secolo per le dissensionj di quella Repubblica, la sua famiglia era venuta a stabilirsi nelle vaghe Colline del Vicentino presso Marostica, in un luogo detto *Pianezze*. Io non poteva trattare quest'uomo per la gran discrepanza dell'età; ma mi ricordo, che da fanciullo guardavo con avidità questo venerando Vecchio, ed ho vivamente impressa la sua fisonomia, la sua bella canizie, e la buona figura della persona, che rendeva anche spettabile colla pulitezza del vestito, che sempre amò, e colla compostezza del portamento.

Chiesa, Porporato d'altissimo merito, fu colto dall'Accidente, che lo tolse in pochi minuti, la sera del 1. Feb. 1767, due dì dopo il Novilunio Perigeo; e la Santa Memoria di Papa Clemente XIII. mancò per simil accidente la sera delli 2. Feb. 1769. nel Lunifizio Australe, tra l'Apogeo, ed il Novilunio, in giorni burrascosi, e con grandi salti del Barometro almeno appresso di noi.

Il Sig. Ab. Facciolati li 26 Agosto dell'anno stesso 1769 morì, veramente nello stesso giorno d'una malattia acuta, non ostante osservai, ch'era quel dì stesso il Perigeo della Luna.

Finalmente nell'atto stesso ch'io detto questi fatti, la sera delli 27 Marzo 1770, mi arriva la infausta nuova, che il P. Giacomo Stellini Somasco, nostro Collega stimatissimo, Professore di Filosofia Morale, Uomo d'un sapere profondamente universale, vero onore del nostro Studio, minacciato per due mesi d'un'Idrope ormai manifesta; già due ore, essendo pochi momenti prima stato veduto alla finestra della sua camera, fu trovato boccone, per terra; non essendo sopravvissuto che una mezz'ora. La mattina a 12 ore successe il Novilunio Equinoziale. E come questo tempo è critico per le persone mal affette o in età avanzata, così si udirono altre morti repentine occorse in questi due o tre giorni.

Io credo che facendo registro di casi simili, molto spesso si troverebbe il concorso di simili circostanze. Bisogna richiamarsi prima la forza de' moti piccoli: poi che la Luna coll'aria altera gli umori; ma l'aria sola alterata, o nel peso, o nell'Elaterio, o nella purità, basta per alterare i fluidi e i solidi stessi de' corpi deboli, se i sani stessi se ne risentono. L'aria leggiera e floscia non pesa più così vigorosamente sul polmone, non preme i vasi, lascia rarefarsi l'aria interna, e i fluidi: con ciò ecco ritardata la circolazione; e ciò basta o ad estinguere con un ristagno una persona, o almeno a produrle peso, languore, o sintomi pericolosi.

I vapori poi aderendo alla cute turbano la Diafora, altro fonte di languori; e portati dal fuoco elettrico dentro i solidi stessi, col concorso delle alterazioni or ora dette, destano una tensione molesta ne' solidi, o quasi conato alla divisione, che si fa sentire con doglie, specialmente nelle parti difettose, ed altre volte afflitte: o pure forse, come il fu Sig. di Sauvages (Magazzino Toscano T. I. P. II.) ingegnosamente conghiettura, l'umido dell'atmosfera assorbe il fluido Elettrico interiore, motore e animatore de' nervi, de' muscoli, e di tutti i moti del corpo umano. Qual che sia di queste due cause, ognuno può sentire, specialmente i mal affetti, una certa stupefazione, ed atonia, prodotta nel proprio corpo da causa straniera, occulta, e penetrante, nei tempi sconvolti e procellosi. Sono questi segni più sicuri delle mutazioni dell'Atmosfera, che i Barometri; e i malatti sopra tutto se ne risentono. C'è qualche persona, ed io ne conosco, che risente periodicamente di mese in mese delle turbazioni semi-febrili, senza alcuna causa manifesta, fuorchè le impressioni della Luna. Dalle situazioni varie di questa rispetto al Sole, e alla Terra, e loro moti, come nella I. Pa. s'è cercato di spiegare, dipende l'uscita più, o meno copiosa del fuoco elettrico o de' vapori, l'uno principio attivo, l'altro pas-

sivo,

sivo, e materiale, delle alterazioni atmosferiche, e insieme, o in conseguenza, delle turbazioni degli altri fluidi, ed anche de' solidi, e molto più de' corpi composti di varj vasi, e canali, ripieni di varj fluidi, quali sono i corpi animali.

Non conviene disprezzare queste cose, ma piuttosto studiarle. Il Principe e padre della medicina Ippocrate, prescrive l'osservazione delle stelle e delle stagioni nell'esercizio di questa professione. Caduta poi l'Astrologia media in dispregio, eguale alla precedente superstiziosa ammirazione, fu a' tempi nostri richiamata alla luce, e posta dentro a quei discreti confini, in cui deve essere contenuta. Tutti quelli, che scriverò effemeridi Epidemiche e Nosologiche, il Ramazzini, l'Offemanno, ed altri, rimarcarono di tratto in tratto le impressioni degli Astri. Il fu Sig. di Sauvages, celebre Medico di Montpellier, fece difendere una Tesi pubblica de' *Influentia Astrorum*; che fu trascritta per il merito quasi intiera nell'Articolo di questo titolo nell'Enciclopedia; e certo merita questo, e quella d'essere letti da' Medici.

A chi poi non è noto l'Aureo libretto de' *Imperio Solis ac Lunæ in corpora Humana* del celebre Protomedico del Re d'Inghilterra Sig. Mead? Ma io temo che il libro venga più letto, che ponderato: poichè contiene cose assai riflessibili. Dopo di aver dimostrato, colla Teoria della Gravitazione, la impressione del Sole e della Luna su i corpi terreni, passa a dichiarare i generi delle malattie, o affezioni corporee, che devono risentirsi dal corso periodico della Luna; e che se ne risentano, lo prova con esempj; e sono: 1.º l'*Epilepsia*; 2.º la *Mania*; 3.º *Vertigini*; 4.º *Affezioni Asteriche*; 5.º *Paralisi*; 6.º *Regole delle donne, suor bianco, Emorragie, anche ne' maschi*; 7.º *utero*. 8.º *Dolori di reni*; 9.º *Asma*, e *difficoltà di respiro*. 10.º *Febbri Epidemiche*; 11.º *Pestilenze*; 12.º *Crisi nei morbi acuti* (*).

D'altri Medici e Professori prestanti mi viene confermato, che due generi di malattie specialmente, dipendenti, come pare, dalla qualità, e quantità degli umori, soffrono dei periodi analoghi a quei della Luna, le *Cefaliche*, e le *Cutanee*. „ Di tutte le malattie quelle che mi sono parse „ corrispondere con più di regolarità a' periodi Lunari sono le cutanee (dice l'Autore dell'Articolo citato *Influence des Astres*). Restai singolar „ mente sorpreso d'una Volatica, di cui ho dettigliato l'Istoria nel Giornal Medico, Aprile 1760. Ella copriva tutto il viso, ed il petto del „ paziente, occasionava un solletico e corrucchio insopportabile, talora dolori „ vivissimi: nella vecchia Luna presentava uno spettacolo orribile: tutti „ questi sintomi duravano fino alla Luna nuova: allora disparivano a po- „ CO

(*) Una gran difficoltà, che s'incontra circa le Crisi, nel dedurne la dipendenza loro dall'azione della Luna, è la varietà, o incostanza di periodo, nella maturazione loro. E non potrebbe questa difficoltà levarsi considerando il vario sito dell'Apoigeo e del Perigeo colle Fasi della Luna ed altri suoi punti? siccome da questa causa dipende principalmente l'anticipare, o posporre che fanno le Alte Maree, e le Muzioni dell'Aria? E lo stesso non potrà dirsi dell'incostanza delle Regole delle donne? Considerandosi in oltre i temperamenti, ed altre circostanze individuali; come le posizioni de' mari, per li fenomeni del Flusso e del Riflusso, il quale, sebbene dipendente da una medesima Causa, pure tanto varia da Mare a Mare?

„ co a poco: il viso si rischiarava insensibilmente; cadevano le croste;
 „ che andavano seccandosi, fino alla vecchia Luna; ed allora tutto rico-
 „ minciava da capo. Io sono stato testimonia per più di tre mesi di que-
 „ sta alternativa. Ho veduto la stessa cosa succedere frequentemente nel-
 „ la rogna; e molti anno osservato, che la rogna s' aumentava verso il
 „ Plenilunio: anzi, anche quando era guarita, verso quel tempo ricom-
 „ parivano alcune pustule, che si dissipavano in seguito periodicamen-
 „ te „.

Dopo altre osservazioni deduce questi Canoni Terapeutici: „ che nelle
 „ malattie soggette all' influenza della Luna, allorchè le posizioni, o le
 „ Fasi critiche si avvicinano, bisogna applicare qualche rimedio attivo, e
 „ adattato, che possa prevenire, o minorare l' intensità dei sintomi. Bi-
 „ sogna astenersi da ogni rimedio nel tempo del raddoppiamento: nel
 „ tempo dell' intermissione servirsi di rimedj opportuni. Ho io seguito con
 „ molto successo questo metodo nella cura della Volatica esposta qui so-
 „ pra. Viene assicurato, che i medicamenti dati per le Scrofole, decli-
 „ nando la Luna riescono assai meglio, che in altro tempo; che nelle
 „ affezioni della testa, de' nervi, nell' Epilepsia, i malatti provano del sol-
 „ lievo coll' uso de' cefalici, nervini, antiepilettici, somministrati nei cam-
 „ biamenti di Luna ec. „ Esorto gli studiosi di medicina a leggere e que-
 „ sto, ed altri Articoli relativi dell' Enciclopedia, come *Crisi*, *Aria*, *Atmos-
 „ fera*, *Barometro*, *Eclisse* ec. Ma non vorrei sbigottirli, se con tanti altri
 „ studj che devono fare, raccomandando loro anche un poco di dottrina Sferi-
 „ ca, con qualche notizia del corso de' Pianeti, e delle Stelle.

A R T I C O L O XVII.

*Uso della precedente dottrina per la Navigazione:
 Catalogo di varie insigni procelle.*

Qualche cenno essi già fatto per mezzo alla discussione delle dottrine
 e delle osservazioni meteorologiche, di certi tempi più pericolosi per
 le procelle grandi ed estese per lungo spazio di luogo e di durata, relati-
 vi alle marcate situazioni della Luna e del Sole. Tutti questi Punti Lu-
 nari hanno dell' efficacia a turbare l' Oceano e l' Atmosfera; ma princi-
 palmente i Novilunj, i Plenilunj, gli Apogei, e i Perigei, specialmente
 se concorrono insieme; e sopra tutto se questa combinazione succede in-
 torno gli Equinozjed i Soltizj; come in tali tempi accadono le più alte e
 le più stravaganti maree, che in tutto il resto dell' anno, così sogliono
 accadere anche le più terribili procelle dell' aria.

Ciò era noto anche agli antichi, e puossi vedere in Plinio al lib. II. e
 lib. XVII. E che servisse tal notizia di regola per la Navigazione si co-
 nosce dai tempi fissati per *aprire e chiudere il mare*; e da Cesare (lib IV.
de Bello Gallico) il quale nella sua spedizione in Inghilterra, cercò ad

un tempo il vento , e la marea favorevole , conoscendo che i Plenilunij producono nell' Oceano i più alti flussi e coll' alterazione di queste pericolose burrasche ; e nel ritorno schivò il tempo dell' Equinozio , critico per le più strane perturbazioni del mare.

Darò qui un breve Catalogo di alcune insigni burrasche occorse colla concorrenza de' Punti Lunari, benchè in un numero infinito pochissime sieno da eccettuare.

Giovanni Childrey, l' Autore della *Britannia Baconica* nelle *Trans. Filosof.* n. 64. ne ha raccolto alcune di antiche.

L' anno 1250 , il dì 1. di Ottobre (dice Holinsead) sul dar la volta della Luna, cioè sul Plenilunio, vi fu una spaventosa inondazione del mare , che fece un male infinito in Olanda , nei marassi della Fiandra , nella Provincia di Lincoln , e messe sotto acqua Winfelsben . Si dice al tempo stesso che faceva un vento orribile ; e la Luna era in Perigeo.

L' anno 1530 , addì 5 Novembre , seguì quella inondazione , per cui fu fatto questo Distico :

*Anno terdeno , post sesquimille , Novembris
Quinta , stat salvis Zelandia tota sub undis .*

e la Luna era in Perigeo.

L' anno 155 $\frac{1}{2}$ addì 13 Gennajo , il mare , dice il Michel nella sua Cronaca , ruppe gli argini a Sanvich , inondò tutto il paese all' intorno , ed affogò molto bestiame , essendo la Luna in Perigeo.

L' Anno 1555 addì 30 Settembre (dice Stovv) ci fu una strana inondazione del Tamigi , a causa d' un gran vento e di una dirotta pioggia ; e la Luna era in Perigeo.

L' anno 1570 , primo Novembre , si alzò grandemente la marea ad Anversa , e sopra tutte le coste di Olanda , che fece un guasto infinito ; e la Luna era in Perigeo.

L' anno 1592 addì 6 Settembre (dice Stovv) un vento S. W. per tre giorni impetuoso , restò asciutto il Tamigi per tratto di 200 passi : era il Novilunio.

L' anno 1600 addì 8 Dicembre ho trovato questa annotazione in un Effemeride di quell' anno di Autore ignoto , il quale , come pare , si trovava in Venezia , dove lo Scilocco fa più rigonfiar il mare : *inundatio Venetijs 6 pedum tempore scirocco*. Veramente fu questa un' acqua esorbitante e straordinaria in Venezia , e poche forse arrivarono mai a questo segno. Ne trovo menzionate nel 1444 , 1445 , 1517 , 1535 , ma senza data de' giorni ; trovati i quali scommetterei che si trovano combinate con qualche insigne Punto lunare , come fu questa del 1600 col Perigeo .

L' anno 1601 li 26 Ottobre , fu una gran tempesta per vento N. W. e la marea più alta del consueto in Ostenda : era Novilunio.

L' anno 1602 , tra li 23 e 24 febbrajo nello stesso luogo fu una straordinaria marea , e un terribilissimo vento di maestro , egualmente col Novilunio.

L' anno 1604 Addì 1. Marzo , parimenti in Ostenda il vento spirava forte da N. W. con una tempesta orribile , per cui si alzò l' acqua tal-

mente che per più di 40 anni non era arrivata a quel segno. Fu dopo un Novilunio Apogeo.

L'anno 160 $\frac{6}{7}$ a' 20 Gennajo, vi fu una grande inondazione nel fiume Severn, mentovata nella Cronaca di Stovv, che fece un gran male nella Contea di Sommerfet, e di Gloucester; e la Luna era in Perigeo.

L'anno 1643 addi 23. Gennajo, dice una Cronichetta di Ollanda, che fu una marea straordinariamente grande nel paese di Frisia, che fece gran danno alle dighe; ed a Goes vicino ad Haerling i corpi morti erano butati fuori della terra: la Luna era in Perigeo.

L'anno 1651. 23. Febbrajo, dice l'istessa Cronaca, vi fu una marea altissima in Frisia che ruppe le dighe: Luna Perigea.

1653. 2. Agosto altissima marea a Favershan colla Luna Perigea.

1658. 22. Agosto con vento scirocco procella orribile e altissima marea colla Luna in Perigeo. Morì quel dì il Protettore Cromvvel.

1661. il giorno di S. Michele, il Fiume Severn portò grandissima inondazione col Perigeo della Luna.

1663. 24. Maggio, l'istoria della stagione stampata dalla Società Regia marca una grandissima marea a Londra col Perigeo della Luna.

1669. 19. Settembre a Weymouth, marea altissima, inaspettata a' marinari, che non sapevano quel dì correre il Perigeo lunare.

1670. in Febbrajo, marea altissima nella spiaggia di Kent col Plenilunio Perigeo.

E fin qui il Childrey, che formò questo Catalogo a proposito delle maree. Posso aggiungerne infinite altre; per esempio.

1648. 17. Marzo fu sbaragliata la flotta Veneziana nell' Arcipelago dalla tempesta, in cui perì il valoroso Capitan Generale Giambatista Grimani; un il giorno in mezzo tra il Perigeo, e il Novilunio Equinoziale.

1703. 26. Novembre nota il Sig. Mead nel citato libretto: *Procella teterrima, Luna Perigea sub Novilunium*.

1707. 26. Novembre dalla gran burrasca l'acqua del mare fu portata 20 miglia dentro terra, per testimonio del Sig. Derham Teolog. Phys. Lib. IV. cap. 15. e trovo il Plenilunio Perigeo.

1718. Li 15. Agosto giorno dell' Assunzione, o la sua vigilia, in cui fu levato da' Veneti l' Assedio di Dulcigno una gran burrasca fece rompere una gran parte della Flotta Veneziana ch' era in quella rada. E questa fu tra il Plenilunio dei 12, e l' Apogeo de' 16.

1742. 21. Settembre, tre giorni dopo il Novilunio Equinoziale, come riferisce il compilatore del viaggio dell' Ammiraglio Anson, contro l' aspettazione de' suoi Piloti che si credevano già sicuri, trovandosi all' ancora nel Porto di Tinian nel mar Pacifico, sopravvenne quell' orrida burrasca, che levò il Vascello il Centurione dall' ancora, e lo cacciò sì lungi nell' Oceano mezzo disertato; cadde quel dì preciso l' Apogeo. E' noto che in que' giorni stessi regnò il tempo burrascoso anche in questo paese così lontano.

1752. 23. Settembre, è riferita nelle gazzette d' Inghilterra una burrasca per cui il Capitano Dees nel suo tragitto alla Giamaica fece naufragio.

gio all' Isola Turca : il suo Vascello essendosi spaccato in due parti , ed egli con parte del suo equipaggio s'era a gran stento salvato attrappando la costa , dove furono costretti gittarsi per terra per non esser portati via dalla furia del vento . Era il giorno dell' Equinozio , e il Plenilunio insieme . Noi qui abbiamo avuto una simile procella , 7 giorni dopo , sotto il Perigeo .

1760. 5 Decembre gran procella nel Mediterraneo , a Genova particolarmente . Accadeva li 6 l' Apogeo , li 7 il Plenilunio . (Mr. de la Lande viaggio d' Italia)

Due procelle funestissime possiamo ricordarci vicinissime a noi : l' una dei 12 , 13 , 14 Marzo 1763 , l' altro dei 22 Marzo 1768 ; nelle quali perirono anche nel nostro Golfo tanti Vascelli . Nella prima il Novilunio si combinò coll' Apogeo ; nella seconda col Perigeo ; e mi ricordo che osservando io così vicini il Novilunio , il Perigeo , l' Equinozio , (18 , 19 , 20 Marzo) avevo familiarmente detto agli amici che temevo imminente qualche grave burrasca , del che ridevano , quando sopravvenne due giorni dopo quel fiero e lungo vento , di cui funesta è la rimembranza .

Nella Cronaca Meteorologica data dal Ch. Sig. Targioni nell' *Alimurgia* , nelle tante procelle , inondazioni , e meteore strane che vi sono riferite , non di rado sono menzionati i concorrenti Punti di Luna ; e molto più se ne troverebbe volendo aver la pazienza di calcolarli .

Ma che occorre ricercare l' Istorie remote ? Scorriamo per poco il Giornale qui sopra stampato del Sig. Temanza , dove col grado del vento sono contrassegnate le procelle .

La procella di quasi 7 giorni ai primi di Gennajo fu unita al Perigeo succeduto al Plenilunio solstiziale . Quella dopo la metà del mese di 4 giorni successe all' Apogeo dei 29 .

In febbrajo il vento dei 14 fu col Novilunio Apogeo ; quello dei 23 sotto il Plenilunio Perigeo .

In Aprile si trova il vento feroce e quasi continuo dal Plenilunio Perigeo fino al Novilunio Apogeo di Maggio .

La burrasca dei 10 Giugno forse col Novilunio , e pure col Novilunio quella con vento e pioggia li 9 Luglio .

Si vede poi il vento li 24 Agosto tra il Plenilunio e l' Apogeo ; quello dei 10 Settembre dopo il Novilunio Perigeo : la burrasca orrida li 6 Novembre due dì dopo il Perigeo , e coincidente appuntino col Novilunio ; ed una eguale in Dicembre nell' istessa circostanza .

Ho voluto provare anche l' ordine inverso . Quindi nel Quinquennio di osservazioni del Sig. Temanza ho numerate di seguito 46 procelle . Di queste appena una sta fuori de' Punti Lunari : più di 30 sono annesse alle Sizie , e agli Apfidi : le poche rimanenti , parte ai Quarti , parte agli Equinozj lunari specialmente .

La stessa prova ho tentato nei Giornali del Sig. March. Poleni ; ed ho numerato 81 procelle nei primi 18 anni , poichè mi sono stancato di andar oltre . Di queste 3 appena furono fuori della potestà di qualche Punto lunare ; 7 occorsero nei Quarti ; le altre tutte furono vicine ad uno degli altri Punti più efficaci , o separati , o combinati .

Io farei tentato di sfidare chiunque a produrmi dall' Istoria qualche procella grande , intendo estesa di luogo e di durata , e per così dire *Cosmica* , (poichè non curo i temporali particolari) la quale computando , non si trovasse prossima ad alcuno di questi Punti lunari congiunti , o divisi : e se l' Istoria non segna il giorno , pur che indichi il mese , appresso poco , si potrà assegnarlo con poco errore . E. g. è scritto nell' Istoria Veneta , che l' anno 1570 la Flotta Cristiana , partita da Candia in verso Cipro appresso la metà di Settembre , dopo di aver dato fondo nel Porto di Castel Rosso sulle coste della Caramania , restò sbaragliata tutta da fiera fortuna di mare . Dalle circostanze si raccoglie , che ciò accadesse in Ottobre ; e dal computo trovandosi , che li 7 di questo Mese correva il Perigeo della Luna , li 13 il Plenilunio si può con ragione congetturare , che questa burrasca accadesse circa li 10 di Ottobre tra l' uno , e l' altro Punto di Luna .

Io non oserei avanzare , che questi riscontri potessero servire , come gli eclissi , per verificare qualche epoca ricercata dell' Istoria più importante . Ma niuna notizia al mondo resta per sempre del tutto sterile . Mi restringo all' utilità dell' avvenire : poichè abbiamo ridotta la cosa a questo segno ; che siccome da qui a mille anni si può predire un eclisse per una tal' ora , così si può predire per una tal settimana , e forse anche a tempo più ristretto , che seguirà una procella ; e ciò con una probabilità maggiore trenta volte che l' opposto .

Almeno si vorrà concedere , che si sono posti dei termini ad una cosa , finora trascurata , o contenziosa , o tenuta per oscura , ed incerta ; il che in qualche caso può essere di conseguenza non meno nell' Agricoltura , e nella Medicina , come si è mostrato , che nella Navigazione . Poichè siccome il coltivatore per le opere della campagna , il medico per certe malattie , così molto più il navigatore , prevenuto e in aspettazione d' una burrasca , fissata e quasi certa dentro i limiti di pochi giorni , può ben prendere delle misure per ischivarne le conseguenze , tenersi , o correre in un Porto , o pure lungi dalle Terre , ec .

Ma si dirà , che se ciò fosse , converrebbe in tali casi tralasciare le opere della campagna , sospendere le spedizioni marittime , e i viaggi , le marchie degli eserciti ec .

Io risponderò due cose : prima , che le combinazioni più critiche , come sono dei Novilunj Perigei , Equinoziali , o Solstiziali , non sono così frequenti , nè pure presi colla latitudine di un giorno , poichè non accadono che dopo 14 mesi così in largo , e rigorosamente solo dopo molti anni : perciò non farebbe gran danno sospendere per alcuni giorni un operazione così raramente . Ma in secondo luogo io dico (tralasciando , che la cosa finalmente è non di necessità , ma solo di probabilità , ed oltre che la fortuna aiuta gli audaci) quando v' è necessità di operare , non v' è rimedio . Convieni imitare il gran Pompeo , il qual dovendo condurre a Roma affamata i grani dalla Sicilia ; essendo il mare forte turbato , e i Piloti dimostrandogli il pericolo , pronunziò quel magnanimo detto : *non è necessario che io viva , è necessario che io vada* .

Fuori dell' urgente necessità , poichè l' esperienza dimostra i funesti casi di quelli, che non ebbero queste osservanze, o conviene sospendere di navigare, o anticipare, o almeno munirsi bene, e prepararsi contro la fortuna. Servano almeno questi Aforismi Meteorologici, col Giornale che in conseguenza si appresterà, per servirmi delle parole del Verulamio in tal proposito *ad prædicendum fidentius, ad eligendum cautius.*

Se la messe d' una campagna, se la vita di un Uomo, se un naviglio si salva con queste avvertenze; farebbe questo poco frutto de' nostri fludj? Anzi non ne so vedere di migliori. Ma non vorrei, che le mie voci fossero, come le predizioni di Cassandra, per fatalità *non unquam credita Teucris.*

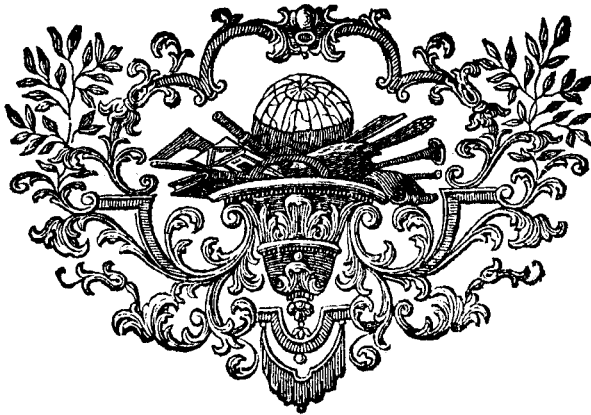

P A R T E T E R Z A .

Dei segni prossimi delle mutazioni di tempo.

A R T I C O L O I .

Del Barometro: Risultati notabili delle Osservazioni.



Opo che il Torricelli ebbe inventato il Barometro, in cui la colonna di Mercurio dentro il tubo viene equilibrata da una colonna d'aria di egual diametro premente sulla superficie del Mercurio medesimo e stesa in alto fin dove v'è aria pesante; Ottone Guerickio fu forse il primo ad osservare, che il Mercurio non si sostentava sempre alla medesima altezza; e perciò conchiuse che il peso dell'aria non era sempre eguale: osservò in oltre, che queste variazioni del Barometro e del peso dell'aria, erano per lo più vicine a delle mutazioni di tempo. Chiamò perciò il suo Barometro il *Profeta del tempo*.

Questo non è il luogo da entrare nel dettaglio della Teoria, e struttura del Barometro, che farebbe materia di un grosso libro: l'istromento è abbastanza noto anche al popolo. Se uno si proponesse di far una serie di osservazioni sottili certamente dovrebbe procurarsi dei Barometri perfetti, la struttura de' quali è descritta nei libri di Fisica di Musickembrochio, di Wolfio, ed altri. Non trattandosi che di osservare le variazioni connesse colle mutazioni dell' Atmosfera per uso della medicina e dell' agricoltura, potranno supplire anche dei Barometri comuni, se non sono pessimi. Essendo consueto di segnare le altezze del Barometro in pollici e linee del piè di Parigi, si avverta che la cartolina, in cui è segnata la scala de' Gradi, che il Mercurio scorre alzandosi e abbassandosi, sia posta in sito, cioè nella vera distanza dalla superficie del Mercurio nel vaso. In oltre osservandosi, che il Mercurio quando tende ad alzarsi si gonfia e si rotonda, all' opposto quando tende ad abbassarsi, si fa concavo, l' uno e l' altro indicando una certa aderenza del liquore alle pareti del Tubo, gioverà avere un tubo, che non sia di doga troppo grossa, nè di cristallo bianco, che contiene molta magnesia assai attrattiva del Mercurio, ma di vetro comune, con un lume sufficiente d' una buona linea di pollice di Parigi; ed in fine, che il Mercurio sia defecato e purgato.

Essendo lo scopo nostro di esporre i segni delle mutazioni di tempo daremo qui prima quelli del Barometro.

La

La regola generale è, che quando l' altezza del Mercurio varia notabilmente, segue mutazione di tempo.

La discesa grande e subita del Mercurio indica gran vento; e se il Mercurio seguita a calare, cresce il vento.

La discesa grande, ma lenta, indica ostinazione di tempo rotto, ed esteso a Paesi distanti.

L' ascesa subita e grande fa sospettare buon tempo di corta durata, se pur riesce; poichè il Mercurio avendo oscillato coll' aria, trasportata da' venti, ben tosto discende, e il tempo seguita cattivo.

Se l' ascesa è lenta e grande, è da sperarsi buon tempo stabile, perchè indica l' aria andarsi affettando in tutte le parti, e ponendosi in equilibrio tra i luoghi più remoti.

Un'altra regola generale data dal dotto autore dell' osservazioni Meteorologiche di Milano nel *Caffè*, è, che quando il Mercurio sia costante circa il *punto variabile*, che si dirà qui dopo qual sia, il Cielo non è nè sereno, nè piovoso, nè rotto, ma si tiene in uno stato indifferente tra il bello ed il cattivo tempo; che se dopo essersi sostenuto alquanto all' altezza del variabile, abbassa sensibilmente sotto, è certa la pioggia, o il vento; se innalza sopra, è certo il bel tempo. Questa regola si osserva generalmente anche appresso di noi.

Ma tutte queste regole patiscono moltissime eccezioni per le tante cause influenti nei moti del Barometro, che qui dopo accenneremo. Si danno gran piogge, temporali con tuoni, senza che il Mercurio si muova punto o poco: e il Sig. March. Poleni nella relazione di due Sessennj spedita alla Regia Società di Londra, fece una curiosa osservazione. Numerò i giorni di pioggia da una parte quando il Mercurio calò, e dall' altra quando non calò: e sono

	<i>Mercurio Ascende</i>	<i>Mercurio Discende</i>
Primo Sessennio piove Giorni	378	211
Secondo	380	206
Somme	758	417.

Ove si vede che appena il doppio di volte fece pioggia calando il Barometro, che crescendo.

Non ostante 1°. Quando si vede calar il Barometro specialmente per linee, si vede che è più probabile che piova, del doppio di quello, che crescendo. 2°. Nota il Sig. March. Poleni, che piovendo nel crescer del Barometro, la pioggia dura poco, e sopravviene presto il buon tempo. 3°. Nel Barometro conviene osservare la mutazione più che il senso della mutazione; e ritorna la regola prima, che il cambiamento del Barometro in qualunque senso indica mutazione di tempo; la qual mutazione deve esser intesa, come abbiamo detto di sopra, di qualunque notevole cambiamento, di vento, di pioggia, di sereno, di caligini, di gelo, di disgelo, in paese, o fuori di paese, di gradi di veemenza, e di forza, nelle meteore ec.

Per altro per una dovuta giustificazione del Barometro devono esser avvertiti i non dotti, che il *Barometro* come porta il suo nome, non misura se non il peso dell' *Atmosfera*; ed è solo per accidente, e in conseguenza del

del variato peso dell' atmosfera , che diventa segno della mutazione di tempo, la quale ordinariamente deve seguire la diradazione o condensazione, cioè la variazione del peso dell' aria. E dico ordinariamente, perchè la regola non è costante, nè può esserlo, attese le tante cagioni che possono crescere, o diminuire la pressione dell' aria sul mercurio. Scorrriamo le principali.

I. Siccome l' acqua falsa, o pregna di qualunque altra materia disciolta in essa, acquista un maggior peso specifico; così più pesante diventa l' aria, quando in essa per una spezie di sottil soluzione sono incorporati i vapori acqueei, ed altri aliti terreni, sicchè formino come un terzo fluido omogeneo. Allora con questa equabile diffusione l' atmosfera resta trasparente e serena; e prescindendo da altre turbazioni riesce più pesante, onde il mercurio nel Barometro in tempo costante e sereno si sostiene alla maggiore altezza.

Ma se per qualunque cagione le particelle dell' acqua vengano a distaccarsi dalle particelle dell' aria, e radunandosi in molecole maggiori, cominciano a discendere ripigliando la propria natura di acqua; fino dal primo distacco e tendenza alla discesa, deve il corpo d'aria restare sollevato almeno in parte, da questo peso straniero, che in essa discende, siccome detta la ragione, e lo dimostra l' ingegnosa esperienza del Leibnizio (*).

Nel disporvi il tempo alla pioggia nell' atto che i vapori si dispongono alla discesa col distaccarsi dall' aria, e radunarsi insieme, non pesano più tanto su l' aria istessa; questa perciò diventa più leggiera, meno preme il Mercurio nel vaso del Barometro, e per ciò il liquore nel tubo cala, come spesso si osserva, qualche tempo, uno, due, o tre giorni innanzi le piogge. Talora poi non piove calando il Barometro, o perchè cala per le altre cause che si diranno, o perchè i vapori sono portati in altri luoghi da' venti, o perchè il Sole di nuovo, o altra causa, li discioglie.

Z In

(*) L' esperienza proposta dal Leibnizio per ispiegar questo, con un corpo pesante attaccato dentro un lungo vaso Cilindrico pieno d' acqua, e il tutto equilibrato da peso eguale nell' altro braccio della bilancia, ove lasciato il primo corpo in libertà, nell' atto che discende per l' acqua, restò visibilmente da questa parte sollevato il tubo, (alterata dal Desaguierio, e tuttavia anche così alterata, comprovante lo scoto del Leibnizio) fu eseguita felicemente in Padova dai nostri celebri Professori Ramazzini e Graziani, in Parigi dal Sig. Reaumur, in Germania dai Signori Raft, e Wolfio, in oltre dal Michielotti, e da altri; e pienamente giustificata dal Leibnizio stesso nell' Effemeridi de' Curiosi della natura Cent. III. e IV. dal Sig. Raft negli Atti di Lipsia 1719, e dal Wolfio nella Fisica Sperimentale paragrafo 194. Tale in oltre è l' effetto, e lo spirito dell' esperienze del Sig. Daniel Bernoulli Comment. Petropol. T. IV. ove si vede, che il fondo e le pareti di un vaso, mantenuto sempre pieno d' acqua, non soffrono più la medesima pressione, se l' acqua vi scorra per un foro aperto, benchè il vaso stia sempre pieno: cosa illustrata vieppiù dal valoroso Sig. Cap. Lorgna nella sua bella Memoria che fu coronata dall' Accademia di Mantova lo scorso anno 1769. E in fatti non può fallire il principio di natura, che un momento, il quale s' impiega in un effetto, non può spenderli in un altro; come quì, il soprappiù di peso che resta al corpo grave che discende per l' acqua, detratto il peso d' un volume eguale d' acqua, e se si vuole qualche particella che si consuma nel superare la resistenza e coerenza dell' acqua istessa, impiegandosi a far discender il corpo, sin che discende, non può aggravare l' acqua.

In fatti non si deve creder questa la sola causa, nè la principale, nè la più potente delle variazioni del Barometro. Poichè ponghiamo una delle massime piogge che siasi notata appresso di noi, che dia quattro pollici di acqua; essendo il peso dell'acqua a quello del Mercurio come 1 : 14- il Mercurio nel tubo discenderebbe $\frac{1}{14}$ di 4 pollici, cioè di 48 linee; che vuol dire linee $3\frac{3}{7}$. Ora le variazioni del Barometro appresso di noi si estendono per 20 linee. Non può dunque esser la massa circolante de' vapori la sola cagione della variazione del peso dell'aria, e indi del Barometro. Il Sig. Daniel Bernoulli (Act. Helv. T. III.) calcola tutta l'acqua sparsa nell'Atmosfera di 7 pollici d' altezza al più: anzi di tutta la variazione del Barometro osservata per esempio a Zurigo di linee 16, per le ragioni ivi dedotte, ne assegna 7 alla mutazione di caldo, 5 ai venti, e 4 sole ai vapori.

II. La seconda cagione dei moti del Barometro è il variato calore dell' Atmosfera. L'aria si rarefa per il caldo, e si condensa per il freddo: non importa sino a quali limiti, che sono quasi indefiniti. Rarefatta l'aria diventa più leggiera; condensata più pesante. Dunque una colonna d'aria acquistando, o perdendo gradi di calore, premerà meno, o più, la colonna di Mercurio con cui si equilibra nel Barometro, che perciò discenderà, o ascenderà. Quindi per li caldi Siroccali, o australi suole il Mercurio calare: ed è osservazione costante, che nell'inverno si sostiene a maggior altezza che nell'estate, perchè in questa l'aria è rarefatta dal caldo, in quello condensata dal freddo. Il volgare in tempo di caldo siroccale e piovofo, si duole dell'aria pesante. Tutto all'opposto allora l'aria è più leggiera: ma per questo appunto, perchè men pesa, rende più pesanti i corpi nostri, la respirazione più grave non aiutando i polmoni a respinger il sangue al cuore, meno fortifica i vasi, e lascia dilatare gli umori e l'aria inclusa, ed in oltre essendo l'ambiente umido, rende languidi e molli i vasi e la cute, chiude i pori, impedisce la traspirazione; ma provoca all'opposto, ed assorbe il fuoco elettrico nerveo, che dà il vigore, ed il moto animale.

Come poi questa variazione del Barometro, nata dalla rarefazione dell'aria per il calore, sia legata colle nuvole, colle caligini, col Ciel piovofo, lo dimostra prima la ragione, perchè diventando l'aria specificamente più leggiera, non può sostenere più i vapori, divenuti in conseguenza più gravi; poi l'esperienza della macchina del Voto altrove esposta, ove si vede nell'aria pregna di fumo vaporoso ad ogni estrazione o diradazione formarli la nuvola, e questa cadere lasciando limpida l'aria rimasta; col rientrar poi dell'aria esterna risorger la nuvola, e con nuova aria diffiparsi, e di nuovo lasciar il sereno. Il sereno tanto può essere, se l'aria è pregna di vapori, e perciò pesante, quando sieno equabilmente e sottilmente diffusi; quanto, se i vapori sono caduti in pioggia: anzi allora l'aria, come più pura apparisce anche più limpida, quando la prima specie di sereno contiene un sottil velo di caligine, indizio di buon tempo, e che impedisce anco la buona riuscita dell'esperienze colle lenti caustiche.

Ma

Ma tanto sul variar del Barometro, che su lo stato del Cielo per questa cagione, molti riflessi sono da farsi. Prima v'è l'elaterio dell'aria, che produce una forza potentissima di pressione. Se l'aria riscaldata non potesse diffondersi, il calore aumentando l'elasticità, premerebbe vieppiù il Mercurio, e lo farebbe alzare, e disperderebbe i vapori in luogo di lasciarli ragunare. In secondo luogo possono i vapori stessi per un grado medesimo di calore acquistare maggior elasticità dell'aria, e diradarsi invece di condensarsi: e possono all'opposto per un grado di freddo perder tutto l'elaterio, e quindi condensarsi in gocce.

Il moto più naturale d'un tratto d'aria riscaldata rarefacendosi, è di espandersi; e perchè si suppone più densa l'aria d'intorno, porterà tutto il moto all'alto, ed ivi si spanderà dai lati, aumentando il peso dell'aria circostante: questa diventerà poi densa, e più pesante: il mercurio quivi si alzerà, mentre che nell'altro luogo si abbasserà; ma presto si farà un' circolo, e una corrente d'aria, o un vento verso il centro del luogo ove l'aria è diradata, per restituirvi l'equilibrio. Sembra questo il moto più naturale; ma ne possono nascer altri quasi opposti. Poichè l'aria più diradata, e perciò più affottigliata, se sia premuta per di sopra, può espandersi anche dai lati, sospingendo l'aria vicina, e produrre un vento opposto, dal centro.

Può l'aria presso terra riscaldarsi, rarefarsi, alleggerirsi: ma all'alto dell'atmosfera può farsi un compenso nella stessa colonna, o per un vento alto, che vi accumuli e comprima dell'aria portata dal di fuori, o per un freddo sopravveniente, come quando, e dove, si forma la gragnuola: o pure raffreddato presso terra un tratto d'aria, riscaldarsi il tratto superiore, o per fermentazioni, o per l'azione de' raggi solari in una nube; e nell'uno e nell'altro caso, nel total della colonna rimanere il peso di prima.

Da questi riflessi si scorge, che può cambiarsi la densità dell'aria, senza che il Barometro sen'abbia a risentire: e all'opposto può il Barometro far moto, senza che ne segua pioggia, o cambiamento di tempo.

III. La terza cagione, che col peso dell'aria altera il Barometro, è il Vento. 1°. Un vento, che incontra un ostacolo, o di montagne, o di vento opposto, o d'altro, ivi accumula e condensa l'aria, con ciò la rende più pesante, e farà alzare il Mercurio. 2°. se due venti partono da un luogo, verrà a farsi una spezie di vuoto sopra il Barometro, e il mercurio meno premuto discenderà. 3°. Un vento Orizzontale gagliardo disturba la pressione diretta dell'aria sopra il mercurio. Ciò è chiaro per le leggi de' fluidi in moto, ed è provato dall'esperienze sopra accennate del Sig. Bernoulli: quindi soffiando venti furiosi si vede per lo più calare il mercurio. 4°. Quando il mercurio cala in fretta, si deve aspettar vento; perchè il vento nasce da uno sbilancio d'aria tra due luoghi: l'aria più pesante, o più elastica deve scorrere verso quel luogo, dove incontra meno di resistenza. 5°. Se però questo sbilancio nasca tra due luoghi remoti, sicchè il luogo dell'osservazione si trovi tramezzo, potrà nascere vento senza notabile alterazione di Barometro, l'aria di questo luogo con-

servando il medesimo tuono, e peso. Dalla direzione poi del vento si potrà arguire in quale de' due luoghi si sia l'aria rarefatta. 6°. Dal Barometro si conoscerà, se lo sbilancio dell'aria, che produce un vento, sia seguito da rarefazione, o condensazione, appresso di noi, o pur altrove. Poichè nel primo caso il moto del Barometro precede il vento, nel secondo lo segue. 7°. Un vento che venga dall'alto, ajuterà la pressione dell'aria sul mercurio; all'opposto, se spira da basso. Quindi appresso noi i venti Alpini, Boreali, o Maestrali, che da quelle alte montagne discendono in questa Valle della Lombardia, fanno per lo più alzare il Barometro; i firocali, che spirano dal basso all'alto, sostenendo l'aria, fanno deprimere il mercurio: ciò che deve intendersi senza la concorrenza d'altre cause, che turbino questo effetto.

Come poi il vento porti le piogge, e i sereni, sembra non difficile da intendersi, considerando, che i venti coll'aria portano i vapori e le nubi da un luogo ad un altro: il che se non fosse, nei continenti, ove scarsi sorgono i vapori, non si avrebbe quasi mai pioggia. Vi può essere una certa agitazione d'aria, che scuota dalle sue parti o loro interstizj le parti eterogenee ad essa, e le faccia unire tra loro essendo omogenee, onde si formino in mollecule, indi in nubi, ed in goccioline, di varj gradi di grandezza successivamente: all'opposto essendo i vapori congregati, può un nuovo moto, una diversa agitazione dissiparli; e certamente sembra chiaro, che seguitando ad accumularsi in certo spazio nuvole a nuvole, portate dal vento, ed arrestate da montagne, o da boschi, ed altro, i vapori per una spezie di attrazione si uniscano, si formino, come si è detto, a poco a poco in gocce, e diano le piogge. In somma si accorderà almeno, che i venti portano di luogo in luogo la materia della pioggia. Poichè difficile è, volendo esaminare quanto è detto dai Fisici sino agli ultimi tempi, intendere la formazione della pioggia, il magistero, o economia de' vapori. Poichè pareva, che si richiedesse prima un dissolvente, che facesse scioglier l'acqua in vapori, e questi diffondersi, mescolarsi, e aderire dentro gl'interstizj dell'aria; poscia una spezie di mestruo per farli precipitare, e ritornare di nuovo in acqua. Si diceva, che l'aria densa elastica e pesante tiene in dissoluzione e porta i vapori; che l'aria sfocia e leggera li lascia cadere. Ma qual è la causa che rende l'aria più, o meno densa, più rigida, o più sfocia, più o meno elastica? La presenza, o l'absenza de' vapori? Si commette un circolo vizioso. Il caldo, o il freddo? Piuttosto; ma anche qui si trovano gran difficoltà, nei computi di rarefazione, che il calor del Sole può dare ai vapori, più che all'aria: e poi come questo potrà aver luogo nella diversità delle stagioni? In somma nulla di chiaro si vedeva in tutta la formazione delle meteore, non che nelle sole piogge, avanti la mirabile scoperta del Fuoco Elettrico atmosferico, che forse è il solo, il quale sgorgando dalla Terra nell'aria vi porti i vapori, e scaricandosi altrove, li lasci cadere, formando le varie meteore acquee, come si dirà più in dettaglio nel seguente Articolo.

IV. Or questo istesso fuoco Elettrico può ad un tempo influire nel Ba-

rometro, ed esser considerato per la quarta cagione delle sue alterazioni. Poichè mentre scaturisce, e si vibra copiosamente dalla Terra, l'aria, che ripugna a fargli strada, ne deve esser sospinta e sostenuta; quindi il mercurio discenderà nel Barometro. Ma quando il medesimo fuoco s'è aperto un sentiero, ed arriva a scaricarsi in altro luogo, allora abbandona i vapori che seco tratti avea, onde le piogge; e lascia in libertà l'aria di premere con tutto il suo peso, che perciò fa salire il mercurio; il qual moto con ciò indica il sereno.

Questa è la regola o causa generale: ma perchè non sono da escludere le altre ragioni prima esposte, le quali possono concorrere in varie guise, cooperare, o controperare, e sull'aria, e sui vapori, nasceranno varie eccezioni alla regola stessa, e si osserveranno non di rado nel Barometro delle irregolarità.

Quando l'ostinazione del cattivo tempo mette gli uomini di mal umore, comune è la querela, che le piogge continuano, e che i Barometri alti al bel tempo ci burlano. Convieni ripeterlo: i Barometri da per loro non mostrano se non il peso maggiore, o minore dell'aria; e solo per accidente la pioggia, o il sereno. Una cagione può render pesante un tratto d'aria, e un'altra coadunare i vapori in pioggia. Un freddo, o un vento accumula e condensa l'aria sopra un luogo, quindi il mercurio si osserva alto: ma nello stesso tempo il fuoco elettrico seguitando a sgorgare da una parte, scaricarsi dall'altra, produce le piogge continue senza alterazione del Barometro. Molto più potrà durare col mercurio alto un tempo nuvoloso, o caliginoso, se il fuoco atmosferico non trova la strada per dissiparsi: e allora i vapori stessi incorporati accrescono il peso dell'aria.

Sono queste le principali cause delle alterazioni del Barometro che si possono dire irregolari e variabili; ve ne saranno forse altre di tal sorta, e tosto se ne proverà una che forma le variazioni mensue. Ma prima diamo notizia di ciò che v'è di osservabile sull'andamento del Barometro a Padova.

Prima di tutto ho creduto bene di dare una Tavola delle somme mensue, ed annue delle Altezze del Barometro pel corso dei 40 anni che abbracciano le osservazioni Poleniane. Ella può avere degli usi anche non pensati per la scienza Fisica; e colle precedenti Tavole può entrare negli oggetti dell'Agricoltura, e della Medicina, e servire reciprocamente di lume alle Tavole medesime. In questi confronti ognuno da per se vede, che conviene aver riguardo alla differenza degli anni bisestili, nei quali il giorno aggiunto dà intorno 29 Pollici di più che gli altri anni. E così ne' mesi distinguere quelli di giorni 31 da quei di 30, e così il febbrajo bisestile dal comune.

Io debbo avvertire, che le osservazioni del Sig. March. Poleni essendo dirette alla R. Società di Londra, la scala del suo Barometro, e tutte le altre misure, sono fatte sul piè di Londra. I numeri dunque di questa Tavola sono Pollici del piè di Londra, e le frazioni, non sono linee, ma decimali ovvero centesime del Pollice medesimo. La riduzione di questa

La misura a quella di Parigi è nota, e si troverà nella *Tavola delle misure* data nell'Introduzione alle *Tavole Trigonometriche* della nostra recente Edizione (Padova nel Seminario 1769).

Or la prima cosa, che si può osservare nella Tavola del Barometro, è la somma totale delle Altezze in 40 anni di Pollici 434823, 01. il qual numero diviso per il numero di 14610 giorni, dà l'altezza media giornaliera del Barometro a Padova di Pollici 29, 76 di Londra, che ridotti alla misura di Parigi sono Pollici 27. lin. $11\frac{2}{3}$.

Questo medio, ch'è il vero, non s'accorda col medio tra l'altezza massima, e minima del Barometro, osservata qualche rara volta. La massima altezza del Barometro notata nel Giornale si trova di Pol. 30, 78 il dì 16. Ottobre 1763. dopo la morte del Sig. March. Poleni il Padre: e confesso, che ho qualche dubbio su questo numero; prima per essere eccessivo, poichè si riduce a Poll. 28, l. $10\frac{2}{5}$ della misura di Parigi, al qual segno non mi ricordo d'aver veduto segnato il Barometro in alcun luogo del nostro Clima, o Parallelo. In secondo luogo, perchè si trova in mezzo a due altezze molto rimote

15	Ott.	Pol.	29,	90
16	—	Pol.	30,	78
17	—	Pol.	30,	06

Che farebbe un doppio salto troppo grande; e questo in tempo buono, sereno, e costante, senza venti gagliardi. Io sospetto dunque, che possa essere errore di penna come accade, e come ho notato altra volta. Tuttavia se fosse questa altezza stravagante vera, essendo la minima notata dal Sig. March. Poleni di Poll. 28, 56 il giorno 8 Dec. 1725. ancora si avrebbe un numero medio minore

Poll.	28,	56	
	30,	78	
Somma	59,	34	
Metà	29,	67	= 27, l. 10. mis. di Parigi.

Ma senza dubbio il numero più alto fu 30, 62. li 17 Gen. 1750.

	28,	56	
Somma	59.	18	
Medio	29.	59	= 27. l. 9. di Parigi.

Per dirlo candidamente, sembra questo il *Punto di variabile*, ove il mercurio è solito mantenersi nei tempi incerti, ed appunto variabili. Tuttavia, se dal Barometro si volesse dedurre, o conghietturare l'altezza del livello di Padova sopra il livello del mare, credo, che si dovrebbe prendere dal punto medio risultante dalla somma totale di tutte le altezze del mercurio nel corso di 40 anni, come indicio sicuro della pressione sola
del

della colonna d'aria, depurata da tutte le cause straniere, che turbano il Barometro, val a dire Poll. 27. l. $11\frac{1}{3}$. Posta dunque l'altezza media del Barometro al livello del mare, di Pollici 28, come comunemente si assume; il livello del luogo, ov' era il Barometro del Sig. March. Poleni esiste sopra il livello della Laguna di Venezia quanto importano $\frac{2}{3}$ di linea nel Barometro.

Posto il mio Barometro in esperienza al piede di questa Torre Astronomica; e subito dopo sopra la Terrazza dell'Osservatorio, all'altezza di 120 Piedi Padovani, il mercurio era disceso linea $1\frac{5}{8}$, che dà 72 piedi per una linea di abbassamento; il che si conferma per un medio dall'esperienza de' Signori Cassini, Maraldi, ed altri, e dalle replicate mie fatte a piedi, e sul monte, e sulle Torri del Castello dell'Eccellentissima Casa Donna a Montegalda.

Dunque $\frac{2}{3}$ di linea danno 48 piedi di altezza dal livello della Laguna, al livello, ove giaceva il Barometro del Sig. March. Poleni. Ei lo teneva nella sua Libreria, elevato sopra il pelo comune dell'acqua del Fiumicello prossimo, Piedi 24. Resta il declivio dell'acqua della Brenta da questo segno alla Laguna Piedi 24. in un tratto d'incirca 20 miglia, il che si conferma dalle sime e livellazioni de' Periti. Il Sig. Temanza dalla confluyente di Strà alla Laguna trova il declivio Piedi $16\frac{1}{3}$. Da Padova a Strà sono 5 miglia; dando un piede per miglio, il che forse è poco, avendo la Brenta in tal sito un corso assai sensibile; sono altri 5 Piedi. V'è il sostegno dei molini sotto la casa del Sig. March. Poleni, alto 3 piedi incirca, e ciò rende pressochè la somma di 24 piedi, indicata dal Barometro.

Considerando poi per altre viste l'andamento della Tavola del Barometro, non si trova quell'accordo, che sen'avrebbe potuto attendere, delle alterazioni del Barometro, colle piogge, coi prodotti della Terra, col numero de' morti. Se l'anno 1739 dà il numero minimo delle altezze del Barometro d'accordo col numero minimo de' morti; gli altri non osservano alcuna regola di convenienza nè pure colle piogge, le quali per altro sembrano avere maggior connessione col peso dell'aria. Ma questo nasce da tante cagioni che influiscono a sbilanciarlo.

Si sa, e si è accennato di sopra, che il Barometro salta dalle massime alle minime altezze nella stagione d'Inverno, cominciando da Settembre fin tutto Marzo; poichè da Aprile fino alla metà di Agosto si mantiene in uno stato medio; e rarissimo si trova salito ai pollici 30, o disceso alli 28 (misura di Londra), e in generale il totale delle somme estive riesce minore delle somme Invernali: ciò che nasce dall'azione e dal calore del Sole, che dirada l'aria nel nostro emisferio la state, onde anche regnano i venti australi. Sarebbe dunque parso credibile, che negli anni più caldi, minori pure fossero le somme del Barometro, e viceversa; il che nè pure si trova verificato. Solamente in questo convengono il

il Barometro, ed il Termometro; che siccome negli anni posteriori e profumati a noi, cresce la somma annua del freddo, così cresce la somma del Barometro.

Somma de' primi anni 20 =	217197, 44
Somma dei posteriori anni 20 =	217625, 57
Ecceffo dei seguenti Anni =	428, 13

che vuol dire Pollici 21 all'anno. Così pure crescono le somme de' Novennj successivi

Novennio I. =	97657, 23.
II. =	97735, 83.
III. =	97945, 76.
III. =	97961, 76.

E un aumento simile va acquistando anche il freddo. Andrebbe dunque crescendo la Gravità Terrestre? Il nostro Pianeta sarebbe allontanato dal Sole? La minor Paralasse, che sembra andarsi scoprendo, non ne darebbe sospetto? O piuttosto, se anche quei fatti si verificassero in tutti i climi della Terra, non è da credere, che via sia un periodo più lungo, che riconduca questo circolo di varietà? Ma ecco de' fatti non meno interessanti per li Fisici, e molto più fondati.

Il Sig. Lambert, prestantissimo Matematico, e ben noto per tante sue eccellenti produzioni scientifiche, negl' Atti Evetici Vol. III. tra varie sue ingegnose discussioni sopra il Barometro, osservò, che gl' intervalli de' giorni tra le massime altezze del mercurio, sono divisibili per il numero 28, o per un multiplo del medesimo. Io provai questo nelle osservazioni Poleniane, e molto fedelmente si riscontra; se non che talora, o la distanza tra le dette altezze, o il residuo, si trova anche il numero 14, metà del 28; ed in oltre rimane talora qualche equivoco per trovarsi di seguito molte grandi altezze. Io non insisto sopra di questo, perchè ogni dubbio si rischiara dopo.

Solamente osservo, che il numero 28 risponde a poco presso al Periodo Anomalistico della Luna; e siccome ebbi gran piacere d' incontrare questa osservazione, così mi recò qualche sorpresa il silenzio del Sig. Lambert sopra questo particolare. Ma poi si presentò nel Vol. IV. degli stessi Atti la di lui dissertazione *De Variationibus Altitudinum Barometricarum a Luna pendentibus*, in cui intraprende ad esaminare direttamente il punto della quistione.

Se la Luna influisce sul peso dell' Aria, si deve scorgere una differenza nel Barometro, nei giorni del suo Perigeo, dai giorni del suo Apogeo. Nel Perigeo sollevando la Luna l'aria, questa deve premere meno il mercurio, e questo perciò trovarsi più basso; nell' Apogeo, lascia cadere l'aria ed esercitare il suo peso sul mercurio, che però deve alzarsi nel tubo.

Molte cause incostanti, come le qui sopra memorate dei Venti, del Calore, ec. devono turbare questa impressione: ma finalmente questa essendo costante e periodica, in lunga serie di tempo deve manifestare il suo effetto.

A tal fine prende il Sig. Lambert in esame le osservazioni di 11 anni fatte in Norimberga: e togliendo sette giorni circa ciascun passaggio della Luna per il Perigeo, ed altrettanti intorno l'Apogeo; fa le somme d' ambe le parti di anno in anno esposte in Tavolette, e finalmente le somme Totali di tutti gli 11 anni. E non trova in fine nè costanza di ordine, nè risultati corrispondenti alla Teoria. Poichè sebbene di 11 anni sette vanno favorevoli agli Apogei (risultando somme maggiori) non ostante d'altra parte li difetti degli altri quattro anni compensano, e turbano in modo, che piuttosto risulta l'altezza totale del barometro maggiore nel Perigeo, che nell'Apogeo; o pure non si vede, cosa attribuire all'uno, ed all'altro. Non ostante si può rimarcare, che

I. I maggiori difetti dell'altezze Apogee furono tre, distanti tra loro per l'intervallo di 4 anni (1733. 1737. 1741.); e in quest'Anni l'Apogeo era intorno gli Equinozj.

II. Due furono gli eccessi notabili delle Altezze Apogee 1735. 1739. e in questi anni l'Apogeo della Luna era ne' Tropici.

III. Sembra dunque, che di due in due anni si succedano le differenze più notabili tra le altezze, positive, e negative.

IV. Gli eccessi Apogei sono minori de' difetti, ma occorrono più sovente.

Confessa il Sig. Lambert, che lo scarso numero di 11 anni può lasciar dubbio, che tal irregolarità fosse accidentale.

Brama una serie più lunga di osservazioni, e tempo di poter fare questi prolissi ed ingrati calcoli, i quali non consistendo in altro, che in somme, ed in sottr, niente contengono di piacevole per un Geometra. Avendo io dunque in potere un numero così considerabile di esatte osservazioni, ho voluto incontrare il tedio di fare la prova bramata dal Sig. Lambert.

Ho sommato dunque le Altezze del Barometro per li 40 anni del Giornale Poleniano, tanto nel Perigeo, che nell'Apogeo della Luna, prendendo, in vece di sette, solamente cinque giorni intorno ciascheduno dei detti Punti, cioè il giorno del passaggio della Luna per il Perigeo, e per l'Apogeo, e due giorni avanti, e due dopo, l'uno, e l'altro; e dell'uno e dell'altro prendendone un numero eguale, che vennero ad essere 571 tanto Perigei, che Apogei (poichè nell'ultimo anno 1764 manca un mese o due d'osservazioni.) Per ischivare anche la superflua fatica dei numeri alti, ho preso solamente gli eccessi delle Altezze Barometriche sopra 28 Pollici, numero comune a tutte.

Nella seguente Tavoletta espongo solamente le somme annue in due Colonne, la prima per le Altezze Perigee, la seconda per le Apogee, aggiugnendo una terza colonna colle differenze, marcando col segno + gli eccessi delle Apogee, e col segno — i difetti.

Anni	Altezze Perigee	Altezze Apogee	Differen- ze	Sizigie	Quarti	Differen- ze
1725	112. 06	110. 39	— 1. 67	213. 76	222. 12	+ 8. 36
1726	106. 59	108. 02	+ 1. 43	202. 93	199. 87	— 3. 06
1727	107. 06	110. 19	+ 3. 15	211. 15	208. 80	— 2. 35
1728	121. 16	122. 54	+ 1. 38	211. 49	207. 27	— 4. 22
1729	105. 97	115. 72	+ 9. 75	201. 16	207. 27	+ 6. 11
1730	108. 40	114. 31	+ 5. 91	212. 97	218. 06	+ 5. 09
1731	108. 04	123. 58	+ 15. 54	218. 11	217. 79	— 0. 32
1732	111. 67	112. 00	+ 0. 33	213. 60	215. 04	+ 1. 44
1733	119. 35	114. 03	— 5. 32	223. 77	215. 50	— 8. 27
1734	122. 25	121. 93	— 0. 32	211. 57	220. 59	+ 9. 02
1735	110. 30	113. 38	+ 3. 08	206. 15	210. 61	+ 4. 46
1736	110. 20	116. 30	+ 6. 10	208. 29	215. 02	+ 6. 73
1737	117. 09	112. 34	— 4. 75	215. 89	222. 58	+ 6. 69
1738	124. 95	125. 42	+ 0. 47	231. 41	229. 92	— 1. 49
1739	111. 23	111. 93	+ 0. 70	219. 20	218. 69	— 0. 51
1740	110. 21	111. 35	+ 1. 14	214. 47	210. 44	— 4. 03
1741	118. 27	114. 39	— 3. 88	220. 42	215. 59	— 4. 83
1742	122. 83	119. 88	— 2. 95	212. 10	226. 33	+ 14. 23
1743	118. 54	119. 17	+ 0. 63	213. 38	224. 15	+ 10. 77
1744	117. 30	116. 85	— 0. 45	222. 74	221. 99	— 0. 75
1745	119. 15	116. 65	— 2. 50	223. 36	223. 66	+ 0. 30
1746	128. 21	121. 76	— 6. 45	221. 22	228. 61	+ 7. 39
1747	115. 21	120. 75	+ 5. 54	224. 63	222. 80	— 1. 83
1748	115. 80	118. 11	+ 2. 31	217. 57	226. 16	+ 8. 59
1749	113. 76	118. 66	+ 4. 90	223. 09	229. 12	+ 6. 03
1750	129. 17	133. 56	+ 4. 39	215. 62	216. 36	+ 0. 74
1751	117. 33	115. 46	— 1. 77	222. 87	219. 49	— 3. 38
1752	122. 18	122. 63	+ 0. 45	215. 54	223. 25	+ 7. 71
1753	117. 01	120. 29	+ 3. 28	226. 05	228. 40	+ 2. 35
1754	116. 81	116. 76	— 0. 05	231. 67	229. 46	— 2. 21
1755	125. 86	123. 08	— 2. 78	211. 59	216. 27	+ 4. 68
1756	117. 21	120. 27	+ 3. 06	227. 50	231. 60	+ 4. 10
1757	114. 09	120. 69	+ 6. 60	223. 84	224. 47	+ 1. 63
1758	115. 99	117. 61	+ 1. 62	222. 52	221. 48	— 1. 04
1759	119. 39	118. 99	— 0. 40	223. 01	219. 76	— 3. 25
1760	120. 74	124. 00	+ 3. 26	216. 81	224. 74	+ 7. 98
1761	112. 28	122. 60	+ 10. 32	228. 37	225. 90	— 2. 47
1762	110. 30	115. 62	+ 5. 32	224. 54	222. 01	— 2. 53
1763	122. 31	125. 89	+ 3. 58	210. 84	214. 50	+ 3. 66
1764	91. 00	91. 74	+ 0. 74	159. 50	164. 84	+ 5. 34
Somme	4627. 27	4698. 84		8652. 94	8740. 56	

Si vede che il vantaggio dell' Apogeo non è costante, e ciò deve essere attribuito alle cause accidentali, che influiscono sul Barometro. Non ostante i difetti si succedono, come ha notato il Sig. Lambert, di 4 in 5 anni; e si può notare, che anche qui si trovano concordare dei maggiori difetti cogli anni stessi marcati dal Sig. Lambert, come 1733. 1737. 1741. E ciò trovandosi l' Apogeo negli Equinozj, per li quali passa in quattro anni e cinque mesi in circa, cioè tra li quattro e li cinque anni. Se poi qualche anno fallasse, si deve imputare alle cause turbanti. Per altro due risultati importanti si scoprono:

I. Il numero degli anni, nei quali le Altezze Apogee eccedono, è maggiore più del doppio di quello de' mancanti. Poichè gli eccessi sono 27; i difetti 13. ciò risultava anche negli 11 anni del Sig. Lambert.

II. Ma quello che più importa, è la somma totale delle Altezze Apogee che supera notabilmente la somma delle Altezze Perigee.

Altezze Apogee 4698, 84
Perigee 4627, 27

Ecceffo delle altezze Apogee in 40 anni, Poll. 71, 57

Dividendo questo per 571 Apogei, tocca a ciascheduno d' essi 12 centesime parti di Pollice, che fanno $1\frac{2}{12}$ di Linea, che se, avendo preso cinque osservazioni intorno ciaschedun Apogeo, vogliamo dividere in cinque parti questo ecceffo, ancora restano centesime $2\frac{2}{5}$ di Pollice, o sia un buon quarto di Linea per ogni osservazione. Il Ch. P. Frisi trova per la Teoria la variazione diurna del Barometro per l' azione della Luna $\frac{1}{48}$ di linea. Un'altra cosa è la differenza dall' Apogeo al Perigee: ma comunque sia, basta che si scopra dall' osservazione l' influenza della Luna sul peso dell' Atmosfera, la quale dunque farà ormai fuori di controversia.

Segue anche, che questa azione, o influenza della Luna si esercita per via di Attrazione, non di pressione.

Poichè se la Luna movesse l'aria, e l'acqua premendo, questa pressione sarebbe maggiore nel Perigee, e perciò il Mercurio nel Barometro sarebbe più alto nel Perigee che nell' Apogeo: il che è contra l' osservazione.

Per dilucidare e confermare vie più questo punto, ho fatto un' egual prova tra le altezze del Barometro nei Novilunj e Plenilunj da una parte, e quelle intorno a' Quarti dall' altra: ho superato anche questa fatica. Collo stesso metodo, nella medesima Tavola, n' ho esteso le somme Annue di queste altezze in due colonne, colla terza colonna delle differenze in più, ed in meno. Si vede, che anche qui gli eccessi de' Quarti sono in vantaggio di numero sopra i difetti: molto più poi la somma totale de' Quarti, sopra quella delle Sizigie, come deve essere per la Teoria.

Altezze intorno i Quarti = 8740, 56

Intorno le Sizigie = 8652, 94

Ecceffo delle Altezze de' Quarti in 40 Anni = 87, 92.

Diviso questo ecceffo per 981 Quarti computati nel detto intervallo di 40 anni; toccano a ciascheduno $\frac{9}{100}$ di Pollice, o sia più d' una linea; e

dividendo questa per le 5 osservazioni affunte a ciascun Quarto, si avrà l' eccello diurno $\frac{1}{5}$ di linea.

Mi lusingo che questo punto, se non fallo, assai bene rischiarato, o quasi deciso, sia per recare piacere a' Fisici.

Aggiugnerò solamente un corollario circa i Punti di Luna, ed è questo: che trovandosi in pieno l' Atmosfera più pesante intorno gli Apogei, ed i Quarti; gli Apogei, ed i Quarti devono inclinare al sereno ed al Buon tempo. E ciò basti intorno il Barometro.

ARTICOLO II.

Notizia succinta dell' Elettrocismo Atmosferico.

Volendo qui esporre in grazia del popolo, in via di appendice, i segni prossimi delle mutazioni di tempo, i quali in cielo e in terra ed in mille oggetti naturalmente si presentano, nei quali si vedeva il fatto, ma poco o nulla si capiva la connessione avanti la scoperta dell' Elettrocismo Atmosferico; è bene premetterne una succinta notizia dietro alle tracce dell' ingegnoso P. Beccaria.

L' Elettrocismo è una delle due, o tre scoperte mirabili di questo secolo, che da molti anni ha giustamente occupato ed occupa tuttavia l' attenzione de' Fisici. E' questo una specie di secondo fuoco, che sembra differente dal cognito fuoco elementare, e sparso più, o meno per tutti i corpi terrestri, tendendo sempre ad equilibrarsi ove sia sbilanciato, e che si eccita specialmente collo strofinamento. S' è però trovato, che vi sono due classi di corpi elettrici: gli uni *elettrici per origine*, i quali fregati forniscono il fuoco elettrico, e perchè ne sono pregni resistono a riceverne altronde, come sono i vetri, le resine, la seta, l' aria, ec. gli altri sono *elettrici per partecipazione*, e quasi passivamente, poichè non somministrano, ma volentieri ricevono e tramandano il fuoco elettrico; e tali sono i metalli, l' acqua, i corpi umidi, la terra ec.

Infiniti e mirabili sono i giuochi che si è fatto fare coll' arte a questo fuoco: ma tutti sembravano oggetto più tosto di curiosità, finchè qualcheuno in Venezia pensò di applicare queste esperienze alla medicina, il che poi s' è praticato con miglior successo altrove. Poi il Sig. Franklin in America, il Sig. le Monnier in Francia, e distintamente l' esimio P. Beccaria a Torino, ravvisando ne' varj fenomeni del fuoco elettrico varie apparenze delle meteore, divisarono e formarono un sistema nuovo, e certamente molto rassomigliante al vero, dell' *Elettrocismo Atmosferico*, il quale in poche parole si riduce a questo.

L' aria, come le resine ed i vetri, si trova pregna di fuoco elettrico, ed è elettrica per origine. La Terra pure nel suo vasto corpo contenendo tante varie spezie di corpi, è piena di fuoco elettrico. Questo fuoco, di-

te il P. Beccaria , sempre da alcune diverse parti , e in diversi tempi dall' istessa parte , si dispiega dalla terra con alcuna differenza di forza contro dell' aria , che per esser in origine elettrica gli forma un ritegno , e una chiusura . Quando le differenze del fuoco sono maggiori , sicchè giunga a formarfi un conduttore , e circolare liberamente da luoghi di forza maggiore a' luoghi di forza minore , allora è , che il Cielo si annuvola , lampeggia , fulmina , tuona , e ne accade proporzionatamente pioggia , gragnuola , neve , o altro .

Quando tali differenze sono minori , sicchè il poco fuoco sbilanciato non giunge a formarfi un sentiero tra termini di forza meno ineguale ; allora se sovrabbonda nella terra rispetto all' aria , spiccia dalla terra , e penetrando lentamente si affigge all' aria dell' Atmosfera ; sovrabbondando nell' aria , lentamente si disgiunge dall' aria , e si sparge nella terra . Questo è il circolo generale del foco Atmosferico .

Essendo l' aria per origine Elettrica , si come i vetri e le refine hanno questa proprietà che traggono a se i piccoli corpicciuoli differenti , come fogliette metalliche , briciole di filo ec. ; rispetto a' quali hanno alcuna piccola differenza di fuoco elettrico ; gli appianano , gli uniscono , ed in certo modo gl' incollano alla loro superficie , ed anche dopo che hanno con essi accomunato il loro fuoco , gli rattengono ; così l' aria attrae ed unisce alle sue mollecule le mollecule de' vapori , rispetto a' quali si trova avere alcune ineguali misure di fuoco elettrico , e gli ritiene anche dopo accomunato con essi il proprio fuoco .

Qualora l' elettricità aerea , vale a dire la differenza tra il fuoco elettrico della terra , ed il fuoco elettrico dell' aria , progredirà a piccoli gradi , e uniformemente , per ampio ed alto spazio dell' Atmosfera , progredirà similmente lo scompartimento , e la tenuità de' vapori ; e quindi formeranno un Cielo più o meno vaporoso .

Quando , e dove , l' elettricità aerea progredirà molto difformemente ; ivi l' aria molto difformemente s' imbeverà di vapori ; e per tal modo si formeranno in nuvoli disgiunti , potendo in oltre esservi varj capi , o fonti di elettricismo : e questi nuvoli possono durare molti giorni senza dar pioggia , perchè ciascun componente vapore della nuvola resta affisso alla sua particella d' aria .

Ma se il fuoco elettrico insorge da terra più copiosamente , e velocemente , oltre la parte d' esso che s' affiggerà all' aria , l' altra parte residua formerà una corrente libera , che trarrà nel suo sentiero più copiosi vapori , li unirà più ampiamente , trarrà altri nuvoli disgiunti , porrà ciascun vapore in ferie per formarne il conveniente conduttore , e discorrendo per tutti liberamente , e progressivamente , potrà disgiungerli dalle particelle dell' aria , potrà addensarli , formarne pioggia , gragnuola , neve , secondo le altre circostanze delle stagioni , e del luogo : con ciò , e dopo ciò poi renderà al Cielo il sereno , ed il limpido colore cilestro .

Siccome il fuoco elettrico forma in alto le nuvole , e condensando i vapori in masse da non potersi più sostentare , e scaricandosi in conduttori più aperti forma le piogge ; così presso terra forma le nebbie , la guazza ,

la rugiada , la brina . Si vede le gocciollette loro dirigersi particolarmente a certi corpi , agli spigoli , alle punte : tutti indizj di elettricismo .

Dopo questi sommarj principj ed effetti dell' elettricismo aereo , passiamo a dir una parola delle spezie particolari delle meteore .

A R T I C O L O III.

Dei Temporalì .

I Temporalì non sono altro , che l' effetto su' vapori , e sull' aria , d' una corrente di fuoco elettrico tra due termini , che sono due diverse parti del globo terracqueo : il nembo , e i suoi rami , sono il sentiero , che con i vapori deferenti si fa quel fuoco , per ispandersi ad egualità tra i due termini .

Se una nuvoletta appar all' improvviso verso i monti , s' ingrossa , si espande , s' ingombra , si abbruggia , si straccia , i marinari aspettano un turbine improvviso . Tal è l' *Occhio di Bue della montagna della Tavola* al Capo di Buona Speranza ; veduta la qual nuvoletta i marinari appena hanno tempo di ammainar le vele ; tanto è pronta la procella . Di simili ne ho veduto qualche volta in tempo estivo e variabile , venire da questi nostri monti Euganei di Venda , o di Revolone . E' comune opinione , che squagliandosi la neve , col somministrare vapori all' aria , produce i venti , che soffiano da qualche parte . Dunque donde vengono accumulati i vapori , d' indi tira vento a proporzione . I vapori vengono particolarmente da' monti , che sono riserbatoj di acque e di materie elettriche , come si dirà , e si vedono da essi alzarfi i fumi , come da caldaje , o da fornaci ; giungersi globo a globo , nuvola a nuvola , e formarfi il nembo . Il vento comincia a soffiare , quando , e da quella parte , che tuona , e lampeggia . Osservò in oltre il Mariotte , che il vento prodotto dalla caduta dell' acqua non è , se non la copia maggior d' aria strascinata seco dall' acqua stessa . Il fuoco elettrico nell' espandersi , e nell' attrarre altri nuvoli disgiunti al nembo primario , spinge in giro un gran volume d' aria , e produce il vento temporalesco più , o meno impetuoso , e che può diventar vorticoso collo scontro d' altri nuvoli , e d' altri venti . I venti scambievolmente ajutano il fuoco elettrico a produr le meteore acquose , e forse anche le ignee , somministrandogli la materia , col portare da' luoghi donde spira , e sopra i quali passa , un aria impregnata d' aliti e di vapori .

Avanti i temporalì si ha questa apparenza : nuvoli densi , arcuati , ammonticelati , che si alzano velocemente dall' orizzonte senza distaccarsene , che insistono ad ampia e buja base , che attraggono a se gli altri nuvoli sparsi , o già esistenti , o allora tratto tratto nascenti , o in cielo , o dalla terra . Se un nuvolo in apparenza temporalesco non ha piede , anche i nostri contadini dicono per esperienza che non è pericoloso ; poichè finora non

non ha forgente in terra , donde trarre abbondanza di foco elettrico , e non ha termine dove scaricarsi . Ma se da qualche distanza si forma un vasto nuvolone , come si è detto , se s' alza verso il zenit , e si abbuja , e trae a se da lato e di sotto nuvoli cenciosi ed agitati , allora aspetta rovesci di pioggia con vento proporzionato , talora , come si dirà , granuola , ec.

I nuvoli sparsi non sono da temere : bensì se cominciano a legarsi con striscie di lattiginosi vapori ; presto si forma un tronco , o corpo di nuvoli , balena , tuona , e si fa il tempo . Chi si è trovato mai su i monti , o nel piano , in mezzo a qualche temporale , come più d' una volta mi son ritrovato io ; sente manifestamente una certa vibrazione , che scuote l' intimo de' fluidi e de' solidi , e per mezzo a rovesci di pioggia strisciare vicine le faette ; e tal impressione si sente anche in casa non che in rafa campagna . Nell' orrido turbine delli 17 Agosto 1756 , che dal territorio Mantovano fino alla Maremma del Friuli , per lo spazio di 60 miglia che scorre in una sola ora di tempo , segnò una rettilissima e strettissima striscia di stragi , non v' era nè pioggia , nè fulmini , nè tuoni , nè faette , nè lampi manifesti : bensì con alcuni pezzi rari di ghiaccio , o grandine prodigiosa , per mezzo ad un orrido rumore , v' era un muto balenare continuo : onde molti lo credettero un vortice col fuoco , come talor ne accade , tanto più che si videro dopo quasi brugiate le piante tenere e le frondi (effetto dello sbattimento) ; ma in fatti era il fuoco elettrico , che per mezzo alle agitatissime nubi balenava .

Siccome il faettare e fulminare , che fa un nembo , indica abbondanza di fuoco elettrico , e perciò tempo brutto e pericoloso ; così faettando , e fulminando il fuoco si scarica , sfuma il nuvolo , smarrisce l' arcuatura , e sciogliesi il temporale : anche il volgo conosce da questo segno , se sia , o no il tempo sfogato .

Uno dei Fenomeni , che pronostica Temporalì , è il caldo straordinario ed affannoso . Il caldo non eccita veramente il fuoco elettrico : poichè liquefacendo zolfo , colofonio , pece , ec. se siano tenuti isolati , non si vede in essi vestigio d' elettricità , quando non vengono toccati da corpo estraneo . Bensì il caldo fa , che il fuoco elettrico eccitato dalle cagioni ordinarie e da' suoi proprj fomiti , sia più facilmente eccitato , resti più isolato , più racchiuso entro i suoi limiti , e però riesca più efficace ad operare . Per questo la macchina Elettrica opera gagliardamente , quando l' aria è molto asciutta ; ed opera languidamente , quando è tempo umido e scirocale ; perchè il fuoco elettrico trova nei vapori unidi dei conduttori , e si scappa ; ch' è il motivo accennato altrove , per cui nella Zona Torrida , paese umidissimo anche ne' continenti e nelle montagne , non riesce di destare l' elettricismo . Quindi i Temporalì più orrendi sono quelli , che sopravvengono a' caldi grandi , ed a lunghe siccità . Ai temporalì primi sogliono nei giorni seguenti succederne altri meno impetuosi , quasi che i primi con mitigare il caldo agevolassero la via al fuoco elettrico per circolare e dissiparsi . All' opposto il caldo , che si mantiene dopo i temporalì , indica continuazione di cattivo tempo , ostando alla dispersione del fuoco elettrico .

ARTICOLO IV.

Delle Nuvole grandinose, piovose, nevose, ec.

SE un nuvolone di color bujo, tetro, verdastro, che contenga un certo susurro e bollimento, si alza, e si avvicina, è da temere la *Gragnuola*, specialmente se si sente qualche tuono molto alto. Il bollimento non è se non il cumulo degli scoppietti del fuoco, il color tetro della sua copia che trae e densa i vapori; il tuono alto indica il sito della nuvola nella regione dell'aria, ove fa freddo a bastanza per formar il gelo; o pure poichè le gragnuole nascono specialmente dopo i caldi esstraordinarj che somministrano materia al temporale, ivi si sciogliono que' nitri, que' sali, que' tali spiriti glaciali, che fanno esser atti ad assorbire il fuoco, o costipare; e quindi produr il ghiaccio delle gragnuole ne' nuvoli vicini.

Se nei mesi d'inverno i nuvoli sparsi si uniscono coprendo tutto il Cielo con certo chiarore rossiccio, sarà indizio di *Neve*. Quel chiarore, visibilissimo anche di giorno, ma più rimarcabile nelle tenebre della notte, non è altro che il balenare del fuoco elettrico, il quale o abbonda negli interstizj de' vapori componenti la nube, o pure trascorre dai vapori, o nubescole elettrizzate alle inegualmente elettrizzate, nel qual modo sembrano generarsi le Aurore boreali. Nel giorno 7 di Gennaio di quest'anno essendo il Cielo coperto d'un nuvolo bronzino, per mezzo la rubiconda caligine chiaramente osservai con qualche amico spesse scintille di luce: e quando con tali nubi bianco-rossiccie rimette il freddo, allora cade la neve, come fu la notte seguente di detto giorno.

Di Estate, di Primavera, di Autunno, (in ogni stagione) stanno per giorni intieri sparse e disgiunte pel Cielo delle nuvolette. Finalmente si scorge alcun ampio ramo di nuvolo spiegarfi lentamente: scoppia talora da esso un tuono: in un istante si cambia la faccia del Cielo, il ramo lento già scorre, già sfuma, si lega co' nuvoli vicini, forma con essi un corpo, s'estende a' lontani, tutto il Cielo s'ingombra; ed ecco una pioggia tranquilla; il tuono non essendo altro che un effetto di resistenza nell'aria, che viene aperta, e spezzata da una sorgente di fuoco elettrico accumulato; ciò fatto, è formato il suo sentiero differente, segue il fuoco a circolare liberamente, abbandona i sovrabbondanti vapori, che cadono in pioggia, senza altro susurro.

Finchè si veggono nuvole da lontano distese, come fascie orizzontali, al dorso delle montagne, questo è ben indizio di pioggia, ma non tanto vicina: poichè il fuoco elettrico progredisce lentamente. Ma quando i monti fumano, specialmente in tempo già rotto, come fornaci da carbone, allora è segno che il fuoco spiccica in copia dal loro seno; e questi fumi agglomerandosi alle cime de' monti, formando loro quasi un cappello, danno la pioggia molto vicina. Onde il proverbio: *quando monte... ha il cappello, prendi il mantello.*

ARTICOLO V.

*De' Fulmini, Lampi, e Tuoni; luoghi pericolosi;
e modi da preservare gli edifizj.*

Bisogna premettere i principj proposti, e provati, dal P. Beccaria, sopra l'elettricismo fulmineo. I. Il fuoco elettrico si muove per quello comunque tortuoso sentiero, che è il brevissimo sì, ma anche il meno resistente, tra i due, o molti termini, inegualmente elettrici: luce il fuoco in esso sentiero proporzionatamente alla sua densità; addensasi proporzionatamente alla quantità del fuoco, che attualmente si trova tra i detti termini, e alla strettezza del sentiero.

II. Ove l'ampissima corrente del fuoco elettrico si trova eccessivamente addensata, ivi gran parte di essa si scaglia per diritti e stretti sentieri, dalli quali spinge via l'aria, e così rappresenta l'apparenza dellelucentissime Saette.

III. Probabilmente il fuoco elettrico così addensato discioglie, ed espande in aliti tenuissimi, e trasparenti, alcuna parte di nuvolo; per cui scoppia, ed essi aliti getta, e dispone nelle menzionate sue vie, siccome atti a vuotar nell'aria lunghi tratti; ed ecco i Lampi.

IV. Il Tuono non è, che lo scoppio quasi istantaneo d'uno quasi istantaneo spingimento di lunghi tratti d'aria; ma, rispetto all'udito dell'uomo, fa un successivo e durevole romoreggiamento, per la varia distanza, che passa tra l'Uomo, che ode, e le varie parti di lunghi tratti d'aria spinta e scacciata.

V. I corpi metallici si elettrizzano più fortemente, che altri corpi anche umidi, similmente isolati nell'atmosfera. Si abbia, che, per infinite esperienze, l'aria in tempo di procelle si elettrizza fortemente, e de' fili metallici portati molto in alto, o sopra fabbriche, o con bandiere e dragoni volanti, mandano scintille come i conduttori della macchina elettrica (*). Sono pochi anni che il Sig. Rickman Professore di Pietroburgo, mentre faceva simili esperienze, nell'atto che cavava una scintilla dal filo, la scintilla fu un globo di fuoco, che lo stese morto per terra, presente il suo macchinista.

VI. I corpi metallici più alti, e più lontani dai corpi terrestri, si elettriz-

R b triz-

(*) Il Sig. Ab. Nollet nella citata memoria, oltre la fiamma che Cesare scrive essersi veduta una notte partire dalle aste de' soldati nel Campo; adotta quest'altra Istoria. Da tempo immemorabile nel Castello di Duino nel Friuli presso il mare in un bastione è piantata una Pica colla punta in alto. Quando il Cielo minaccia procella, la sentinella presenta al ferro della Pica un altro ferro di Alabarda; e se la Pica scintilla, o manda una scopetta di luce, suona una Campana per avvertire i pescatori, e le genti di campagna che vicina è una burrasca. Quello, come si è detto, è il vero uso di suonar le Campane. Ma quest'Istoria dell'asta di Duino mi viene negata da molti, che viderono espressamente quel Castello.

trizzano più fortemente , e più prontamente , che corpi simili più bassi .

VII. I corpi metallici , che mirano in alto con punta più acuta , si elettrizzano più prontamente , e più fortemente che altri non forniti di simil punta .

VIII. Un corpo metallico , E. g. un filo di ferro , più tenue nella sua lunghezza , si elettrizza più prontamente , che un filo di ferro egualmente lungo , ma più grosso .

IX. Un corpo più lungo si elettrizza più prontamente , e più fortemente , che un corpo più corto similmente isolato .

X. Ma una forte elettricità scema queste differenze , e rompe in parte le regole .

Il fulmine dunque scoppierà a traverso de' corpi metallici , a preferenza degli umidi ; a traverso gli umidi , a preferenza d' altri corpi secchi : si scompartirà in molti rami , a proporzione della copia del suo fuoco ; alla copia de' conduttori , che gli si presentano ; e in ciascun conduttore in copia proporzionata all' attitudine , cui esso ha di condurlo . Finalmente a misura della quantità e copia di fuoco scaglierà via le parti del mezzo resistente , onde le stragi de' fulmini nelle muraglie ; squarcierà anche le parti de' corpi deferenti , gettandole nel mezzo resistente , che deve traversare (*) . Quindi s' intende ciò che si narra aver talvolta il fulmine consumato la spada colla guaina intatta , il dinaro nella borsa , ec.

Da questi principj si può dedurre, quali sieno i luoghi più soggetti all' esplosione de' fulmini . Il Sig. Ab. Nollet , tolto in quest' anno alle scienze , in una sua memoria sopra l' elettricità aerea (Accad. Reg. 1764. Journ. Scav.) enumera varj di questi luoghi .

Poichè il fuoco elettrico segue preferibilmente le materie metalliche e l' acqua ; un terreno , che contiene vene metalliche , e vene di acqua , specialmente se contenute in piombo o ferro , sarà più esposto al fulmine : e dove più frequenti i fulmini scoccano , ivi bisogna supporre un richiamo , o di metallo , o di umido aperto , o nascosto . E si rifletta , che i fulmini scoccano tanto dalle nuvole , che dal terreno .

L' enorme quantità di acqua , che gli alberi esalano per traspirazione , stabilisce tra essi , e la nuvola , un conduttore reale : e perciò gli alberi sono un cattivo ricovero in tempo di procella , specialmente se sono iso-

la-

(*) L' anno scorso , il dì 7. Ag. 1769. un fulmine colpì l' alta Cupola di questa Cattedrale di Padova . E' la Cupola con lanterna , coperta di lastre di piombo . Si vide , che il fuoco fulmineo trovando un sentiero aperto per il metallo , non vi lasciò segno . Cominciò a rompere nel Tamburo , fece un gran buco nella muraglia , gettò via una colonnetta di legno nel castello della Cupola ; diramossi , e scese contemporaneamente in ambe le facciste laterali , facendo varie fratture . Ma un osservabile fenomeno fu questo . Erano l' ore $19\frac{1}{2}$ del nostro Orologio : un riguardevolissimo Personaggio , che abita molto vicino alla Cattedrale , levandosi in quel momento , che scoccò il fulmine , di letto , nella forniture di sera che copre la stanza , vide uscire diverse scintille chiare e vivaci . O il fuoco elettrico dalla cupola per tutta la lunghezza della Cattedrale , e del contiguo Palazzo , per la distanza di 300 buoni piedi è scorso fino a quella stanza ; o fu in tanta copia nell' aria , che scese contemporaneamente anche qui , fino a manifestarsi nel drappo di seta , che pure è antielettrica .

lati. Tra gl' infiniti esempj che si anno, il P. Beccaria ne dà uno rimarcabile di fulmine sceso già per la corteccia del tronco d' un albero, fino che trovò quattro fanciulli ivi sotto ricóvrati, e appoggiati al medesimo: saltò il fuoco dall' albero nei loro corpi, parte malmenandone, parte uccidendone.

I corpi animali, come pieni di umido, sono esposti all' insulto de' fulmini; e perciò non di rado in rafa campagna, e ne' prati, si sentono colpiti i buoi aratori, i bifolchi, i cavalli, ed altre bestie.

Quanto alla situazione, i luoghi più elevati, come i monti e i campanili, anche per l' acutezza loro, sono più soggetti alle saette. Ma forse più una collina, un edificio, un campanile, che si alzi in mezzo ad una valle, ad una specie di conca, e circondario di monti più alti, o di alberi (*).

Gli edificj elevati specialmente, se sono decorati di piombi, di griglie di ferro, di dorature, dentro, o fuori, sono molto più pericolosi. Una capanna di paglia è più sicura del Palazzo di un Monarca.

I luoghi di molto concorso, specialmente se anno le predette condizioni, come spesso le Chiese, ed i Teatri, sono nel numero dei luoghi pericolosi. Recente è l' esempio del fulmine nel Teatro di Feltre la notte delli 26-27 Luglio 1759, che in un punto estinse tutti i lumi, uccise molte persone, e prostrasse quanti erano nel Teatro.

S' è mostrato, e lo conferma quì il Sig. Ab. Nollet, ed ora s' intende- rà meglio; quanto sia pericolosa la pratica di suonar le campane, quando il nembo è sopra.

Un Vascello, per l' artiglieria che porta, la quantità di gente e di animali, d' altezza degli alberi, la situazione isolata in mezzo al mare, farebbe un luogo poco sicuro; e di fatto i vascelli spesso vengono colpiti da saette in qualche parte; ma l' immensa quantità di pece, ed altre materie resinose, che contengono, rende meno frequenti questi colpi.

In tempo di procèlla è meglio esser isolati, che vicini a gran masse. Un muro di pietra in tal caso, è un vicino meno pericoloso, che una parete di legno, se pure il muro non contenga ferro, il quale non serve che sia coperto.

Un abito di lana, o di seta, ben secco, è meno suscettibile di elettricità, che la tela, specialmente se sia bagnata. In ciò a peggior condizio-

B b 2

ne

(*): Nei pochi anni, ch' io dimorai Arciprete di Montegalda, ero in mezzo a due magnifiche Fabbriche: il Castello dell' Eccellentissima Casa Donà sul Colle a Tramontana, e il Palazzo Conti a mezzodi nel piano. Ambe furono più volte colpite dal fulmine. Il Castello Donà è sopra alto Colle circondato da doppia fila di cipressi. In oltre ha una gran cisterna, ricettacolo di tutte l' acque piovane del Castello, la quale ha rami e tubi per dar acqua ai giardini e alle cedrare: in terzo luogo ha quattro Torri. Sopra di queste si scaglia il fulmine, e l' ultimo segnatamente colpi la Torre dell' orologio, e la torricella della campana, che scagliò molto, lungi nel cortile. La Torre di Casa Conti, spesso anch' essa ferita, si trova isolata, ed in conca, presso la riva del Bacchiglione: eccone a bastanza per attirare i fulmini, o col la elevazione, o colle vene soggette d' acqua, o cogli arpici e catene di ferro, che contiene.

ne è il contadino coperto di tela, che un Signore vestito di seta, o di lana, quando non abbia oro, argento, o altro metallo aggiunto.

La prudenza vuole di tener chiuse le fenestre di vetro: poichè se bene una lastra non resista ad un fulmine diretto, può impedire gli effetti di uno che passa.

Il ricovero più sicuro è una cava profonda, che abbia poca comunicazione coll'aria esteriore, purchè il terreno non contenga vene di acqua, o di metallo.

Il Sig. Ab. Nollet conchiude così la sua Memoria: „L'immaginazione può suggerire altri mezzi per difendersi dal fulmine, ma non oserei proporli seriamente. La paura del fulmine, per quanto sia grande, ridurrà ella mai un uomo a farsi sospendere in una lanterna di vetro, o di porcellana, o ad incrostarfi in uno stucchio di materia resinosa, tenendosi isolato sopra un piedestallo di pece, di cera, o di zolfo? Pure non mi vergognerei di proporre simili rimedj, e difenderli dal ridicolo, se potessi assicurare la loro infallibilità. Ma già lo dissi: un'elettricità forte si fa strada a traverso tutti gli ostacoli, che noi possiamo opporre; ed il fulmine per disgrazia è la massima di tutte l'elettricità.”

Non ostante sul principio, che il fuoco elettrico segue, a preferenza degli altri corpi, i corpi metallici; il Sig. Franklin, e il P. Beccaria immaginarono, che si potrebbe divertir i fulmini da un edificio, coll'elevar sopra di esso dei conduttori metallici, isolati, e continuati sino sotto terra, nei quali dunque si scaglierebbe la materia fulminea, divertita con ciò dall'edificio. La maniera più ragionevole di disporre questi conduttori, o *Fili di salute*, come il P. Beccaria li chiama, è questa.

Quattro antenne, se l'edificio è vasto (due per una casa bislunga, tre per una che sia in angolo, una per un campanile) erette a quattro angoli del tetto; a qualche distanza d'essi angoli, armate convenientemente di acute punte, e di fili metallici attaccati ad esse punte, e continuati isolatamente sin sotto terra, almeno qualche piede (meglio ancora nell'acqua) possono dare sfogo ai fulmini, che fossero per cadere sull'edificio.

I fili sieno grossi un dito, o a proporzione. L'isolamento poi della punta, e de' conduttori si farà così. In cima le dette antenne, si pianti un sodo bastoncello di vetro, poichè il vetro, la resina, la seta ripulsano il fuoco elettrico. Questo bastoncello di vetro si coprirà con una specie di ombrella di latta, terminata in punta. A questa punta si legni il filo deferente, portato sino in terra senza che tocchi l'edificio, o se si volesse condurlo giù radente i muri, come i tubi che conducono l'acqua dai tetti, non si legni con ferri, ma al più con legni ben impeciati, o corde di seta; sicchè il fuoco non abbia a sviarfi dal suo sentiero.

Vasti diffondendo questa pratica, la quale può difendere almeno dalla maggior frequenza de' fulmini gli edifici; e pare, che si dovrebbe render più generale, almeno per i luoghi più gelosi, come i magazzini da polvere, non costando molta fatica, nè spesa, il porre all'alto una spranga, e un filo di ferro, che attivi sino in terra, ben addentro, e lungi da' fondamenti.

ARTICOLO VI.

Dei Terremoti, e dell' Acque Profetiche.

IGivochi tragici, che il fuoco elettrico esercita nell' Atmosfera, li fa egualmente, o peggio, ne' luoghi sotterranei, quando ivi comincia a sbilanciarsi e prepararsi all'eruzioni. Devono anche sotterra i corpi soprabbondanti di fuoco elettrico, come i zolforosi, i bituminosi, per cagioni ordinarie, o straordinarie soffregati tra loro, per via delle vene di acqua tramandarne nelle caverne, e quindi produrre i terremoti, le uscite straordinarie de' fonti, i rumori, i tuoni, i fulmini, in una parola i temporali sotterranei, de' quali nel primo articolo si sono addotti esempj.

Vi sono certe Acque, o *Fontane profetiche*, così dette perchè col loro sgorgare improvviso annunziano i vicini cambiamenti di tempo, ed anche le procelle. Molti di questi Fonti e Laghi enumera coll'immortale Vallinieri il P. Beccaria nelle sue Lettere. Io ne aggiungerò uno di mia cognizione, perchè non lontano dal luogo della mia nascita, e non nominato, che io sappia, dagli Scrittori. Questo è nelle colline Vicentine due miglia in circa distante da Marostica verso Maestro, poco lungi dalla Chiesa parrocchiale di Molvena, chiamato dagli Abitanti il *Bifoccio*, perchè in fatti abbraccia due fonti. Quando il tempo si dispone alla pioggia, anche dopo lunghe siccità, sbocca all'improvviso questo fonte, anche rimasto secco, riempiendo un buon canale di acqua torbidissima, la quale con gran rumore si precipita nella valle vicina. Gli abitanti ne attendono presto pioggia. Queste eruzioni d'acque sono simili ai gonfiamenti del mare, e de' laghi, che annunziano Temporali e Terremoti, e prodotti dallo stesso principio del fuoco elettrico, che lotta per ispiegarsi nell' Atmosfera.

Sembrano le meteore affettare i luoghi montagnosi; e ciò non solo per il sito isolato, per la figura acuminata, per la superficie aspra, per l'aria più sottile, e però meno resistente al fuoco medesimo; ma specialmente per essere serbatoj de' corpi solforosi e salini, poi de' metalli, poi delle acque: corpi tutti singolarmente elettrici, o come originarij, o come deferenti. Perciò a giudicare del Tempo, conviene particolarmente riguardare i monti; ma ciò specialmente influisce sull'eruzione de' Vulcani, e de' Terremoti. Sembrano questi tanti colpi replicati dell'esperienza di Leide, o come il Sig. March. Poleni la chiamava, l'*Esperimento tremendo*. Spesso accompagnati vengono i terremoti da tuoni, da fulmini, e da procelle in aria. Ma il più notevole è, che sembrano infierire il più sovente sulle coste montuose dei mari e dei laghi, non dirò perchè anche qui entri la caraffa d'acqua, con cui si fa l'esperienza del tremito; ma perchè i venti, o le alte maree, tramandano dell'acqua nelle vene e nei canali sotterranei, la qual acqua, o serve di veicolo e fomite al fuoco elettrico, o accende e mette in fermentazione le materie infiammabili, come si fa bagnan-

quando la calce viva, o pure, come nei venti artificiali delle fornaci, cadendo porta nuov' aria, e produce i venti sotterranei motivi, o compagni de' Terremoti.

Quanto ai Terremoti delle montagne lontane dal mare, bisogna riflettere, che i monti sono scolatoj e riserbatoj delle acque piovane, o fuse delle nevi.

Il fu Sig. Bouguer nella sua Relazione del Viaggio al Perù Art. 3. parla molto dei Terremoti, che sono familiari in quelle contrade. Lascia in dubbio, ciò che pretende un autore di quel Paese, che i Terremoti abbiano certe ore tragiche e marcate, che sono quelle della bassa marea: all'opposto il Sig. Chanvalon nel Viaggio alla Martinica nota molti Terremoti occorsi nell'ora dell'alta marea: e il Terremoto che distrusse Lima li 28 Ottobre 1746, arrivò alle tre della mattina, ora della piena acqua. Confessa per altro il Sig. Bouguer, che i terremoti sono ivi più frequenti dopo l'Equinozio di Autunno, cioè dopo le alte maree, le pioggie, e le procelle equinoziali (come in generale anche in questi Climi nostri). Dal che si può conchiudere in passando quello, che si è accennato altrove, che anche questi fenomeni possono avere dipendenza dalle cagioni cosmiche, dall'azione del Sole, e in particolar della Luna.

Non so poi se sia fatto, o che solamente si offervi per gli effetti luttuosi, che i Terremoti sembrano inferire sotto le popolate Città, particolarmente situate alle rive petrose del mare. Se ciò fosse vero, sarebbe un esempio, non dirò col Sig. Rousseau dei perniciosi effetti della società, (che in fatti se non fossero le case, non perirebbero tante migliaja di persone sotto le rovine dei Terremoti), ma certo sarebbe un esempio di quello, che può l'opera umana nel cambiare la natura, e nel dar occasione a fenomeni maravigliosi. Poichè, se i Terremoti fossero affetti particolarmente alle Città numerose, ciò non potrebbe avvenire, se non perchè i lastricati delle strade e delle case, e gli scoli untuosi crassi e fecciosi che produce una gran popolazione, si opponessero all'uscita del fuoco elettrico terrestre; il quale perciò rinchiuso dentro, e lottando scuotesse il terreno sovrastante. Di fatto i luoghi paludosi non sogliono esser molto soggetti a' Terremoti, perchè ivi nell'acqua, nell'erbe, nelle piante, trova un sentiero libero il fuoco elettrico da scaricarsi.

Una Città, che fosse fondata su pilastri, e volti, con opportuni spiragli, sarebbe forse immune da' terremoti. Venezia forse va meno esposta a questi disastri, per le acque, e per i molti legnami impiegati nei fondamenti. Mi pare d'aver letto, che il Tempio di Diana d'Efeso, il quale fabbricato sul Colle spesso rovinava per li terremoti, suggerito dagli Oracoli di fabbricarlo al basso in terren molle, non mi sovviene bene se anche con un grosso strato di lana sotto i fondamenti, restasse poi libero da queste rovine.

Questo è certo: la Città di Udine Capitale del Friuli come attesta il benemerito Cittadino di essa Sig. Antonio Zanon (Lett. T. 7. pag. 136.) ha quattro profondissimi pozzi ed antichissimi, ed altri fornic, memorati ancora dall'Historico Palladio, ed esaminati con cura dal Montanari (Arol.

strol. convinta .) i quali per antica tradizione sono stati fatti in tempi, ne quali quella Provincia era frequentemente flagellata da' terremoti, per dare sfogo a' venti sotterranei, il che sembra aver fortito buon effetto. Di fatto ne' giorni del funestissimo terremoto di Lisbona, da uno di questi pozzi usciva l'aria con istraordinaria violenza; e dagli spiragli di quello di S. Cristoforo si vedeva spinta l'acqua all'insù in forma di pioggia; lo che per altro accade anche in tempi sciroccali; e il Montanari attesta d'aver trovata quest'acqua pregna d'aria, dalla quale purgata, si trovava poi dello stesso peso e natura, che l'acqua della Roggia vicina (*).

A R T I C O L O VII.

Segni delle mutazioni di tempo, che dà il Sole.

Questa materia dei Pronostici fu molto considerata dagli antichi, e ne scrissero ex professo i maggiori Filosofi, Aristotele, Teofrasto, Plinio, oltre i Poeti Filosofi; ed è in fatti un oggetto utilissimo e curiosissimo della Fisica; e si veggono questi segni raccolti con cura, particolarmente dagli Scrittori di Nautica, come verificati da lunga osservazione. Convien confessare che i Marinari, i Contadini, i Pastori, avendo occasione di vedere il Cielo aperto, ed interesse di osservarlo, sono in istato di conoscere, e predire i cambiamenti di tempo meglio de' Filosofi. Il Fifico per tanto, dati i fatti, deve cercare di renderne ragione. Per compimento dunque di questo Saggio sulle mutazioni di tempo, ho voluto in questa terza parte fare una raccolta scelta di questi Pronostici, procurando d'introdurvi il lume della Fisica e delle conghietture ragionevoli, fin dove s'estende la mia scarfa cognizione.

Già son esposti, oltre gl'indizj del Barometro, i fenomeni de' tempi che appariscono nelle nuvole; passiamo ora ad altri oggetti del Cielo; ove prima si presentano le apparenze nel Sole, descritte a maraviglia con altri segni da Virgilio nel I. delle Georgiche. Possiamo dividere in due classi questi segni; cioè del cattivo tempo, e del buon tempo.

I segni del cattivo tempo nel Sole sono:

1. Se il Sole sembra levare prima del dovere, o pure se tramanda avanti dei raggi.
2. Se levando si dimostra più grande del solito, o molto ovale. Se manda avanti una nuvoletta tonda e nera, che il volgo chiama la *Diavolosa*.
3. Se leva rosso, e quasi polveroso, con tremore confuso nel disco; molto più, se la roschezza sarà oscura, nera, piombina.

4. Se

(*) I segni de' Terremoti, che Aristotele, Plinio, ed altri recano, son questi: Intumescenza del mare senza venti; caligine nel Sole; gran freddo, o gran caldo con bonaccia; una striscia di sottil nube in Ciel sereno dopo il tramontare del Sole; l'acqua torbida, e d'odor sulfureo ne' pozzi, e nelle fontane; gli augelli pavidì, e fidenti per terra; romori sotterranei.

4. Se nasce con raggi spezzati e pallidi, o con nuvole oscure, e nere, squarciate, cenciose; molto peggio se di varj colori.

5. Se nasce pallido, e senza lume.

6. Se dopo nato, si nasconde.

Sono tutti questi Segni di pioggia o di tempesta; perchè tutti sono indizj di vapori, ed aliti grossi e densi, e in parte agitati dal fuoco elettrico, che cerca farsi de' sentieri per l' Atmosfera. La copia de' vapori cresce la refrazione, e quindi fa apparire il Sole avanti l' ora dovuta. Il quarto segno dei raggi spezzati e pallidi ec. lo rimarcaì la mattina, in cui seguì il terribile turbine di Padova 17 Agosto 1756.

7. Se il Sole tramonta, come il volgo dice, *in sacco*, cioè dentro grosse nuvole, sicchè non si vegga arrivato all' orizzonte, dopo stagione buona, il tempo si vuol rompere.

8. Se il disco del Sole presenta quasi una doppia rotondità.

9. Se tramonta assai rosso, se pallido, se con varj oscuri colori.

10. Se nebbioso, se con cerchj intieri, o spezzati, se con raggi vibrati ec. minaccia pioggia, o vento, per la medesima ragione de' vapori forgenti, o già forti, e ingroffiati nell' Atmosfera.

All' opposto Segni di buon tempo saranno: 1. se il Sole nasce o tramonta chiaro, puro, e lucente.

2. Se mentre leva, le nuvole si allargano, e vanno a Ponente.

3. Se dopo il cattivo tempo, si fa vedere la sera tramontando.

4. O anche se la parte del Cielo a Ponente si mostri rossa.

Perchè tutti questi sono indizj, o di vapori scarsi, sparsi, attenuati, o che sono per dissiparsi le nuvole. E qui non dispiaccia che si dica una parola dei varj colori, che presenta il Cielo.

Si sa, che la luce è composta di sette raggi diversamente colorati, i quali hanno diversa forza di rifrangersi, passando per mezzi di diversa densità; più rifrangibili sono i più deboli, i violetti e vicini: all' opposto i rossi e vicini, come più forti, sono meno rifrangibili, ed anche meno riflessibili. L' Allejo discese nel fondo del mare in una Campana urinatoria, ammessò un raggio del Sole sopra la mano, la vide rosea, mentre l' acqua marina gli appariva di color verde. Ciò vuol dire, che i raggi di color verde coi più deboli sono riflessi dall' acqua del mare (più densa della comune, che lascia passar tutti i raggi) e lasciava passare i rossi, come più forti che improntavano sulla mano il color roseo.

Quando il Sole è alto, vicino ad esso si vede il Cielo quasi giallo, perchè la luce dovendo traversare meno spazio d' aria, passano tutti i raggi anche più deboli, i quali modificano un poco il color rosso. Quando il Sole è appresso l' orizzonte, dovendo la luce traversare il doppio d' aria, passano soli, o in maggior copia i raggi più forti, cioè i rossi e i gialli, e quindi il colore più rosso del Cielo da quella parte, in confronto del resto.

Il color bianchiccio del Cielo, coperto da un velo di caligine in tempo stabile, indica un gran numero di vapori attenuatissimi, che riflettono ogni sorte di raggi, poichè la mistura di tutti i colori fa il bianco. Se que-

vento, che spira tre ore in circa dopo il Novilunio; se questo seguita fino al terzo giorno, durerà fino al duodecimo. Nel Plenilunio torna da capo la regola: cioè il vento del Plenilunio seguitando per tre giorni, che vuol dir fino ai 18 della Luna, regnerà sino li 27, cioè fino verso il fine. Se qualche vento si frappone, questi due venti soffieranno a vicenda, dominando quello del terzo giorno. Il doto Baglivi nelle sue Diferenziazioni dà una regola simile.

Tutto ciò è preso dagli antichi, da Plinio, e da Tolomeo nominatamente, i quali dividono tutta una Lunazione in otto articoli, dividendo quasi per metà i quattro Quarti. Riconoscono prima la massima forza nei Novilunij e nei Plenilunij. Poichè così è dettato dalla costante osservazione. Per indizio poi delle mutazioni prendono il terzo giorno, tanto che precede, quanto che segue, e il Novilunio, e il Plenilunio. Dicono dunque, che si offervi nell'ora del Novilunio o del Plenilunio il vento che spira; poichè se persevera fino al terzo giorno, durerà fino al terzo giorno avanti il Tondo; e se un vento spira nel Tondo, e dura tre giorni, durerà fino al terzo di avanti la Luna nuova; se un altro vento si frappone, non dura tre giorni. Lo stesso dicasi del sereno, o della pioggia.

Tutto ciò si riduce all'osservazione del quarto giorno qualificato da Virgilio per *autore d'indice certissimo*. E ciò vuol dir, che se nel terzo, quarto, o quinto giorno, in cui suole manifestarsi l'azione perturbatrice della Luna, l'Atmosfera prenderà una certa impressione; questa è per durare o tutta la Luna, o almeno mezza; avvertendo che l'impressione della Sizigia seguente può manifestarsi qualche giorno avanti; nel che si vede, che gli antichi travvidero confusamente la verità fisica di queste cose, nel marcaré i tre giorni seguenti, o precedenti.

Ho voluto verificare questa regola del quarto giorno (s'intenda discretamente, cioè, o il terzo, o il quarto, o quinto) nei Giornali del Sig. March. Poleni; ed eccone il risultato.

Delle dodici Lune dell'anno 1725, otto, cioè, quelle di Gennaio, Febbrajo, Marzo (sereni) Aprile (piovoso) Giugno, Agosto, Settembre, Dicembre (asciutti) osservarono a bastanza la regola. Negli altri quattro mesi la regola tenne fino al Plenilunio: con che si vede doverfi essa dimezzare dal Novilunio al Plenilunio, e dal Plenilunio al Novilunio.

Nei 1726 ebbe luogo la regola intiera parimenti per otto mesi; mezza nei quattro altri. E per non crear troppo tedio al lettore con una lunga enumerazione; nei 6 anni che ho esaminato, dal 1725 fino al 1730, di 74 Lune, appena quattro rompono la regola circonscritta e dimezzata; e più della metà la confermano per tutto l'intero mese; sicchè non è da disprezzare.

A R T I C O L O IX.

Altri segni dal Cielo, dall' Aria, e dalle Meteore.

1. **S**E le stelle perdono lo splendore senza apparir in Cielo nuvoli, è segno di procella.

2. Se le stelle appajono maggiori del solito, o più spesse, è segno che il tempo si cambia.

Anticamente verso li 25 di Luglio nasceva la Canicola, cioè poteva questa Stella vederfi la mattina avanti il Sole, che si chiama nascere Eliaco. Ora nasce un mese dopo (essendo avanzata più d'un Segno per il moto cognito delle Fisse che le fa progredire un grado in 70 anni poco più, e l' intiero cerchio in 25 mille anni) sicchè è vano l' osservare in questi giorni le qualità attribuite dagli antichi a questa stella. Dicasi lo stesso del Sollione. Per l'altro v'era sotto una ragione fifica. Poichè mostrandosi la Canicola oscura e caliginosa, dinotava copia di esalazioni e vapori nell' Atmosfera, e per ciò stagione mal sana fino all' Autunno; all' opposto, se appariva risplendente e serena. L' esto fervente del Sollione non è che il cumulo del caldo estivo.

3. Stelle cadenti con frequenza sono segno di vento, dicasi anche di pioggia, se si vuole: basta che sia indizio, o di tutti copiosi, o di fuoco Atmosferico, che insolitamente si alza dalle terra, o scende oblungo, quasi

4. Così pure i fuochi fatui, che per lo più appariscono in tempo rotto e sciroccale.

5. E i fuochi di S. Elmo in mare, che minacciano fortuna.

6. I baleni verso l' orizzonte senza nuvole, segnano buono tempo e caldo.

7. I baleni da Tramontana vento, dal mezzodi vento e pioggia, come anche se balena da varie parti dell' orizzonte.

8. Se lampeggia e tuona temporale: se i tuoni superano i lampi, vento dalla parte ove tuona: ma se i lampi sono più dei tuoni, indicano pioggia.

9. Tuoni della sera, temporale: tuoni della mattina vento: tuoni di mezzodi pioggia.

10. Il tuono, o rumore continuo, mostra turbine, o grave temporale vicino, e s' è già spiegato.

11. Arco celeste veduto la mattina, o verso Ponente, indica pioggia: veduto la sera, al tramontar del Sole, cioè verso Levante, promette buono tempo.

12. L' Arco molto carico di colore, o doppio, o triplo, mostrano grand densità di vapori, sarà segno di pioggia.

13. Quando la pioggia fuma, o cadendo nell' acqua forma bolle, che il nostro volgo dice *brombiale*, è segno, che la pioggia sarà lunga e copiosa;

fa ; perchè indica nuova continuata evaporazione , e nuova uscita del fuoco elettrico , che porta in alto i vapori .

14. Le nebbie che cadono al basso , e si spargono sopra i campi , indicano buon tempo .

15. Se dopo piccola pioggia , si mostra una nebbia come fumo appresso terra , è segno , che verrà molta pioggia .

16. Dopo tempo rotto , se viene una caligine , mostra il tempo accomodato .

17. Ma se dopo tempo buono viene caligine , e si alza , cioè lascia nuvolo ; il tempo presto si rompe .

18. *Tre Calighi* , dice il Proverbio Veneziano , fanno una pioggia : Il Musfchenbroechio lo conferma nella sua Fisica n. 320 .

19. Vedendosi Parelj , o doppj Soli in cielo , formandosi queste immagini , come ben avvisò l' Hugenio , in cilindretto di ghiaccio , poichè nascono sempre dentro , o presso l' Inverno , pronosticano neve , e freddo .

A R T I C O L O X.

Segni dagli Animali .

GLI Effetti organici , e le macchine animali , hanno una tal composizione di solidi e di fluidi , che un grado tale di moto costituisce il loro buono stato , un grado alterato li sconcerta . Per essere i fluidi mobilissimi , le fibre irritabilissime , sentono facilmente le mutazioni dell' aere ambiente , e ne soffrono le impressioni , o che varj il suo peso , o la qualità , o l' elaterio . Il brio , il buon umore , l' agilità della persona si scorge negli uomini sani in un aria pura ed elastica . All' opposto l' aria leggiera , umida , torpida , mette il languore nel corpo , e quindi nell' anima .

Le persone delicate , inferme , o vecchie , sentono assai più prontamente le mutazioni di tempo delle persone robuste . In generale ancora gli uomini scostati dalla pura natura , hanno i sensorj ottusi , languidi , e sfocci ; o distratti in mille altri oggetti , non discernono le impressioni dell' aria , e se per riempire con frivolo intercalare una vuota conversazione nè parlano , cioè fanno senza intender niente , nè delle cagioni , nè degli effetti .

Ma gli animali , che conservano i loro istinti naturali , i loro organi più acuti , nè alterati da prave consuetudini , sentono prima di noi le impressioni , che sopra loro fa l' Atmosfera cangiata , e ne danno segni manifesti .

Poco s' intendeva in questi segni , attribuiti perciò a una certa divinazione naturale , sino alla nuova scoperta del fuoco elettrico animale . Quello sgorgando dalla terra , e spandendosi nell' aria , deve invadere e scuotere le delicate macchine di cui parliamo , ed in oltre portando seco in esse vapori ed effluvj di varie specie , deve affettarle diversamente onde escano i nuovi moti , e secondo che la nuova impressione riesca loro grata , o molesta , diano segni di allegrezza o di mestizia , di schiamazzo o di silenzio .

zio, di moto o di quiete, come mutandosi il tempo si scorge quasi in tutte le specie degli animali, senza eccettuare gli Uomini.

L'elettricismo poi animale ed interno, che probabilmente è l'agente vitale, e il grande stromento de' moti organici, deve essere modificato tanto dal fuoco elettrico esterno onde acquisti nuova forza e vigore; quanto dai vapori e dall'umido dell'Atmosfera, il quale come grande assorbente o deferente dello stesso fuoco, lo chiama fuori, e ne spoglia la macchina animale. Quindi il languore ne' tempi sciroccali ed umidi: siccome l'umido, portato dentro gli organi, specialmente se altra volta offesi, o almeno con nuova agitazione, produce le doglie.

Come proceda tutto questo individualmente, cioè con quai modi il fuoco elettrico si desti, come gli aliti, e vapori alterino gli animali, non conoscendo noi l'organismo minuto delle parti più sottili di esse macchine, non possiamo spiegarlo: ma si scorge il movente, e la traccia generale di questi fenomeni. Ecco per tanto i segni popolari delle mutazioni di tempo, che vengono, non tanto dal Poeta Arato che primo gli ha raccolti, quanto dalla comune osservazione: Eccoli dico come si presentano alla rinfusa.

1. Le nottole, che la sera escono da' nidi per tempo più del solito, in maggior numero, e volano più lontano in silenzio, presagiscono il seguente giorno sereno e caldo. Ma se entrano nelle case, o strillano, significano cattivo tempo.

2. Civetta, che garrisce nel cattivo tempo, annunzia sereno.

3. Cornacchie, che gridano la mattina, significano buon tempo.

4. Il Corvo, che grida tre o quattro volte allargando le ali, e giocando nelle foglie, dinota sereno.

5. Le Anitre, e le Oche, che svolazzano in tempo sereno, e si attuffano spesso nell'acqua, o che volano, e gridano, significano pioggia e tempeste.

6. Le Api, non si allontanando molto da' loro alveari, pronosticano pioggia; e questa vicina, se ritornano a casa avanti tempo.

7. Se i Colombi ritornano tardi alla Colombaja, dinotano pioggia i giorni seguenti.

8. Le Passere, che garriscono affai, e si chiamano assieme, dinotano pioggia e vento.

9. Se i Galli, e le galline si rivolgono più del solito nella polvere, significano pioggia; come anche se cantano i Galli la sera, e fuor di tempo.

10. I Pavoni gridando la notte, sentono la pioggia.

11. Le Rondini volando rasò acqua, e toccandola spesse volte coll'ali e col petto, si credono indizio di cattivo tempo.

12. Quando le mosche sono più importune del solito, il tempo si rompe.

13. Quando i mosciolini avanti il tramontar del Sole si uniscono insieme, e formano una colonna vorticosa, mostrano buon tempo.

14. Quando gli Uccelli marittimi, ed acquatici, si ritirano alla spiaggia, o alle paludi, indicano mutazione di tempo.

15. Le Grue volando in alto con silenzio, e con ordine, dinotano serenità; all'opposto se vanno in disordine, o tornano addietro gridando, mostrano vento.

16. I Delfini saltando per il mare tranquillo, dinotano vento da quella parte, donde vengono.

17. Le rane che gracchiano più del loro solito;

18. I rospi che escono la sera dalle loro tane in quantità;

19. I vermi uscendo fuori della terra;

20. Le formiche, portando le loro uova fuori de' buchi;

21. Le talpe, che rivolgono la terra più del solito;

22. Gli asini crollando, e battendo l'orecchie;

23. I porci rompendo le canne, e scuotendo i manipoli;

24. I forci, quando stridono;

25. I cani rivolgendosi per terra, e grattandosi co' piedi davanti;

26. Le vacche guardando in alto e odorando in certo modo l'aria.

27. Quando il bue si lecca il piede davanti:

28. Quando i buoi e i cani si corcano sul destro lato: tutti indizj di pioggia.

29. Così pure quando gli animali si congregano insieme;

30. Quando le capre, e le pecore sono più ardenti al pascolo, e non vogliono la sera staccarsene.

31. Quando gli augelli ritornano tardi al nido, annunziano pioggia vicina.

E forse altri segni, noti al popolo, e raccolti dagli scrittori.

Farò in fine un altro riflesso sopra il fuoco elettrico. Sembra questo doverfi vibrare poi copiosamente dal mezzo della Terra, o dall'Equatore, ove la rotazione diurna del Globo riesce più rapida; e indi spandersi verso i Poli. Quando questo fuoco esce in copia maggiore, allora è forse, come portano alcuni pronostici, che i buoi, ed altri animali si corcano colla faccia voltata verso quella parte, e che le oche colle ali aperte corrono verso ostro. Dal fondo del mare escono torrenti di materia elettrica, donde nascono i movimenti dell'acqua marina, e i gonfiamenti, che pronosticano le piogge, e le procelle. Ecco perchè i pesci guizzano, ed escono fuori; e perchè gli augelli acquatici, sotto le mutazioni di tempo, fuggono alle rive, e dentro terra. I vapori promossi, e aderenti alle penne, ai peli, alla cute degli animali, fanno che si scuotano nella polvere, o facciano altri moti.

Molto più debbono risentirsi gli insetti, come le api, le formiche, le mosche. La molestia di queste, notabilmente importuna in tempi sciroccali e piovosi, proviene in oltre dal rifugiarsi che fanno dentro i tetti pel caldo esterno, e per trovar alimento nel sudore de' corpi nostri.

ARTICOLO XI.

Altri Segni.

1. **L**A fiamma della lucerna se scintilla , o fa il fungo , mostra tempo piovoso. Così anche
 2. La fuligine , che cade dai cammini.
 3. Quando intorno le pentole si vede accesa la fuligine come grani di miglio , poichè questi sono indizj di aria sciroccale ed umida .
 4. Le bugie più ardenti del solito , o che senza vento hanno la fiamma agitata , mostrano vento .
 5. La fiamma tranquilla , e diritta , mostra sereno .
 6. Quando si sente il suono delle campane da lungi , è segno di vento , o di mutazione di tempo ; in cattivo appresso di noi , se s' ode di verso Levante ; in buono , se di verso Ponente .
 7. Il rumore muto de' boschi ; il sussurro , la spuma del mare , il color verde , e nero , dimostrano tempeste .
 8. Gli odori buoni , o cattivi , condensati , sono segno di mutazione di tempo , perchè o gli effluvj escono in maggior copia , che è indizio di elettricissimo crescente , o non sono elevati dall'aria , indizio che l'atmosfera è torpida e leggiera .
 9. Quando senza vento apparente si muovono le tele de' ragni , e le foglie degli alberi , è indizio di vento , e forse di pioggia , perchè mostrano espirazioni gagliarde , e sottili della terra .
 10. Molto più , quando si formano turbinetti di foglie , e di paglia da terra all'altro .
 11. La frequente mutazione di vento con agitazione di nubi minaccia burrasca .
 12. La mancanza , o troppa copia di rugiada , mostrando grande evaporazione , pronostica pioggia .
 13. Il sale , i marmi , i vetri , qualche giorno avanti la pioggia , s' inumidiscono ;
 14. I legni , le porte , gli armadj crescono , e crepano .
 15. I calli , le cicatrici dolgono .
- Tutti questi sono segni di vapori acquei esalati dalla terra , e condotti senza dubbio dal fuoco elettrico , che allora spiccia in maggior copia e penetra tutti i corpi ; quindi sono bagnate le pietre , inzuppate i legni , e il sale si scioglie . Quando si asciugano le pietre , è segno di buon tempo .
16. All'opposto in tempo inclinate alla pioggia si vede diminuite l'acqua ne' vasi , e ne' fonti , perchè l'umido viene portato via dall'effluenza del fuoco elettrico .
 17. E certamente mirabile è il fenomeno , che dopo grandissime e lunghissime piogge si vede tal volta la terra quasi asciutta , le strade senza fango , e le mani diventano aride ; questo è indizio di pioggia , che vuol

continuare, perchè è segno che si continua, o si rinnova abbondante l'uscita del fuoco elettrico che rialza in vapori l'umido caduto.

18. All'opposto dopo qualche piccola pioggia si fa talora un grandissimo fango: questo è indizio di buon tempo, perchè dinota cessare l'evaporazione.

19. I venti, che incominciano di giorno, sono più gagliardi, e più continui di quelli, che principiano di notte.

20. Il tempo così buono, come cattivo, che si fa di notte, poco dura.

21. *Buora settentrionale non arriva al terzo giorno.* Proverbio Veneziano. Ove per *Buora* s'intende un vento burrafcoso di tramontana, o di levante.

22. Ghiaccio di venti orientali, nel suo principio, significa dover molto durare il freddo, come fu in quest'anno 1770.

Questi appresso poco sono i segni delle mutazioni d'aria; io non mi faccio mallevadore di tutti. Plutarco nel Problema, ove si dimanda, perchè il Cavallo, che è fuggito dal Lupo, riesca più veloce, risponde: forse perchè con un atto solo, ma forte, ha acquistato l'abito della velocità; forse perchè era nato agile e veloce: forse finalmente perchè non è vero niente. Dubito, che quest'ultima risposta possa farsi a qualche pronostico volgare del tempo. Per esempio si trova scritto, che quando dal frutto della quercia si genera una mosca, è presagio d'anno fertile; che se n' esce un ragno, è segno d'anno pestilenziale; se si chiede il perchè, si potrà ben rispondere, perchè non è vero niente. Lo stesso quasi vorrei dire di molti detti popolari sopra certi giorni critici de' mesi; ma anche si devono rispettare i proverbi popolari, talor fondati in osservazione, e in ragione. Per esempio si dice, che se piove il giorno di Santa Croce 3 di Maggio, o il giorno di S. Giorgio 23 Aprile, o li 15 Giugnò festa di S. Vito, ec. nel primo caso si perdono le noci, nel secondo i fichi, nel terzo l'uva: ciò può esser vero in qualche senso, intendendo uno spazio di giorni all'intorno, poichè la pioggia in tempo che le piante fioriscono, e sono per legare, come appresso poco nei detti giorni rispettivamente, lava loro la polvere fecondante, e perciò rende sterili i fiori.

Quanto alle qualità generali, e alle influenze delle stagioni, si possono osservare questi segni:

Se la terra, e l'aria abbonda d'insetti, vermi, ragni, locuste ec.; se la noce ha più foglie che frutti, se v'è grande abbondanza di fave, di frutti, di pesci; se la primavera, e la state sono troppo umide; se le brine, e le rugiade vengono fuori di tempo; l'annata riesce sterile. Gli opposti segni dinotano fertilità.

Anche gli animali sembrano presentire la fertilità, o la sterilità. Si dice, che quando gli uccelli a schiere lasciano i boschi, e l'isole, e si ritirano a' campi, a' villaggi, alle città, è segno di anno sterile.

Inverno. Molta neve promette anno fertile; molta pioggia anno sterile. L'Inverno nevofo e piovofo annunzia un'Estate molto calda. L'Inverno tepido è cattivo. I Tuoni, e Temporali d'Inverno, si credono portare ab-

bondanza, fertilizzando le Terre. Primavera piovosa porta abbondanza di fieni, e d'erbe inutili, ma carestia di grano. Se calda, vi faranno frutti, ma poco sani; se fredda e secca, pochi frutti, poca uva, poca feta. Se solamente asciutta, pochi frutti, ma buoni. Se fresca, tutti i frutti tardivi.

Estate e primavera umide insieme, o anche secche, minacciano carestia. Se l'estate farà secca, pochi grani, e molte infermità; molto più se farà assai calda. Se fresca discretamente, biade tardive, ma copiose, e stagione salubre.

L'Autunno sereno annunzia l'Inverno ventoso; umido e piovoso guasta le uve, sturba le femine, e minaccia scarsità; se troppo caldo, o troppo freddo, malfano.

In generale la lunga intemperie delle stagioni, per vento, per secco, per umido, per caldo, o per freddo, nuoce alle piante, e agli animali.

Una stagione per lo più compensa l'altra di pioggia, o asciutto.

La Primavera, e l'Estate umide sogliono esser seguite da un Autunno sereno: inverno piovoso, primavera asciutta; inverno asciutto, primavera umida. Autunno sereno, primavera piovosa. Questa alternativa si vede verificata generalmente nel Giornale di 40 anni del Sig. March. Polesi.

Io non mi estendo di più sopra i presagj, e pronostici dei Tempi; come dissi, si possono vedere nei libri di Nautica, e notatamente in un volumetto di Agostino Nifo stampato in Venezia 1540 in 8°. col titolo *Augustini Niphi de verissimis temporum Signis Commentariolus*, per altro prolisso, e pieno d'inutili ripetizioni. Virgilio con elegantissimi versi ha descritto i principali nel fine del 1. Lib. della Georgica; Plinio nel lib. 18. Ma tutti anno preso dal Poema di Arato, medico e Astronomo di Soli nella Cilicia, che mise in versi la dottrina sferica di Eudossio, circa l'anno 270 avanti Cristo. Questo Poema, che abbraccia due parti, cioè i *Fenomeni*, o delle costellazioni, e i *Prognostici*, cioè i segni delle mutazioni di tempo, fu stimatissimo appresso gli antichi; onde venne illustrato da un grandissimo numero d'interpreti Greci, de' quali dà il Catalogo per alfabetto il P. Petavio nell' Uranologio: fu tradotto in Latino da Cicerone, da Cesare Germanico, da Avieno, e da altri poi. Dunque sebbene un verso di Virgilio, per merito poetico, vaglia più di tutto il poema di Arato; poichè però Virgilio è nelle mani di tutti, e che Arato finalmente è il fonte più antico e più copioso dei prognostici dei tempi, e che il suo Poema non è molto comune, stimo di far piacere di dare qui una nuova Traduzione dal Greco, fatta per suo esercizio e divertimento dall' egregio giovine Sig. Antonio Luigi Bricci Veronese mio discepolo; la qual Traduzione se vorrassi confrontare con quella crudissima del Salvini, e considerare l'aridità, sconnessione, e oscurità in molti luoghi del testo Greco, credo che si troverà molto plausibile, e di molto miglior gusto e spirito del suo originale.

Legasi questa seconda Parte del Poema colla precedente, cui termina

Arato coll'indicare il successivo nascere apparire, e scomparire delle Costellazioni, che danno la misura delle notti, e varj segni ai naviganti. Poiche da pertutto molte cose gli Dei agli uomini dicono: circa i Segni dunque profegue Arato in tal guisa:

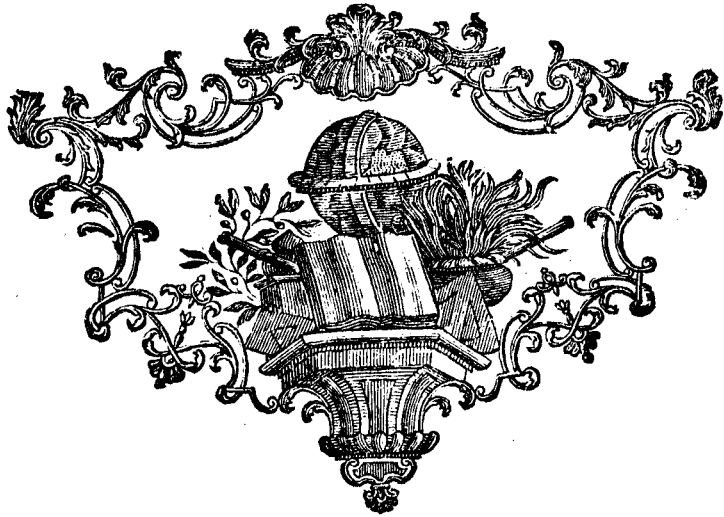

I PRONOSTICI DI ARATO

TRADOTTI DAL GRECO

DAL SIGNOR

ANTONIO LUIGI BRICCI VERONESE.

Non vedi tu, che quando a noi la Luna
 Sottil di corna appar dall'occidente
 Ne annuncia il cominciar del novo mese?
 Non vedi tu, che quando in terra sparge,
 Picciol' ombra gettando, i primi rai, 5
 Ad accostarsi corre al quarto giorno?
 E che all'ottavo è presso, allor che mostra
 La metà del suo volto? e a mezzo il mese,
 Quando lo scopre intier? che al fin, prendendo 10
 Or una, or altra faccia, ella dimostra
 Sempre qual sia del mese il dì che spunta?
 L'estremo delle notti chiaramente
 Mostrerannoti ancor, per giro intero
 Dell'Anno, quei del Sol dodici Segni.
 La stagion di piantar, quella di arare 15
 I rinnovati campi, è già da Giove
 Mostrata in ogni loco: e molti ancora
 Presaghi in nave fur delle piovose
 Tempeste, o al fiero Artur ponendo mente,
 O agli astri, che dal mar sorgono al primo 20
 Comparir del mattino, o della notte;
 Poichè tutti gli scorre in capo all'anno,
 Mentre il gran calle suo compisce, il Sole,
 Or vicino passando all'uno, ed ora
 All'altro, or quando sorge, ed ora quando 25
 Nel mar s'attuffa. E sempre astri diversi
 Tu vedrai risguardar l'Alba nascente.
 Conoscerai tu pur coteste cose,
 Poichè ad esse concordi ognora sono
 Del Sol fiammante i diciannove Cicli. 30
 Nè men la notte, quanto in Ciel differra
 Dall'ampia Zona all'ultimo Orione

I PRONOSTICI DI ARATO.

- E al rabbioso Can, ne' men di Giove:
 E di Nettuno le osservate stelle
 Mostrano all' uomo le venture cose. 35
 Però studia il lor corso, e se mai pensi
 D' affidar la tua vita a fragil nave,
 Siati su tutto a cor di pria trovare,
 Quanti segni e presagj alle burrasche
 Del mar son posti, e ai tempestosi venti. 40
 Da ciò lieve fatica, e immenso frutto
 Vienè all' uom che costante osserva il Cielo,
 Poich' egli al serarstar d' atra tempesta
 La sua vita non sol, ma quelle ancora
 Di molti altri salvar può col suo senno; 45
 E parecchj fur visti a trar lor nave
 Sotto notte serena in fido porto
 Temendo alla mattina il mar turbato:
 Benchè il male previsto or tarda al terzo
 Giorno, or al quinto, ed or giugne improvviso; 50
 Che già Dio non concesse a noi mortali
 Di tutto anti-veder, ma molte cose
 Giacciono ancora agli occhi nostri occulte,
 Di cui pur, quando voglia, egli ben presto
 Ci donerà i segnali, egli, il cui Nume 55
 Per l' universo sparso apertamente
 Giova all' umana stirpe in tanti modi.
- Molti in oltre ci dà sicuri indizj
 L' ammezzata, crescente, e piena Luna;
 Molti il Sol quando nasce, e quando il Cielo 60
 Cede alla notte; e molti ancor vederne
 D' altre cose si pon la notte e 'l giorno.
- Osserva sopra tutto ambe le corna
 Dell' aurea Luna. Or d' una, or d' altra luce
 Dalla sera vedrai tintio il suo volto, 65
 E temperato con diverse forme
 Nel suo principio; al terzo giorno; e al quarto.
 Da lei conoscerai, del novo mese
 Qual sarà la stagion: ella serena
 Fia, se sottile e pura a noi si mostri 70
 Nel terzo dì la Luna; assai ventosa,
 S' ella sarà sottile, e intorno sparsa
 D' assai carco rossor; ma se dal terzo
 Al quarto dì ne manda un debil lume
 Colle corna spuntate, immensa pioggia 75
 Cadrà su i campi, o spirerà Scilocco.
 Che se menando il terzo dì, ne mostri
 Non tremule, o all' insù volte le corna,

- Ma piegate egualmente e quinci e quindi,
 Alla mattina udrai soffiar Ponenti. 80
 Che se dritta così conduce pure
 In Cielo il quarto giorno, avrai sospetto
 Non nell'aria si formi orribil turbo.
 Che se il corno soprano è bene arcato,
 Attendi Tramontana, oppur Scilocco 85
 S'è rivolto all'insù. Ma quando intero
 Il cerchio che la cinge, appare rosso,
 Temi fiera burrasca, e più la temi
 Quanto più quel rossor somiglia al foco.
 Ne' Plenilunj, e Quarti, e quando cresce, 90
 E quando riede a falce, anche l'osserva;
 Che il suo color ti accennerà, dei mesi
 L'andamento qual fia. S'ei dunque tutto
 Si mostra chiaro, di sereni accenna,
 Se tutto rosso, pien l'aer di venti, 95
 Se in qualche parte oscuro, immensa pioggia.
 Ma non tutti si ponno ad ogni giorno
 Questi segni veder. Ben quei che al terzo
 Seguono, e al quarto di la nova Luna,
 Soglion anche seguirla al primo Quarto, 100
 O quei del primo Quarto a mezzo il mese;
 Come di mezzo il mese al Quarto estremo,
 A cui simile pur si mostra il terzo
 Ol quarto di del già spirante mese.
 Che se a guisa di cerchio intorno posta 105
 Alla Luna tu vedi un'aja sola,
 Attendi pur bonaccia insieme e vento,
 Ma quand'ella si squarcia, orribil vento,
 E quando si dilegua intera calma:
 Che se doppia compare, abi qual tempesta 110
 Si deve parventar: ma quanto fia
 Maggior, s'ella sarà triplice? e quanto
 Se sarà nera? oppur se squarcierassi?
 Tai cose anti-veder dal mestruo corso 115
 Della Luna potrai, ma più del Sole
 Siati a cor d'osservar l'ocaso e l'orto.
 Poichè segni più certi ei porta in volto,
 Così quando attuffarsi in seno all'onde,
 Come quando da lor sorger lo vedi.
 Non sia dunque del Sol distinto l'orbe, 120
 O variato da diversi solchi,
 Quando mestiere avrai di di sereno,
 Ma sgombro d'ogni macchia arda e fiammeggi.
 Che se puro così l'accoglie l'ora
 Che

I PRONOSTICI DI ARATO.

- Che scioglie dall' aratro i forti buoi , 125
 E se scevro di nubi in mar nasconde
 Placidi i raggi suoi , tranquillo pure
 L' attendi all' apparir del primo albore .
 Ma se concavo in vista appar nel Cielo ,
 Mentre de' raggi suoi parte Scilocco , 130
 Parte ferisce Tramontana , e il mezzo
 Dell' orbe suo riluce , allor sospetta
 La pioggia , o il vento ti sarà . Ma prima
 Osserva se del Sole i rai , che miri ,
 Vengon dal Sole istesso , oppur altronde , 135
 Che gran pro ne trarrai . E se t' accorgi
 Che il suo rossor si stenda in qualche parte ,
 Sicchè le nubi , ch' ci si tira addietro ,
 Dello stesso color compajan tinte ,
 Credilo pur segnal d' istante vento , 140
 O s' egli è nero , di vicina pioggia :
 Che se d' ambo i color confusi è tinto ,
 Tu vedrai la stagion del vento in preda
 E dei nemi del par . Ma quando i rai
 Del Sol che sorge , o che s' attuffa in mare , 145
 Formino un gruppo solo insieme accolti ,
 Od impediti sien da spesse nubi ,
 Al cambiar che faranno in notte il giorno ,
 Od in giorno la notte , immensa al certo
 Pioggia spargendo andranno ambo quei giorni . 150
 Nè quando innanzi a lui forger tu vedi
 Piccola nube , che a' suoi rai si strugge ,
 Della pioggia il pensier lascia . Ben quando
 Grande intorno di lui , che dal mar sorge ,
 Cercbio si stenda a liquefatto eguale , 155
 Che scemando poi vada , o quando in tempo
 Di verno al tramontar pallido appaja
 Lusingar ti potrai d' un dì sereno .
 Ora pur , poichè avrà pioruto il giorno ,
 Fia bene rimirar quai nubi in Cielo 160
 Accompagnino il Sol che in mar si asconde ;
 E se nere le vedi a lui far velo ,
 Mentre di quà di là tra loro sparfi
 Romponsi in mezzo i rai , certo mestiere
 La dimane tu avrai d' esser coperto ; 165
 Ma se scarco di nubi il Sol si bagna
 Nell' acque d' Occidente , o se le nubi
 Che vicine gli son quand' egli parte
 Mostransi rosse , tu non dei di pioggia
 Nè la notte temer , nè l' altro giorno . 170
 Ma

- Ma se languidi e smorti all'improvviso
 Vibra dal Cielo i rai, siccome quando
 La Luna inombra, tra la terra e'l Sole
 Posta a diritto; oppur se rosse nubi
 Compajon quinci e quindi, allor che il Sole* 175
*Indugia a ricondur la nova Aurora;
 Senza rivi quel dì non fieno i campi:
 Nè quando allo spuntar dell' Alba, i rai
 Che preceder lui vedi allor ch'è presso
 Portan la luce lor d'ombre macchiata,* 180
*Pon' in obbligo la pioggia, o il vento; e quanto
 Stendono più d'oscuritate, tanto
 Maggior copia dal Ciel di pioggia attendi.
 Ma se sol di sottil'ombra son cinti
 Qual nelle nubi appar morbide e rare,* 185
*Certo offuscato il Sol sarà dal vento.
 Nè, se cinto egli fia d'una corona
 Alquanto oscura, il dì sarà sereno;
 Nè se al capo l'avrà vieppiù vicina,
 E di color più nero, ei fia disgombrò* 190
D'atre burrasche; e men, s'ella fia doppia.
Attentamente ancor rimira in Cielo,
*Quando il Sole nel mar tramonta, o sorge,
 Se delle nubi che parelie han nome,
 Rimpetto a' raggi suoi rosseggia alcuna* 195
*Da Tramontana, od Ostro, oppur dall'una
 E l'altra parte; nè quest'opra mai
 Ignaro abbandonar: però che, allora
 Che il Sol già presso al mar da tutti i lati
 Tolgono in mezzo quelle nubi, indugio* 200
*Tra l'istante procella alcun non pone
 Giove immortal. Che se da Tramontana
 Un sol nuvolo arrossa, il vento è pure
 Di Tramontana, che a soffiar si appresta;
 E se dall'Austro, Austral: Le stille pure* 205
*Di pioggia allora scorrono per terra
 Di rivi a guisa. Non men certi indizj
 Prenderai da Ponente: I segni suoi
 Sono costanti ognor. Ma più di tutto
 Guarda il Presepe, che sembante in vista* 210
*A poca nebbia sotto il Granchio è posto
 Ver Tramontana. Intorno a lui due Stelle
 Volvonfi ornate di leggierra luce
 Non distanti tra lor, nè presso assai,
 Ma d'un cubito sol lo spazio lunge.* 215
Una è rivolta a Tramontana, l'altra

I PRONOSTICI DI ARATO.

- Ad Ostro, e d' Asinei portano il nome.
 Sta nel mezzo il Presepe, il cui splendore,
 Quand' anche intorno il Ciel tutto serena,
 Invisibil ci giace. Or quando insieme* 220
*Si uniscono tra lor quelle due stelle,
 Di tempesta non lieve allora tutte
 S' inondan le campagne: E quando pure
 Nero il Presepe appare, e le due stelle
 Risplendon tutte d' un color simile,* 225
*Dan di pioggia segnal. Ma se la stella
 Del Presepe, ch'è volta a Tramontana,
 Debolmente fiammeggia, e in sottil nube
 Si avvolge, e l' Asinel ch'è posto ad Ostro
 Chiaro si mostra, vento d' Ostro attendi,
 Tramontana all' incontro, allor che il primo
 Vivido, ed il secondo appar nebbiato.* 230
*Il mare ancor, quand' è gonfiato, e i lidi
 Che muggiano da lunge in cupo suono,
 E gli scoglj marini allor che a un tempo
 Sereni fanfi, e rimbombanti, e i monti
 Che rendon dalle cime aspro fragore,
 Saran di vento indizj. Il vento pure,
 Quando verso l' asciutto alla 'mpazzata
 Mettendo frida l' aghiron rivola,* 240
*Esser credi cagion ch' ei passi il mare.
 Le folaghe non men volar pel Cielo
 Sereno, e in branchi numerosi i venti
 Incontrar tu vedrai, e spesso ancora
 L' anitre agresti, & i marini smerghi* 245
*Raggiarsi per l' onde, e poi coll' ale
 Dar nei lidi correndo, oppur le nubi
 Stendersi in cima degli eccelsi monti.
 Dei cardi ancora le canute barbe
 Danno segno di vento allor che molte* 250
*Nuotan quà e là del mar tranquillo a galla.
 Il vento pur soffiare da quella parte
 Osserverai, da cui vengono i tuoni,
 E i baleni d' estate, e donde vedi
 Spesse stelle dal Ciel per mezzo all' ombre* 255
*Della notte cader, dietro se stesse
 Lasciando pien di fiammeggiante albore.
 Che se molte cader da varie parti
 Ne vedrai contro ad altre, attendi allora .
 Tutte sorti di venti: essi confusi* 260
*Spireranno così che l' uom notare
 Non li potrà. Ma quando or da Levante,*

I PRONOSTICI DI ARATO:

	209
<i>Or da Scilocco, or da Ponente, ed ora Da Tramontana avvien che scorra il tempo, Ben a ragione in mezzo al mar paventa Il Navigante allor, non lo sorprenda Qui burrascofo mar, là pioggia immensa: Così spesso, strisciar veggonfi i lampi Sopra l'onde turbate. Avviene ancora Che innanzi la caduta delle piogge Si mostrino nel Ciel sparse le nubi In sembianza di veli, oppur che doppia Iride il Cielo abbraccj, o che qualch' Astro Dimostri l'area sua macchiata, e scura.</i>	265
<i>Spesso i palustri, ed i marini augelli Bagnansi, non mai sazj, in seno all'acque; Spesso le rondinelle ai laghi intorno Si mirano aleggiar, battendo l'onde Col ventre sì che in alto sal lo spruzzo; O l'infelice razza dei ranocchj, Cibo dell' Idre, in mezzo ai stagni s'ode Gracidar nel suo metro oltre l'usato: Spesso ancor sul mattin tubar s'ascolta Il solitario gufo; e la loquace Cornacchia al sovrastar delle burrasche Ora si vede sul ciglion d'un lido Chinar la testa al suolo, ora nell'onde Dal capo fino agli omeri tuffarsi, Or tutta immersa gir nuotando, ed ora Raggiarsi con molte intorno all'acque Goffamente gracchiando. I bovi ancora Pria che nel mezzodì cada la pioggia Alzando il muso al Ciel futano l'aure, E le formiche fuor traggon veloci Tutte lor uova dalle carve buche.</i>	270
<i>Veggonfi ancor pei muri all'improvviso Gir serpeggiando i bruchi, e que' lombrichi, Che viscere son detti della terra; E le galline ancor, che han figlj, assai Spidocchiarfi col becco, e gir chiocciando Come fa l'acqua se sull'acqua goccia. Le razze pur de' corvi, e le famiglie De' gracci soglion dar di pioggia indizj, Qualor mostransi accolti in grossi branchi Facendo il verso de' sparvieri; e i corvi Colla voce imitar s'odon sovente Le stesse gocce dell'istante pioggia, Oppur gracchiando in basso doppio tuona</i>	275
	280
	285
	290
	295
	300
	305

I PRONOSTICI DI ARATO.

- Empire i campi di nojose strida,
 Forte battendo le folte ale; e spesso 310
 I domestici gracci, e gli anitrini
 Dar con lor ale ne' grondaj de' tetti,
 E l'airone con acute strida
 L'acque dal Ciel chiamar. Di questi segni
 Non rigettarne alcun, qualor la pioggia 315
 Hai desio di offervar; nè se le mosche
 Appinzino le carni oltre il costume
 Disiose di sangue, o se fetenti
 Si condensino funghi al lume intorno
 Dell'accesa lucerna in notte oscura; 320
 Nè se la di lei luce, allor che regna
 La stagione turbata, or tende in alto
 Compostamente, ed or scoppiar le fiamme
 Fa quali bolle d'acqua, e della cima
 Getta sottili rai: Nè se in gran frotta 325
 Nei bollor dell'estate andar nuotando
 L'anitre vedi, o se parecchie offervi
 Scintille intorno a pentola, o treppiede
 Posti sul foco; o fra i carboni accesi
 Sparsa la lieve cenere rimiri 330
 Di tai faville che rassembran miglio.
- Pon mente ancor, quando la pioggia offervi,
 Se oscura nube si distenda intorno
 Di gran monte alle falde, e l'alte cime
 Appajan d'ogni nebbia intanto pure, 335
 O s'umil nuvoletta sopra il mare
 Si vede, in alto no, ma che a livella
 Dell'are, che in mar son, si schiaccia e preme.
- Nella tempesta del sereno, e i segni
 Offerva nel seren della tempesta: 340
 Ma sopra tutto il guardo alza al Presepe,
 A cui d'intorno si raggira il granchio,
 E mira se di sotto intatto e puro
 E' d'ogni nebbia, e allor vicino spera
 Della tempesta il fin. Le chete fiamme 345
 Delle lucerne ancora, e la notturna
 Civetta che in tranquillo e basso modo
 Scioglie sua voce, sieno a te segnali
 Che la tempesta omai si scioglie e passa.
 Allora pur la garrula cornice 350
 Lieta sull'imbrunir verseggia e gracchia,
 E i corvi solitarj i loro canti
 Raddoppian prima da se soli, e poi
 S'uniscono gridando in grossi branchi;

I PRONOSTICI DI ARATO.

211

	<i>E in più numero ancor stendon le penne,</i>	355
	<i>Pieni il corpo di voce, al lor pollajo.</i>	
	<i>Certo alcun crederia che fra di loro</i>	
	<i>Menasser festa: poichè ognun sì grida,</i>	
	<i>Che sembra gorgheggiar, or di frondoso</i>	
	<i>Arbore intorno la corteccia, ed ora</i>	360
	<i>In cima a quel, sù cui posano; e vanno,</i>	
	<i>E tornan senza pur batter lor ale.</i>	
	<i>Innanzi la bonaccia ancor le grue</i>	
	<i>Ardate tutte una carriera istessa</i>	
	<i>Stendono in lunga riga; e addietro mai</i>	365
	<i>Non le vedrai tornar, quand'è sereno.</i>	
Ma	<i>se degli astri all'improvviso il chiaro</i>	
	<i>Lume s'offuschi, non per dense nubi</i>	
	<i>Che lor sorgano incontro, o per la Luna</i>	
	<i>Che lor passi di sotto, od altra nebbia;</i>	370
	<i>Ma languidi così si mostrin, dove</i>	
	<i>Scintillanti eran pria, non por già questo</i>	
	<i>Per segno di seren, ma di tempesta.</i>	
	<i>Così pur, quando unite in un sol loco</i>	
	<i>Miri parecchie nubi, e sopra loro</i>	375
	<i>Altre ancor, di cui parte addietro torna,</i>	
	<i>Parte oltrepassa; e quando l'occe al pasto</i>	
	<i>S'affrettano spargendo alti clangori,</i>	
	<i>Di burrasca è gran segno; e quando in tempo</i>	
	<i>Di notte canta la fatal cornacchia</i>	380
	<i>Vecchia di nove etadi, e quando i gracci</i>	
	<i>Gridan sul tardi, e nel mattin svolazza</i>	
	<i>Pispolando il fringuello; e quando vedi</i>	
	<i>Fuggir da mezzo il mar tutti gli augelli,</i>	
	<i>E ricovro certare in cave buche</i>	385
	<i>L'orchilo, e l'eriteo; e a stormi i gracci</i>	
	<i>Al lor nido tornar dal pasco asciutto.</i>	
Non	<i>lungi, al sovrastar d'aspra procella,</i>	
	<i>Le bionde pecchie andar di bianca cera.</i>	
	<i>A foraggio vedrai, ma industrie</i>	390
	<i>Star fabbricando il mele entro lor celle;</i>	
	<i>Nè in alto delle gru le lunghe file</i>	
	<i>Con bell'ordin seguir la stessa via,</i>	
	<i>Ma volando tornar veloci addietro.</i>	
Nè	<i>quando per lo Ciel placido vedi</i>	395
	<i>Portarsi i lievi ragni, o le lucerne</i>	
	<i>Arder serenamente, e le lor fiamme</i>	
	<i>Scoppiar splendendo in alto, oppur giacere</i>	
	<i>Nella cenere asciutta asciutto il foco,</i>	
	<i>Del tempo ti fidar. Ma che ti dico</i>	

400

I PRONOSTICI DI ARATO.

- Quanti delle stagion sono i segnali?
 Dalla cenere vile in se rappresa
 Offeroar la bufera ancor potrai,
 E la neve non men dalla lucerna,
 Che il lucignolo avrà sparsa dintorno 405
 Di certi segni somiglianti a miglio,
 Così pur dal carbon vivo l'istante
 Gragnuola, se infocato egli si mostri,
 Ma il foco, che dentro arde, di fuor sia
 Coperto quasi da sottile nube. 410
- E i carichi di frutta elci frondosi
 Ed i negri lentischi han lor segnali,
 Cui notar i cultori han per costume,
 Perchè loro di man l'està non fugga.
 Gli elci oltre modo carichi di ghiande 415
 Predicon dell'inverno aspro il rigore;
 Ma quando non sien carchi a dismisura,
 Dall'estivo seccore allor non tocchi
 Veggoni i campi biondeggiar di spiche.
 Tre volte all'anno suol porgere i suoi 420
 Frutti il lentisco, e ognun di questi parti
 Le tre stagion dinota, in ch'è diviso
 Il tempo dell'arare: il primo suole
 Della prima aratura, ed il secondo
 Della seconda, e della terza il terzo 425
 Dar certi segni. A quei, che il suo lentisco
 Incurvato vedrà per molte ghiande,
 Piena l'aja sarà di ricca messe,
 Mezzana, a chi'l vedrà di alquante, e poca,
 A chi carco il vedrà di poche ghiande. 430
 La squilla pur tre volte all'anno sorge
 Simili segni a dar della ricolta;
 E tutto ciò che l'arator offerva
 Nel frutto del lentisco, anco nel bianco
 Fior di squilla potrà vedere aperto. 435
- Ma quando nel calar del freddo Autunno,
 Pria che l'Esperie Plejadi dal mare
 Sorgano, tu vedrai volar per l'aria
 Gran numero di vespe, allor dirai
 Che sovraffa l'inverno, e che precipita, 440
 Siccome fa quel turbine di vespe.
 Le pecore così, le serose, e capre
 Quando si voltan dalla monta, e ammessi
 Dopo aver molti maschj, ancor di novo
 Son prostese e coperte, aspro e crudele, 445
 Come le vespe, prediranno il verno;

I PRONOSTICI DI ARATO.

213

- Ma quando queste co' suoi pari tardi
 Si mischieranno, il povero mortale
 Nel suo core godrà, però che a lui,
 Che non ha legna onde scaldar le membra,
 Annunziano così sereno il verno. 450
 Godrà pur delle gru, che a sua stagione
 Vengono in folla, l' arator maturo,
 E' l non maturo più, che così il verno
 Segue tosto le gru: che se per tempo 455
 Vengono, e a densi branchi, il pigro inverno
 Indugio non farà: ma se in diverso
 Tempo, nè a stormi, e in picciol copia, e tardi
 Compariran nell' aria, allor l' indugio
 Gioverà dell' inverno all' ultime opre. 460
- Ma quando i buoi dopo il secondo Autunno,
 E le pecore il suol cavan coi piedi
 Alzando contro Borea il muso al Cielo,
 Ben le Plejadi allor scendendo in mare
 Recano un crudo e tempestoso verno. 465
 Non molto adunque il suol scarvin, che allora
 Aspro arriva l' inverno oltre l' usato,
 Nemico ai lieti colti, ed alle piante:
 Piuttosto neve assai ne' vasti campi
 Sull' erba non ancor scoppiata e lunga 470
 Si veggia biancheggiar, onde attendendo
 Goda il cultor de' campi un' anno lieto.
 Non una o due, non più crinite stelle
 Si veggan per lo ciel tra lor simili,
 Poichè indizio è di secco e steril' anno. 475
 Ne' dei branchi d' augei, che in densa folla
 Dall' isole piombar veggonsi ai piani
 Dell' estate al venir, gode dei campi
 L' abitator, che tema il sen gl' ingombra
 Non la messe produca arvene e loglio 480
 Per siccità: ben degli stessi angelli
 Gode il caprar, quando in gran copia vanno,
 Che spera un' annual di molto latte.
 Così noi sventurati uomini erranti
 Viviam degli altrui danni, e que' segnali 485
 Che son fra i piè, siamo a conoscer tutti,
 E a volger tosto in buona parte pronti.
- Le tempeste il pastor prevede, quando
 Corrono in fretta al pasco lor gli agnelli;
 E dal gregge divisi, & alla terra 490
 Colle corna appoggiati, insieme molti
 Scherzano per la via montoni e agnelli;

E quan-

I. PRONOSTICI DI ARATO.

- E quando pur tra lor feroci calcj
 Si dan con quattro piedi i non interi,
 E i cornuti con due, e quando a stento
 Gli movon dall' armento, e al lor presepe
 Gli guidan sulla sera a forza, & essi
 Ruminan l'erba da per tutto, e i molti
 Non curan dietro lor scagliati sassi.
 495
- L'imminenti procelle anche il bifolco
 500
 E l'arator dai buoi conoscer suole,
 Poichè quand' essi con la liscia lingua
 Del piede anterior lambono l'unghe,
 O sdrajansi a dormir sul lato destro,
 L'antico agricoltor allora spera
 Differito l'avar. Le vacche istesse
 Quando sull'imbrunir del chiaro giorno
 Con continui muggiti alle lor stalle
 Tornano insiem raccolte, e quando a forza
 Lasciano le giovenche i dolci prati,
 Accennan di voler pascersi innanzi
 505
 La tempesta che vien. Nè le caprette
 Avide troppo delle ghiande d'elce,
 Nè i porci che si volgon nel pacciume,
 Son di sereno indizj: e quando pure
 Solo e romito il lupo urla da lunge,
 Poco temendo de' villani, e scende
 Qual chi cerca ricetto ove posarsi,
 Agli uomini vicino, al certo prima
 Che spunti il terzo dì, forger vedrai
 510
 Fiera tempesta. Così pure i segni
 Tutti di vento, di tempesta, e pioggia
 Avverati vedrai o'l giorno istesso,
 O quel dietro, od il terzo. Anzi gli stessi
 Stridenti forci allor che in dì sereno
 S'odon saltabellar di danza in guisa,
 Ed i cani, che il suol colle due zampe
 Si veggono raspar, non senza segno
 Ai vecchj osservator son di tempesta;
 La qual quando sovraffa, anche vedrai
 515
 Venire il granchio fuor dell'acqua a terra,
 E i domestici topi udrai coi piedi
 Girare il picciol lor covil, bramando
 Col sonno di fuggir l'istante pioggia,
 E que' topi indovinan la tempesta.
 520
 Tu non sprezzar tai cose: utile e dolce
 E' l' notar molti segni, e se mai due
 Fanfi insieme a predir lo stesso effetto,
 525
 530
 535

I PRONOSTICI DI ARATO.

215

*Empi il tuo cor di speme, e s'anche il terzo
Offervi, di fiducia. Ognor dell'anno
Che già passò, di noverare i segni
Ti rammenta, e confronta se il tal giorno
Viene sott'astro che si leva, o corca,
E qual segno ne dia: Ma più ti fia
Utile l'osservar del mese ch'entra,
E finisce, ambo i quarti: Essi i confini
Hanno dei mesi, che vicini sono,
Quand'otto notti il Ciel dubbioso e invertito
Giace per lo mancar dell'aurea Luna.
Che quando insieme avrai coteste cose
Osservate ad ogni anno, allor potrai
Prender dal Cielo non fallaci segni.*

540

545

550

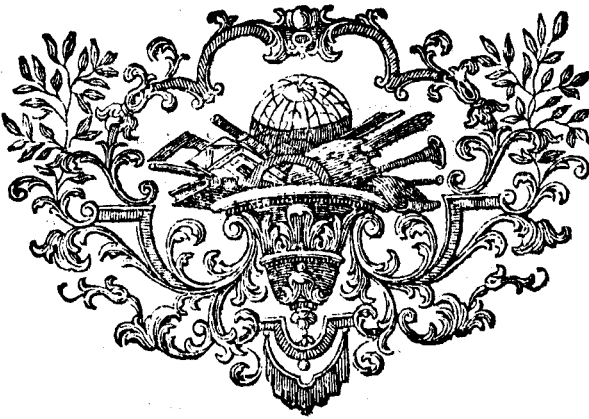

DESCRIZIONE

D'UN NUOVO PENDOLO

A CORREZIONE

*Del P. Ruggiero Giuseppe Boscovich D. C. di G.
P. Professor di Matematica nell'Uni-
versità di Pavia, ec.*

LA Fig. 1. rappresenta tutto il Pendolo della Verga interrotta per la sua lunghezza. Contiene tre Micrometri; uno in S nella cima per slungare, e scortare la lunghezza assoluta ad arbitrio di chi lo regola con una mutazione più sensibile: uno in N per ottenere lo stesso con una mutazione minutissima: uno in V per rimediare alla variazione del caldo con un rimedio sensibilissimo; e i primi due si possono maneggiare senza fermare l' Orologio. La verga è doppia: di ferro, e di ottone; e vi è un modo particolare nella sua sospensione, il quale scema la frizione, e impedisce il moto obliquo della gran lente fuor del piano della oscillazione.

La testa è formata di due cilindri, uno solido più sottile V X, che entra in un altro più largo e cavo con una cavità indicata da' puntini, chiuso in cima: ivi nell' orlo questo secondo ha un circolo diviso in parti uguali, e un foro nel mezzo, in cui entra la vite S V T, che al suo manubrio ha attaccato un indicetto: entra essa vite per V T nell' altro cilindro solido, che riceve questa maschia in una sua femmina: girandosi la Vite S T, il cilindro interno si alza, o si abbassa, con tutto il pendolo inferiore. La testa del maggior cilindro ha due orecchioni A A, che dalla parte di sotto finiscono a cuneo sottile col filo un poco cavo all' ingiù. Questi due tagli devono appoggiarsi su due sostegni laterali, fermati sulla Cassa dell' oriuolo di dietro, la cui forma si rappresenta nella Fig. 2. Ivi il punto I corrisponde alla mezza grossezza, e da esso due triangoli piani falgono obliquamente verso le cime orizzontali A A', B B'; due scendono verso la orizzontale C C', e verso la sua parallela, che resta in dietro: quattro son verticali venendo in fuori, due verso le verticali A' C, B' C'; e due altri verso le loro parallele della faccia opposta. Inseriti gli orecchioni in questi sostegni appoggeranno su d' un sol punto per uno, onde la frizione sarà sensibilmente nulla: per la curvatura de' fili, o tagli, non potrà questa testa muoversi nella direzione A A della Fig. 1., nè il pendolo potrà avere altro moto, che quello intorno all' asse immobile, il quale passerà per li due punti di appoggio. La Verga O P Q, che al solito finirà nella forca R Q R, co' suoi dentini D D inseriti ne' denti della ruota C (questa perchè si veda è stata indicata un poco più giù) regolerà il moto dell' oriuolo dipendentemente da quello del pendolo.

Nel

DESCRIZIONE D'UN NUOVO PENDOLO. 217

Nel fondo del cilindro solido Xvi è un intacco per far entrar in essa due verghe, E di ottone, F di Ferro, che vi rimangono incassate, e fermate con un chiodetto laterale per una: uno di questi viene indicato co' puntini neri.

Poco più su esso cilindro è traforato con un buco sottile, in cui entra un cilindretto di ottone MM, che ha in L un manubrio circolare per girarlo attorno, ed ha accanto al foro un indice, il quale in un circoletto diviso mostra le parti di ogni rivoluzione. Il circoletto deve essere attaccato di sotto al cilindro VX in una distanza da esso tale, che per di sopra nell'alzarsi esso cilindro non urti nel labbro BB delle pareti del maggiore, che lo circonda. Questo cilindretto MM girando deve avvolgerfi attorno due sottilissimi fili di metallo KI, facendo alzare, ed abbassare un peferro G consistente in una Lentina, in cui sono infilzate le due verghe: questo moto accelererà, o ritarderà un tantino il moto del pendulo. Le intere rivoluzioni del cilindretto si potranno segnare in una delle due verghe colle linee trasversali scolpitevi ad ogni intero giro dell'indice in circa della Lentina.

H è la gran Lente, formata di due mezze lenti, che abbiano per base comune il gran circolo, e sieno unite insieme con quattro viti. V' è un circolo diviso in parti uguali, che ha un manubrio con un perno, e indice: essi potranno levarsi, e mettere; e se ne vedrà il modo, e l'uso nella Fig. 3.

Dentro questa Lente vi sta tutto l'ordigno per la Correzione del caldo, il quale si vede in essa Fig. 3. Questa rappresenta la Sezione di tutti i pezzi fatta per quella base comune delle due mezze lenti. Vi deve essere un canale, che riceva la continuazione delle due verghe E, F, uguale alla grossezza loro e larghezza, sicchè rimangano unite insieme; ma la Lente rispetto ad esse possa scorrere in su, e in giù. La prima svolta ad angolo retto in A fino ad I: ha due braccioli LL, che ricevono una vite, la quale deve essere girata dal manubrio V, e deve fare andare innanzi, e indietro il pezzo GN, la cui forma trasversale viene espressa nella Fig. 4. vedendosi in essa il buco quadrato I, in cui entra la Verga AI della Fig. 3., e il buchetto tondo in cui entra la vite, il quale deve avere la vite femmina. Convieni, che il buco I sia ben uguale alla verga, e questa di larghezza, e grossezza uniforme, perchè il pezzo ubbidisca esattamente alla vite, e non tentenni: per impedire meglio ogni inclinazione di questo pezzo, si può esso con due fili di ottone unire con una cornicetta mobile bene adattata alla stessa verga in vicinanza di A, i quali pezzi si vedono delineati co' puntini. Il pezzo GN in fondo verso N deve finire a cuneo in una retta.

La vite TL avrà verso L una testa con un foro quadrato, in cui entrerà l'ultima parte del perno attaccato al manubrio V, per poter far girare essa vite; e il piano del circolo avrà due aghi TT, ch'entrino in due buchetti del pezzo IL, e facciano, che girandosi il manubrio non si giri il circolo. Esso circolo col manubrio, perno, e indice, potrà così levarsi, quando se ne farà fatto l'uso per spingere innanzi, o indietro, il

218 DESCRIZIONE D'UN NUOVO PENDOLO.

pezzo GN, nel metterli il pendolo in moto, per evitare anche quella piccola resistenza dell'aria che esso farebbe. La machina sarebbe più semplice, se si volesse il medesimo immobilmente attaccato alle parti interne.

La verga FB piegata ad angolo retto in B, si ripiega in C pute ad angolo retto verso D, la cui ultima parte OD deve essere doppia come la rapresenta la Fig. 5. per poter ivi ricevere dentro la riga NOP della Fig. 3. espressa nella Fig. 6. col buchetto, per cui passerà il pernetto BB delle Fig. 5. Il piano superiore di essa riga deve giacere in dirittura dell'asse, e perciò vi deve essere in O della Fig. 6, un rialto circolare.

Su questa riga nella Fig. 3. si appoggerà da una parte il filo angolare del pezzo GN, e dall'altra un simile filo del pezzo R, la cui sola sezione si rapresenta nella Fig. 3; ed esso colla riga che lo sostiene è rapresentato nella Fig. 7. Ivi esso è bislungo in forma di parallelepipedo quadrato. La sua lunghezza è nella Fig. 3. perpendicolare al piano di essa, figura, entrando colle due testate in due canaletti uguali ad esse scavati nella sostanza delle due mezze lenti. In mezzo la parte inferiore delle due superficie laterali si spiega indentro formando un filo di cuneo, che termina in una semplice retta, la quale sola deve appoggiare sulla riga NOP sopra P.

Intorno alle righe AI, BCD, NP, GN, nella Fig. 3. vi devono essere de' piccoli vani, che lascino la libertà a' piccolissimi movimenti relativi, i quali devono venire cagionati dal caldo, come pure verso la superficie della lente, dove il pezzo VL entra in essa. Il gioco della machina si vede facilmente. Mentre il Caldo dilata le due verghe, dilatandosi più la EA di ottone, che la FB di Ferro, scenderà tanto il punto N, che O, ma quello più di questo. Onde la riga NOP, a modo di leva si girerà, rimanendo P più su di O: Quindi se la ragione di OP ad NP sarà quella che si conviene, il pezzo RO resterà al sito medesimo in cui era, o anche salirà un poco più, quanto è necessario per correggere il piccolo effetto della discesa del centro di gravità delle due verghe slungate colla dilatazione, il quale farebbe scendere un tantino il centro di oscillazione, quando anche la lente restasse al luogo suo; e questa piccola elevazione del pezzo R rimedierà anche alla dilatazione de' Fili di metallo IK che cagiona una piccola discesa del piccolissimo peso G; imperocchè col pezzo R si alzerà un tantino tutta la lente, la quale si appoggia ad esso solo, ed ha libertà di muoversi rispetto a' tutti gli altri pezzi.

H nella parte opposta Fig. 3. è un vano da farsi dalla parte opposta per compensare i vani che vi sono verso MM, e il peso minore delle verghe che sono verso quella parte, mentre il resto della lente sarà pieno di piombo: ciò farà che quando il pendolo non si muove, il centro della lente rimanga a piombo sotto la sospensione, e le verghe EF verticali; e si otterrà facilmente questo intento ingrandendo un poco o il vano H, o i vani della parte opposta, secondo che si vedrà l'inclinazione da una parte, o dall'altra.

Il massimo vantaggio di questa costruzione sta nella libertà, che ha l'Astronomo di dare esso la giusta proporzione di NP ad OP, accostando coll'

coll'ajuto della vite il punto N ad O, lo scostandone lo, e sapendo coll'ajuto del Micrometro, quanto precisamente si è accostato, o scostato. La proporzione prossima la quale deve dare l'artefice pel sito di GN posto in mezzo la vite deve essere di 11 a 7. Si può fare il diametro della lente di 9 in 10 pollici, e allora PN può divenir di 4. Quindi ON farebbe di linee $17\frac{1}{2}$: se si fa la vite di 4 spire per linea, e il circolo si divide in parti 100, si avrà ON uguale a 70 spire, o sia particelle 700. Sia nella Fig. 8. andato per via del caldo il Vette NOR nella posizione nOr' , e non abbia corretto perfettamente l'effetto del caldo (la pruova se ne farà facendolo camminare d'inverno per 24 ore misurate col moto medio del Sole, o col moto delle Fisse in una camera assai fredda, indi per altre 24 ore nella medesima bene scaldata con una stufa); spingendo allora Nn in N'n' colla vite (se nella camera calda fosse ito più presto, ciò farebbe segno, che l'effetto del caldo fosse stato più che corretto, e converrebbe fare un movimento tutto contrario all'espresso nella Figura) anderà r più su verticalmente in r', strisciandosi sul piano della riga che lo alza. Essendo NO:OR::Nn:Rr, ed OR:ON::Rr':N'n' = Nn, farà per l'ugualità perturbata NO:ON'::Rr':Rr; e però dividendo NN':ON'::r'r:Rr. Quindi una particella del Micrometro accrescerà l'alzamento già fatto fino ad r per $\frac{1}{7000}$ parte di esso; ed essendo le piccole differenze degli effetti fra loro proporzionali, correggerà di più il numero delle oscillazioni per $\frac{1}{7000}$ parte della correzione già fatta dalla posizione precedente.

Ora la posizione precedente, che si suppone poco lontana della debita, avrà corretto a un di presso la total differenza, che vi deve essere stata nel numero delle oscillazioni ne' due casi, del gran caldo, e del gran freddo. Si supponga in essi una differenza di gradi 40 nel Termometro di Reaumur, la quale non vi farà mai negli Osservatorj, essendo un orribile caldo quel di 30 gradi, e atroce freddo quello di — 10; e si cerchi la differenza del numero di Oscillazioni, che gli corrisponde in 24 ore. Una verga di ferro di 6 piedi, secondo le esattissime osservazioni di M. de la Condamine per 80 gradi di caldo si slunga per una linea; onde una di 3 piedi, ch'è prossimamente la misura del pendolo a secondi, da 40 gradi si slungherà per $\frac{1}{4}$ linea. Essendo i numeri delle oscillazioni in ragion reciproca sudduplicata delle lunghezze de' pendoli, ed il Pendolo a secondi di piedi 3. lin. 8 = lin. 440, in un giorno, che ha secondi di 86400, un quarto di linea di slungamento leverà oscillazioni $24\frac{1}{2}$. Quindi una parte di quel Micrometro correggerebbe $\frac{1}{7000}$ di questo numero, cioè $\frac{49}{217000} = \frac{7}{2000} = \frac{1}{286}$ di una oscillazione; e quando per sei mesi continui di quel gran freddo, e per altri 6 di quell'eccessivo caldo andasse quel pendolo, onde la differenza non corretta dovesse essere a 183 doppi maggiore, una particella di Micrometro correggerebbe $\frac{183}{286}$ di una oscil-

lazione; cioè la differenza di un secondo raccolta in que' semestri sarebbe corretta incirca da particelle $1\frac{1}{2}$. La differenza d' un secondo nasce dall' errore di mezzo secondo fatto in sensi contrarj, e la differenza medja del caldo, e freddo ne' due mezzi anni è tanto minore: La trovo in Milano dalle osservazioni del 1764, di gradi precisamente 10; onde per correggere una differenza d' un secondo di un anno intero vi vorrebbero 6 particelle; e per correggere l' errore di due secondi, 12 di esse: tanto è sensibile quel Micrometro.

Per il Micrometro S della Fig. 1. all' alzamento d' un pollice fatto da esso corrispondono oscillazioni 1200, cioè 20 minuti primi, ed un pollice ha spire 44, cioè particelle 4400: quindi 3 di quelle particelle correggono l' errore di un secondo per giorno. Basterà fare la vite di un pollice, onde la sua metà possa produrre l' effetto di 10'. Errore che non si commetterà mai nella prima costruzione; e l' altra metà VT rimanga in ogni caso immersa nel cilindro solido per sostenere tutto il peso del pendolo. Questa sarà la lunghezza del vano del cilindro più grosso: il più sottile può essere di due pollici, perchè il secondo inferiore dia luogo all' incastro X delle verghe, e al buchetto del cilindretto MM.

Se esso cilindretto sarà grosso in circa una linea, la sua circonferenza sarà di 3 linee; onde ogni rivoluzione, cioè 100 parti di Micrometro, alzerà il pesetto di 3 linee. Ora se la lunghezza del pendolo si dica l , la ragion del pesetto al peso totale m , la sua distanza del mezzo z , si trova dalla formola dell' Ugenio ben maneggiata (*), che l' abbassamento

(*) Se si desidera di vedere, come impiego la formola d' Ugenio per vedete a un di presso l' effetto del piccolo pesetto, eccolo. Considerando il peso del resto come concentrato nel suo centro di gravità, e chiamando il suo peso a , la lunghezza del pendolo l , la distanza del pesetto dalla sospensione x , essendo il suo valore $m x$, farà la distanza del centro di oscillazione dalla sospensione medesima $\frac{a l + m x x}{a + m x}$. Fatta la divisione, e disprezzati i termini, ne' quali la piccola quantità m sale alle potenze superiori, si avrà $l - m x + \frac{m x^2}{l}$. Quindi il pesetto alzerà esso centro per $m x - \frac{m x^2}{l} = \frac{m}{l} (l x - x^2)$. Si vede, che il suo effetto farà come $l x - x^2$ variata la x , e però come il quadrato di una ordinata al circolo descritto col diametro l tirata dallo stesso pesetto. Si vede così, che quando esso sarà in mezzo, l' alzamento sarà il massimo, e o il pesetto vada in giù, o in su, a uguali distanze dal mezzo, sempre si abbascerà esso centro, e sempre di un' eguale quantità. Se la sua distanza dal mezzo si dica z , il quadrato dell' ordinata sarà $\frac{1}{4} l^2 - z^2$, come si vede

anche sostituendo $\frac{1}{2} l + z$ per x in $l x - x^2$, mentre viene $\frac{1}{2} l^2 + l z - \frac{1}{4} l^2 - l z - z^2 = \frac{1}{4} l^2 - z^2$. Quindi il valore dell' effetto, moltiplicando per $\frac{m}{l}$, farà $\frac{m}{4} l (l - \frac{m z z}{l})$. Il primo termine darà l' alzamento massimo in mezzo, ove $z = 0$, il secondo

l' abbassamento sotto quel sito per qualunque distanza z . Per vederne il numero delle oscillazioni corrispondente, giacchè i quadrati de' numeri sono in ragion reciproca delle lunghezze, farà come la lunghezza del pendolo l alla sua differenza $\frac{m z z}{l}$, così il quadrato del numero delle oscillazioni diurno, o sia di 86400 alla sua differenza, cioè come lo stesso numero al doppio della sua, o sia

come

DESCRIZIONE D'UN NUOVO PENDOLO. 111

del centro d'oscillazione sotto il caso, in cui il pesetto starà in mezzo, sarà $\frac{mzz}{l}$; e quindi fatto n il numero delle oscillazioni, che mancheranno in un giorno, si trova $nl = 43200mzz$. Se farà $m = \frac{1}{100}$, e $z = 144$, cioè un piede, ove già la lentina starà attaccata alla gran lente; essendo $l = 440$, si trova $n = 46.3$; onde un pesetto un poco più grande di $\frac{1}{100}$, potrà mutare il tempo vero diurno il più lungo nel più corto, e viceversa, giacchè la differenza di questi in tutto l'anno non arriva a 49". Fatto ivi $n = 1$, si troverà $z = 21$, e però la discesa per le prime 21 linee del mezzo che porta 700 particelle di quel Micrometro, farà l'effetto di un solo secondo: Le seguenti 21 linee faranno secondi 3, 5, 7, ecc. Verso il fin del piede il settimo intervallo lo farà di 13". Ivi il Micrometro farà il meno sensibile; pure per un secondo di error diurno vi vorranno 54 particelle; tanta forza esso avrà ancor ivi.

Il Micrometro S darà al pendolo una velocità prossima alla cercata potendo esso solo correggere col moto di una sua particella l'error d'un secondo in tre giorni: ma l'ultima precisione la darà il Micrometro N. Se si volesse ridurre l'orologio al tempo medio Solare, o al tempo sidereo ugualissimo; col primo di questi due Micrometri si può ridurre a non sbagliare d'un secondo per giorno; il secondo potrà ridurlo a non sbagliare di un secondo in un anno, ove si tenga il pesetto vicino al mezzo, mentre lavora il primo. (Si intende sempre, che questa perfezione potrà averfi, se si prescinde dall'altre imperfezioni dell'orologio, come cattiva costruzione, gelamento dell'olio, e altre cause simili.) Potrà poi esso primo servire per ridurre il tempo Solare in sidereo, o viceversa, giacchè la loro differenza non arriva a 4 minuti; mentre o esso, o il secondo più esattamente, cambierà il tempo vero Solare di un tempo dell'anno in quello di un altro.

Per ottenere questo intento non basteranno i calcoli fatti di sopra, che danno i valori prossimi, non esatti, per essersi supposta tutta la materia radunata nel centro di gravità: ma converrà dalle osservazioni vedere il preciso effetto de' Micrometri. Nel Micrometro della gran lente, se essa si fa più piccola, onde il vette riesca più corto, scemerà la sua forza in ragion di esso vette; onde quando anche la lente si faccia di soli 6 pollici di diametro, si avrà in esso una sensibilità grandissima.

Se uno vorrà un buon pendolo meno dispendioso, potrà lasciar via il Micrometro S ed V: far la testa delle due verghe semplice, senza que' cilindri, e fare più grosso il pesetto, come di $\frac{1}{20}$, o $\frac{1}{10}$ del peso totale:

fare

come la metà di esso numero, 43200 alla sua, la quale se si dica n farà $ln = \frac{43200mzz}{l}$, o sia $ln = 43200mzz$. Si vede poi che essendo l costante, farà n in ragion composta di m , cioè del pesetto, e di zz , cioè del quadrato della distanza dal mezzo. Messa 440 per l , e $\frac{1}{100}$ per m , viene $n = 21$; onde le prime 21 linee danno 1"; e come le somme de' numeri spari danno i quadrati, il secondo intervallo eguale ne darà 3, indi 5, 7, ecc: al settimo farà $z = 7 \times 21 = 147$, cioè farà il pesetto al fin d'un piede, e si avranno 13^{1/2} in un abbassamento di 21 linee, o di 7. rivoluzioni, cioè di 700 particelle.

222 DESCRIZIONE D'UN NUOVO PENDOLO.

fare nella Fig. 3. che la riga E si pieghi essa stessa unita per A G N, lasciando che l'artefice formi una proporzione conveniente di NP a DP, cavandola da un altro pendolo, che sia già lavorato sul metodo che si prescrive qui, o che corregga in altro modo la costruzione sua dopo la pruova, che ne avrà fatta: per esempio torcendo un poco con un colpo di martello il pezzo GN; o limando una delle facce della punta sopra N, per farla restare più vicina ad O, o più lontana. Allora non vi farà alcuna vite da lavorare, e vi farà un solo circolo da dividere, cioè N della Fig. 1. Ma è un gran vantaggio per l'Astronomo l'esser egli padrone di dar l'ultima esattezza; e giova molto l'aver il perfetto G piccolo assai, facendo le mutazioni grosse col Micrometro S.

I L F I N E.

T A V O L A I.

Dei Cambiamenti di Tempo Offervati, coi Punti Lunari.

	Novilunj.		Plenilunj.		Primi Quarti.		Ultimi Quarti.		Perigei.		Apogei.		Equin. Ascend.		Equin. Discend.		Lunifl.		Anfir.		Lunifl. Boreal.			
	Affer.	Neg.	Affer.	Neg.	Affer.	Neg.	Affer.	Neg.	Affer.	Neg.	Affer.	Neg.	Affer.	Neg.	Affer.	Neg.	Affer.	Neg.	Affer.	Neg.	Affer.	Neg.		
<i>Venezia 1755.</i>																								
Gennajo.	U.	P.	N.		U.		U.		U.		U.		S.		U.		N.		S.		Cal.			
Febbrajo.	U.	P.	P.		S.		U.		U.	2°P.	U.S.		P.		P.		S.		P.		N. P. U.			
Marzo.	P.			S.	S.		B.	P.		S.							S.				S.			
Aprile.	U.		P. U.		S.		S.	S.									S.				S.			
Maggio.	P.		U.		P.		P.	S.									S.				S.			
Giugno.	U. P.		U. P.		S.		S.	S.									S.	2°P.			S.	U.		
Luglio.	P.		P. U.				P. 2°P.										S.				S.			
Agosto.		S.	P. U.		P.		S.										P.				S. 2°P.			
Settembre.	S.		U. P.		P.		P.										S.				P.			
Ottobre.	S.			P.	P.		P.	S.									P.	2°S.			S.			
Novembre.	U. P.		P.		P.		P.	S.									P.				S.			
Dicembre.	UP. 2°P.		P.		P.		S.	S.									S.				P.			
<i>Somme del 1755.</i>	12:	1.	10:	2.	8:	4.	10:	5.	12:	2.	13:	0.					10:	2.	9:	7.	10:	4.	10:	3.
<i>5 Anni 1751--1755.</i>	55:	7.	59:	4.	47:	19.	44:	18.	63:	7.	57:	11.					48:	19.	47:	20.	50:	16.	52:	16.
<i>Martinica.</i>	6:	0.	6:	0.	5:	0.	6:	0.	6:	0.	6:	0.					7:	0.	5:	1.	5:	1.	6:	1.
<i>Somme</i>	61:	7.	65:	4.	52:	19.	50:	18.	73:	7.	63:	11.					55:	19.	52:	21.	55:	17.	58:	17.

Seguono le offervazioni

	Novil-Perig.		Novil-Apog.		Plenil-Perig.		Plenil-Apog.	
	Affer.	Neg.	Affer.	Neg.	Affer.	Neg.	Affer.	Neg.
<i>di Padova.</i>								
1725	12	1	10	2	9	5	4	8
1726	12	0	11	2	9	3	10	2
1727	9	3	9	3	7	6	9	5
1728	12	2	10	3	6	7	7	6
1729	10	2	9	4	8	4	8	4
1730	11	2	9	3	7	5	8	4
1731	10	2	10	2	9	4	8	5
1732	11	1	11	1	9	3	8	5
1733	10	3	10	2	11	2	9	3
1734	12	1	11	3	7	7	6	8
1735	11	1	9	3	8	4	10	4
1736	13	1	11	1	10	5	6	6
1737	10	2	10	6	7	5	7	6
1738	9	3	10	2	8	5	8	4
1739	12	0	9	5	10	3	9	4
1740	10	2	11	2	8	4	7	6
1741	12	1	8	4	9	3	10	2
1742	10	3	12	0	9	7	12	0
1743	10	2	9	4	7	6	6	8
1744	12	2	11	2	11	3	7	8
1745	11	2	13	1	10	3	8	5
1746	12	0	12	0	7	5	9	4
1747	9	3	10	2	10	3	10	2
1748	12	0	11	3	8	4	9	3
1749	11	4	11	1	7	7	10	3
1750	11	2	10	2	10	4	8	6
1751	9	3	12	1	10	3	9	6
1752	9	4	10	2	9	3	9	4
1753	12	2	12	0	8	4	7	6
1754	10	2	12	1	11	4	12	0
1755	12	1	8	4	10	2	11	3
1756	11	3	12	1	9	6	11	1
1757	11	1	12	1	11	4	10	2
1758	12	1	12	0	12	0	9	4
1759	11	1	6	6	10	4	11	1
1760	10	2	11	4	7	5	6	7
1761	12	1	11	3	7	6	8	4
1762	9	4	12	0	10	3	10	4
1763	10	2	11	1	10	3	9	4
1764	10	2	8	1	8	1	9	2
1765	8	0	9	1	7	1	9	0
1766	11	1	12	1	11	3	10	3
1767	12	0	11	1	13	1	12	1
1768	12	1	13	1	9	4	12	2
1769	13	1	12	0	9	3	11	1
<i>Offervazioni Straniere.</i>								
Copenague.	11	2	8	4	10	3	10	2
Oxford.	12	1	10	3	8	5	6	6
Capocorso.	11	3	12	1	8	4	10	5
Exsex.	33	7	34	6	33	8	31	10
China.	4	0	4	0	2	2	3	0
Hala.	12	0	10	2	10	2	9	3
Baja d' Audson.	10	3	10	2	10	3	5	7
Edemburgo.	60	5	57	5	51	12	54	13
Roma.	10	2	12	2	10	4	10	4
Canadd.	31	4	30	8	25	9	25	12
Basilea.	32	12	35	9	30	14	38	7
Berna.	32	7	32	10	27	10	27	11
Firenze.	85	17	81	16	74	30	67	35
<i>Somme delle Somme.</i>	892:	147.	873:	164.	742:	302.	742:	309.
							946:	163.
							900:	218.

Dal quinquennio d' Offervazioni in Venezia.
 21: 0. 16: 1. 17: 1. 22: 0.
 168: 5. 140: 21. 156: 15. 144: 18.

T A V O L A I I.

Misure della Pioggia caduta in Padova, in Pollici, e parti millesime di Pollice del Piedè di Londra.

Anni.	Gennajo.	Febbrajo.	Marzo.	Aprile.	Maggio.	Giugno.	Luglio.	Agosto.	Settembre.	Ottobre.	Novembre.	Decembre.	Somme Annue.
1725.	0. 521	0. 0	0. 411	3. 513	3. 301	1. 324	1. 185	2. 813	3. 995	5. 998	5. 643	0. 665	29. 989
1726.	0. 723	2. 006	0. 134	6. 718	0. 752	1. 712	3. 291	2. 226	1. 728	1. 196	2. 432	1. 816	24. 754
1727.	4. 695	2. 751	2. 334	1. 922	1. 734	3. 556	1. 612	3. 028	6. 681	6. 058	4. 352	9. 019	45. 764
1728.	5. 410	0. 110	1. 083	5. 105	3. 158	3. 036	3. 641	4. 506	5. 631	6. 050	3. 390	11. 962	53. 082
1729.	1. 568	1. 196	3. 178	2. 534	1. 803	3. 685	3. 050	2. 578	1. 737	5. 898	5. 220	3. 944	36. 391
1730.	0. 004	0. 956	5. 013	2. 917	2. 297	7. 195	3. 932	4. 169	1. 205	3. 910	1. 544	1. 224	34. 296
1731.	1. 136	2. 931	1. 582	2. 628	2. 266	3. 583	3. 241	5. 921	2. 566	2. 540	4. 382	1. 319	34. 095
1732.	1. 991	2. 073	1. 891	5. 551	1. 809	2. 519	1. 771	3. 282	0. 990	2. 816	7. 317	0. 000	32. 010
1733.	5. 383	0. 405	3. 620	2. 663	7. 330	3. 511	2. 706	4. 583	0. 652	3. 365	0. 382	0. 014	34. 614
Novennio.	21. 431	12. 438	19. 246	33. 551	24. 450	30. 121	24. 429	33. 106	25. 185	37. 831	34. 662	29. 963	326. 993
1734.	1. 438	0. 647	3. 172	0. 735	4. 804	3. 680	6. 910	4. 722	2. 534	4. 497	0. 630	4. 054	37. 823
1735.	4. 368	1. 843	4. 316	3. 624	3. 203	3. 085	3. 121	3. 281	0. 787	2. 378	0. 000	0. 550	30. 556
1736.	2. 192	6. 184	3. 569	2. 145	3. 375	3. 784	1. 642	1. 737	1. 818	2. 278	1. 081	1. 376	31. 181
1737.	0. 156	0. 950	1. 678	1. 138	3. 061	3. 664	0. 786	0. 978	1. 145	8. 913	0. 661	0. 721	23. 851
1738.	0. 399	0. 371	2. 547	1. 968	3. 236	4. 685	6. 018	0. 774	2. 785	2. 332	2. 335	0. 718	28. 167
1739.	1. 087	0. 692	2. 444	4. 083	1. 409	0. 949	2. 259	3. 484	2. 005	4. 788	0. 812	1. 319	25. 331
1740.	2. 714	0. 690	1. 417	1. 348	3. 254	2. 885	1. 760	0. 654	0. 261	2. 498	2. 620	2. 306	22. 407
1741.	3. 204	0. 888	0. 953	0. 477	3. 776	2. 197	2. 281	1. 026	1. 734	2. 347	1. 950	4. 131	24. 154
1742.	5. 960	0. 027	0. 974	3. 705	3. 222	3. 953	0. 295	1. 740	4. 155	4. 676	5. 280	4. 996	38. 985
Novennio.	21. 518	11. 492	21. 070	19. 222	29. 330	28. 882	25. 072	18. 396	17. 224	34. 767	13. 369	20. 171	260. 513
1743.	0. 295	0. 644	3. 893	2. 548	5. 423	3. 742	1. 373	3. 618	2. 355	2. 897	1. 883	0. 225	28. 296
1744.	1. 120	1. 358	4. 318	3. 174	1. 569	4. 044	7. 543	2. 994	5. 588	1. 705	3. 737	0. 562	37. 912
1745.	4. 134	1. 602	2. 572	4. 703	2. 083	0. 763	4. 130	0. 493	0. 388	3. 639	7. 708	8. 315	40. 530
1746.	0. 520	3. 519	4. 639	4. 309	3. 287	2. 825	0. 614	3. 436	9. 169	4. 029	1. 466	1. 192	39. 005
1747.	1. 746	2. 029	2. 111	2. 517	1. 351	0. 952	2. 877	0. 505	6. 856	0. 008	0. 302	2. 305	23. 559
1748.	2. 077	1. 418	1. 915	3. 937	7. 686	4. 107	1. 872	4. 186	5. 783	7. 482	0. 113	1. 416	41. 992
1749.	2. 253	2. 848	2. 631	3. 578	9. 359	3. 883	2. 078	3. 180	1. 352	4. 027	0. 064	0. 257	35. 510
1750.	2. 085	0. 275	2. 474	6. 842	2. 782	3. 453	2. 587	0. 045	0. 640	6. 869	3. 629	0. 526	30. 207
1751.	3. 636	4. 587	2. 322	5. 413	2. 515	3. 844	3. 399	1. 470	8. 348	3. 752	1. 938	1. 315	42. 559
Novennio.	17. 866	17. 880	26. 875	37. 021	36. 055	27. 613	26. 473	19. 927	40. 479	33. 408	20. 840	16. 113	320. 550
1752.	4. 408	2. 238	4. 755	2. 936	3. 935	6. 561	7. 397	5. 203	0. 676	1. 033	2. 171	2. 175	37. 488
1753.	3. 614	4. 229	2. 439	3. 668	2. 121	2. 749	3. 385	1. 819	3. 849	4. 525	5. 575	1. 395	39. 368
1754.	0. 749	2. 160	3. 794	0. 272	6. 076	2. 813	2. 325	2. 927	0. 931	1. 333	2. 909	1. 493	27. 782
1755.	0. 588	2. 303	4. 901	0. 038	1. 599	3. 293	5. 504	4. 049	2. 427	5. 657	9. 159	3. 278	42. 796
1756.	0. 180	0. 644	1. 205	1. 578	3. 640	0. 786	5. 861	1. 758	5. 870	4. 612	5. 313	7. 669	39. 116
1757.	2. 867	1. 211	0. 872	1. 857	3. 225	6. 102	0. 563	2. 761	5. 071	2. 704	0. 858	3. 012	31. 103
1758.	1. 492	2. 679	2. 871	5. 037	3. 945	6. 138	3. 028	1. 456	3. 494	3. 787	6. 259	3. 562	43. 748
1759.	0. 276	1. 274	2. 468	5. 487	3. 613	1. 226	3. 385	1. 919	3. 057	3. 477	4. 804	7. 218	36. 204
1760.	4. 337	1. 942	0. 688	1. 520	2. 694	3. 340	3. 691	3. 045	1. 647	4. 573	5. 756	1. 747	34. 980
Novennio.	18. 511	18. 680	23. 993	22. 393	30. 848	27. 008	33. 139	24. 937	27. 022	31. 701	42. 804	31. 549	332. 585
1761.	0. 022	0. 695	2. 199	6. 544	2. 818	5. 762	1. 876	3. 377	3. 706	7. 226	6. 291	3. 739	44. 255
1762.	0. 496	0. 221	0. 736	0. 177	1. 392	3. 867	0. 839	2. 582	2. 688	7. 468	1. 539	0. 458	22. 462
1763.	2. 583	3. 405	0. 878	1. 548	11. 025	6. 482	1. 056	1. 812	2. 803	0. 435	1. 418	3. 863	37. 309
1764.	1. 581	3. 377	3. 215	2. 500	3. 300	3. 300	2. 900	2. 500	2. 500	3. 500	3. 000	2. 600	34. 273
1765.	2. 350	1. 350	2. 111	3. 400	2. 770	3. 311	2. 750	3. 320	2. 800	4. 202	3. 850	3. 320	35. 524
1766.	2. 348	1. 250	2. 222	2. 122	3. 255	3. 111	2. 789	2. 044	1. 900	3. 766	1. 600	2. 233	28. 640
1767.	2. 000	2. 070	2. 770	3. 600	3. 000	3. 220	2. 400	3. 600	3. 400	3. 500	3. 500	2. 600	35. 660
1768.	4. 020	0. 000	0. 700	2. 255	4. 000	3. 020	1. 888	3. 900	3. 809	3. 190	3. 000	3. 400	30. 092
1769.	5. 000	4. 890	5. 946	4. 750	4. 000	3. 200	2. 000	1. 750	0. 250	2. 590	5. 306	2. 050	41. 732
Novennio.	20. 400	17. 258	20. 837	26. 896	36. 160	33. 973	18. 498	22. 865	23. 856	35. 877	29. 505	24. 263	310. 382
Somme.	99. 726	77. 742	112. 021	147. 528	152. 993	153. 728	120. 010	121. 316	138. 435	184. 677	129. 925	112. 857	1551. 023
Medie misure.	2. 216	1. 727	2. 488	3. 278	3. 399	3. 416	2. 667	2. 696	3. 076	4. 104	2. 887	2. 508	34. 467

T A V O L A III.
D E L C A L D O E D E L F R E D D O.

	1725	1726	1727	1728	1729	1730	1731	1732	1733	1734	1735	1736	1737	1738	1739	1740	1741	1742	1743	1744
Gennajo.	- 44. 29	- 59. 08	- 39. 89	- 22. 15	- 44. 21	- 43. 87	- 61. 71	- 52. 07	- 31. 08	- 50. 20	- 42. 57	- 39. 79	- 51. 97	- 49. 16	- 61. 01	- 63. 58	- 52. 79	- 50. 64	- 51. 30	- 54. 68
Febbrajo.	- 23. 80	- 33. 22	- 22. 00	- 19. 20	- 35. 50	- 27. 77	- 34. 71	- 21. 11	- 17. 01	- 6. 85	- 28. 53	- 29. 73	- 32. 77	- 39. 64	- 25. 36	- 64. 39	- 42. 63	- 39. 58	- 28. 02	- 36. 36
Marzo.	- 22. 21	- 19. 77	- 17. 16	- 4. 46	- 4. 46	- 12. 55	- 10. 97	- 3. 68	- 11. 09	- 1. 58	- 9. 15	- 8. 21	- 9. 23	- 12. 34	- 18. 44	- 24. 00	- 22. 33	- 29. 34	- 34. 88	- 34. 37
Aprile.	+ 10. 10	+ 10. 79	+ 10. 14	+ 18. 55	+ 4. 91	+ 9. 11	- 5. 02	+ 7. 03	+ 19. 83	+ 20. 04	+ 15. 15	+ 21. 63	+ 6. 75	+ 38. 54	+ 6. 99	- 6. 04	+ 2. 79	- 5. 32	- 8. 20	+ 6. 28
Maggio.	+ 30. 09	+ 33. 49	+ 36. 24	+ 45. 41	+ 36. 01	+ 30. 54	+ 38. 21	+ 37. 73	+ 24. 49	+ 41. 53	+ 25. 25	+ 27. 89	+ 37. 43	+ 30. 53	+ 40. 79	+ 13. 03	+ 22. 86	+ 26. 16	+ 42. 00	+ 26. 47
Giugno.	+ 57. 29	+ 43. 39	+ 40. 84	+ 60. 51	+ 49. 80	+ 39. 8	+ 45. 55	+ 44. 00	+ 53. 35	+ 48. 49	+ 47. 90	+ 43. 25	+ 45. 23	+ 39. 52	+ 51. 21	+ 35. 38	+ 50. 63	+ 54. 31	+ 51. 32	+ 53. 87
Luglio.	+ 58. 33	+ 62. 25	+ 61. 85	+ 73. 80	+ 59. 52	+ 51. 96	+ 54. 95	+ 50. 95	+ 60. 52	+ 49. 07	+ 53. 59	+ 57. 87	+ 61. 10	+ 55. 58	+ 50. 43	+ 41. 83	+ 59. 51	+ 60. 00	+ 54. 76	+ 47. 13
Agosto.	+ 37. 87	+ 54. 06	+ 54. 26	+ 54. 72	+ 59. 03	+ 50. 16	+ 50. 16	+ 53. 29	+ 51. 41	+ 52. 69	+ 49. 67	+ 50. 00	+ 41. 18	+ 45. 73	+ 39. 78	+ 50. 29	+ 47. 34	+ 44. 42	+ 50. 45	+ 50. 61
Settembre.	+ 35. 01	+ 37. 67	+ 33. 88	+ 28. 81	+ 40. 19	+ 36. 89	+ 39. 79	+ 34. 83	+ 21. 87	+ 30. 52	+ 34. 17	+ 26. 27	+ 36. 89	+ 35. 08	+ 22. 04	+ 34. 04	+ 33. 78	+ 21. 55	+ 25. 18	+ 36. 36
Ottobre.	+ 7. 04	+ 2. 46	+ 7. 37	- 2. 07	+ 24. 29	- 4. 35	+ 16. 23	+ 9. 62	- 3. 00	- 8. 35	- 10. 83	+ 6. 81	+ 6. 81	+ 1. 29	- 15. 91	- 25. 18	+ 13. 00	+ 3. 49	+ 5. 32	+ 2. 00
Novembre.	- 17. 83	- 28. 89	- 30. 80	- 28. 67	- 19. 09	- 27. 17	- 15. 42	- 16. 00	- 32. 18	- 40. 17	- 27. 35	- 29. 77	- 32. 00	- 41. 14	- 46. 65	- 41. 49	- 27. 29	- 24. 54	- 28. 73	- 18. 80
Decembre.	- 45. 74	- 50. 32	- 24. 49	- 40. 44	- 34. 98	- 56. 26	- 46. 71	- 50. 68	- 51. 57	- 45. 27	- 48. 03	- 55. 00	- 58. 90	- 57. 48	- 50. 53	- 44. 76	- 48. 00	- 51. 26	- 52. 79	- 53. 10
Freddo.	- 163. 87	- 191. 28	- 134. 34	- 117. 09	- 138. 24	- 171. 97	- 174. 54	- 143. 54	- 145. 93	- 152. 42	- 145. 66	- 162. 50	- 184. 06	- 199. 76	- 217. 90	- 269. 44	- 193. 08	- 200. 68	- 203. 72	- 197. 21
Caldo.	+ 235. 73	+ 234. 11	+ 234. 58	+ 281. 80	+ 273. 75	+ 217. 74	+ 244. 89	+ 225. 45	+ 231. 47	+ 242. 34	+ 225. 93	+ 233. 72	+ 235. 39	+ 246. 27	+ 210. 31	+ 174. 57	+ 229. 91	+ 209. 93	+ 229. 05	+ 222. 72
Ecceffo	+ 71. 86	+ 42. 83	+ 100. 24	+ 164. 71	+ 135. 51	+ 45. 77	+ 70. 35	+ 81. 91	+ 85. 54	+ 89. 92	+ 80. 27	+ 71. 22	+ 51. 33	+ 46. 51	- 7. 59	- 94. 87	+ 36. 83	+ 9. 25	+ 25. 31	+ 25. 51

	1745	1746	1747	1748	1749	1750	1751	1752	1753	1754.	1755	1756	1757	1758	1759	1760	1761	1762	1763	1764
Gennajo.	- 64. 36	- 53. 15	- 57. 13	- 67. 65	- 51. 65	- 66. 07	- 67. 10	- 54. 09	- 68. 94	- 62. 67	- 75. 31	- 64. 23	- 72. 09	- 97. 17	- 43. 43	- 52. 92	- 59. 19	- 51. 90	- 70. 80	- 49. 78
Febbrajo.	- 46. 59	- 40. 55	- 32. 41	- 44. 37	- 35. 68	- 27. 04	- 38. 29	- 38. 66	- 48. 10	- 53. 53	- 63. 99	- 24. 61	- 46. 14	- 69. 35	- 26. 62	- 54. 84	- 47. 38	- 54. 09	- 36. 41	- 45. 29
Marzo.	- 8. 68	- 31. 40	- 37. 54	- 34. 14	- 15. 06	- 9. 40	- 18. 42	- 26. 46	- 27. 84	- 52. 04	- 37. 42	- 31. 39	- 39. 67	- 21. 09	- 20. 70	- 30. 35	- 23. 55	- 38. 81	- 32. 55	- 39. 79
Aprile.	+ 5. 76	- 1. 38	+ 2. 14	+ 00. 18	+ 00. 88	- 2. 00	- 10. 16	- 4. 23	- 7. 89	- 10. 20	+ 14. 39	+ 1. 81	- 6. 00	+ 2. 98	+ 3. 74	+ 8. 01	- 2. 50	+ 6. 90	- 7. 71	- 1. 45
Maggio.	+ 36. 48	+ 35. 84	+ 15. 25	+ 35. 45	+ 25. 18	+ 13. 62	+ 9. 50	+ 16. 18	+ 12. 68	+ 16. 43	+ 10. 30	+ 5. 63	+ 15. 41	+ 20. 52	+ 23. 41	+ 21. 23	+ 24. 06	+ 25. 58	+ 5. 49	+ 20. 62
Giugno.	+ 51. 86	+ 44. 66	+ 50. 68	+ 45. 26	+ 24. 73	+ 37. 53	+ 36. 34	+ 43. 59	+ 33. 45	+ 32. 68	+ 38. 18	+ 33. 60	+ 30. 40	+ 42. 68	+ 41. 20	+ 40. 27	+ 33. 27	+ 29. 17	+ 30. 43	+ 32. 59
Luglio.	+ 53. 28	+ 66. 76	+ 51. 14	+ 53. 91	+ 60. 00	+ 46. 84	+ 51. 70	+ 42. 38	+ 42. 75	+ 40. 69	+ 41. 25	+ 38. 55	+ 52. 10	+ 41. 36	+ 58. 87	+ 48. 43	+ 52. 92	+ 46. 94	+ 50. 20	+ 45. 66
Agosto.	+ 42. 06	+ 45. 94	+ 52. 49	+ 49. 17	+ 39. 26	+ 52. 50	+ 48. 23	+ 34. 66	+ 39. 78	+ 46. 34	+ 34. 26	+ 47. 33	+ 47. 32	+ 51. 34	+ 47. 88	+ 43. 00	+ 47. 27	+ 49. 71	+ 56. 38	+ 46. 19
Settembre.	+ 29. 30	+ 23. 89	+ 28. 58	+ 22. 48	+ 24. 24	+ 28. 51	+ 24. 72	+ 27. 02	+ 24. 44	+ 25. 63	+ 18. 42	+ 23. 15	+ 19. 69	+ 30. 16	+ 35. 01	+ 26. 95	+ 36. 13	+ 33. 19	+ 26. 50	+ 16. 69
Ottobre.	+ 12. 00	- 10. 83	+ 3. 77	- 35. 83	- 16. 68	- 8. 95	- 13. 29	+ 1. 72	+ 00. 43	+ 6. 84	+ 5. 50	+ 1. 13	- 16. 45	+ 3. 37	+ 11. 44	+ 12. 24	- 4. 51	+ 4. 20	- 00. 38	- 19. 55
Novembre.	- 22. 75	- 34. 58	- 37. 75	- 38. 95	- 40. 80	- 46. 08	- 50. 46	- 27. 49	- 35. 01	- 17. 25	- 39. 61	- 41. 10	- 34. 95	- 18. 07	- 35. 87	- 20. 59	- 23. 77	- 21. 91	- 28. 79	- 32. 28
Decembre.	- 46. 15	- 51. 61	- 45. 92	- 48. 48	- 65. 20	- 64. 67	- 67. 49	- 59. 89	- 54. 77	- 53. 71	- 50. 55	- 62. 12	- 57. 80	- 38. 44	- 44. 10	- 51. 35	- 52. 49	- 58. 84	- 46. 62	- 46. 51
Freddo.	- 188. 53	- 223. 50	- 210. 75	- 269. 42	- 235. 07	- 224. 21	- 265. 21	- 210. 82	- 242. 55	- 249. 40	- 266. 88	- 223. 45	- 273. 10	- 244. 12	- 170. 72	- 210. 05	- 213. 39	- 225. 55	- 223. 18	- 234. 65
Caldo.	+ 231. 34	+ 217. 09	+ 204. 05	+ 206. 45	+ 174. 29	+ 179. 00	+ 170. 55	+ 165. 55	+ 153. 53	+ 168. 61	+ 162. 30	+ 151. 20	+ 164. 92	+ 192. 41	+ 221. 35	+ 200. 13	+ 193. 65	+ 195. 69	+ 169. 00	+ 162. 15
Ecceffo	+ 42. 81	- 6. 41	- 6. 70	- 62. 97	- 60. 76	- 45. 21	- 94. 66	- 45. 27	- 89. 02	- 80. 79	- 104. 58	- 72. 25	- 108. 18	- 51. 71	+ 50. 63	- 9. 92	- 19. 74	- 29. 86	- 54. 18	- 72. 50

T A V O L A I V.
D E M O R T I I N P A D O V A.

Anni	Gen.	Feb.	Mar.	Apr.	Mag.	Ging.	Lucl.	Agost.	Sett.	Ott.	Nov.	Dec.	Somme Annue	Notennj.
1725.	136:	161:	159.	143:	82:	81:	122:	109:	91:	70:	55:	100:	1309	
1726.	105:	120:	92:	82:	75:	41:	76:	78:	76:	71:	104:	106:	1026	
1727.	112:	98:	107:	99:	116:	79:	139:	121:	123:	134:	124:	111:	1363	
1728.	115:	105:	96:	104:	82:	88:	109:	96:	67:	78:	68:	109:	1117	
1729.	136:	122:	112:	106:	103:	67:	92:	119:	107:	112:	110:	129:	1315	
1730.	193:	168:	130:	94:	86:	86:	80:	92:	88:	121:	93:	107:	1318	
1731.	124:	108:	115:	103:	87:	81:	108:	96:	121:	113:	135:	166:	1357	
1732.	193:	152:	96:	95:	74:	65:	80:	72:	62:	61:	75:	164:	1129	
1733.	180:	134:	148:	92:	100:	75:	108:	115:	97:	104:	105:	93:	1351	11285
1734.	129:	108:	115:	73:	74:	77:	84:	83:	99:	98:	127:	118:	1185	
1735.	97:	120:	100:	93:	98:	60:	119:	122:	81:	86:	105:	136:	1217	
1736.	113:	110:	85:	101:	113:	101:	160:	149:	209:	139:	220:	110:	1610	
1737.	190:	182:	119:	93:	102:	64:	96:	100:	84:	70:	80:	103:	1283	
1738.	148:	119:	133:	86:	64:	57:	74:	82:	102:	97:	89:	107:	1158	
1739.	112:	86:	91:	85:	56:	61:	71:	69:	84:	76:	112:	81:	984	
1740.	152:	162:	153:	99:	75:	63:	84:	67:	80:	119:	100:	125:	1279	
1741.	117:	103:	104:	91:	103:	82:	82:	111:	124:	117:	132:	157:	1323	
1742.	147:	133:	125:	140:	124:	110:	86:	117:	98:	103:	95:	216:	1494	11533
1743.	151:	118:	144:	145:	108:	88:	91:	116:	90:	103:	95:	125:	1374	
1744.	127:	115:	135:	101:	75:	64:	67:	93:	96:	96:	80:	92:	1141	
1745.	147:	101:	119:	61:	74:	76:	82:	80:	93:	83:	81:	119:	1116	
1746.	102:	123:	125:	90:	66:	60:	59:	72:	83:	109:	90:	103:	1082	
1747.	159:	104:	130:	115:	95:	95:	106:	147:	197:	145:	145:	122:	1560	
1748.	165:	134:	142:	114:	127:	82:	85:	105:	112:	104:	115:	125:	1410	
1749.	93:	103:	114:	90:	81:	86:	94:	136:	124:	109:	104:	120:	1254	
1750.	150:	122:	82:	98:	88:	72:	80:	84:	86:	63:	101:	115:	1141	
1751.	104:	96:	76:	99:	82:	62:	68:	109:	104:	135:	182:	177:	1294	11372
1752.	197:	109:	132:	120:	84:	83:	90:	124:	108:	120:	127:	134:	1428	
1753.	129:	102:	113:	87:	97:	67:	90:	138:	120:	93:	101:	104:	1241	
1754.	116:	120:	123:	88:	70:	63:	76:	76:	84:	92:	78:	123:	1109	
1755.	154:	139:	95:	70:	64:	60:	79:	76:	58:	46:	91:	93:	1025	
1756.	156:	128:	99:	125:	85:	67:	105:	110:	90:	82:	92:	104:	1243	
1757.	134:	110:	112:	93:	82:	81:	125:	153:	107:	126:	110:	107:	1340	
1758.	174:	146:	132:	86:	90:	97:	114:	119:	146:	119:	113:	104:	1440	
1759.	123:	109:	119:	109:	73:	82:	90:	83:	108:	90:	106:	98:	1190	
1760.	109:	121:	120:	101:	68:	108:	89:	98:	70:	89:	81:	129:	1183	11199
1761.	156:	114:	125:	117:	115:	84:	87:	123:	78:	88:	70:	141:	1298	
1762.	172:	196:	235:	189:	121:	67:	99:	103:	94:	75:	107:	104:	1562	
1763.	151:	99:	89:	105:	66:	71:	97:	113:	79:	103:	115:	116:	1204	
1764.	138:	124:	124:	108:	110:	83:	92:	122:	127:	113:	105:	121:	1367	
1765.	125:	115:	94:	94:	67:	69:	93:	94:	87:	61:	77:	119:	1085	
1766.	150:	108:	80:	78:	62:	53:	56:	72:	54:	86:	88:	78:	965	
1767.	147:	105:	82:	83:	82:	68:	87:	105:	92:	80:	87:	111:	1127	
1768.	139:	141:	124:	121:	78:	82:	78:	71:	106:	156:	199:	78:	1373	
1769.	175:	144:	125:	88:	74:	58:	97:	126:	94:	120:	97:	120:	1318	11299
Somme	6342	5535	5270	4554	3888	3326	4146	4646	4480	4455	4765	5350	56688	
Medio--	141.	123.	116.	101.	86.	74.	92.	103.	99.	99.	106.	119.		11338

T A V O L A V.
D E L B A R O M E T R O.

Anni.	Gennajo.	Febbrajo.	Marzo.	Aprile.	Maggio.	Giugno.	Luglio.	Agosto.	Settembre.	Ottobre.	Novembre.	Decembre.	Somme.
1725	932. 64	840. 55	921. 61	886. 58	918. 36	891. 26	919. 74	918. 02	892. 42	924. 23	892. 24	916. 61	10854. 26
1726	919. 50	826. 49	910. 19	893. 79	920. 51	888. 63	921. 76	919. 19	890. 56	921. 04	892. 68	918. 74	10823. 08
1727	917. 07	832. 39	919. 72	891. 18	918. 93	888. 14	917. 48	920. 81	892. 81	918. 12	896. 91	917. 61	10831. 17
1728	914. 56	864. 12	923. 67	893. 10	921. 86	890. 78	922. 05	921. 57	889. 94	918. 33	888. 97	915. 77	10864. 72
1729	922. 04	832. 30	919. 54	885. 73	919. 93	892. 42	918. 63	923. 52	889. 72	922. 28	889. 40	926. 72	10842. 23
1730	926. 39	827. 40	916. 37	890. 88	919. 93	890. 28	920. 56	923. 97	894. 70	921. 42	892. 93	928. 92	10853. 75
1731	915. 85	831. 77	924. 70	883. 76	924. 38	892. 76	922. 35	919. 72	897. 21	926. 72	890. 19	921. 24	10850. 65
1732	920. 56	867. 34	916. 59	887. 28	921. 52	889. 83	921. 58	922. 67	894. 23	923. 31	891. 80	923. 48	10870. 19
1733	931. 82	837. 08	916. 18	890. 71	908. 58	893. 86	920. 16	921. 36	891. 77	926. 00	900. 22	929. 44	10867. 18
1734	927. 88	833. 58	923. 37	893. 08	919. 47	891. 90	919. 48	922. 39	891. 01	917. 09	893. 49	917. 50	10850. 24
1735	920. 40	836. 10	914. 27	890. 56	918. 28	890. 92	920. 72	925. 94	896. 32	924. 60	896. 18	926. 92	10861. 21
1736	921. 34	851. 88	917. 68	893. 10	916. 72	890. 86	920. 86	922. 00	892. 48	924. 96	894. 66	923. 53	10870. 07
1737	925. 64	837. 32	927. 74	881. 24	920. 56	890. 78	930. 01	921. 90	890. 51	920. 08	894. 71	927. 29	10867. 78
1738	933. 50	833. 84	917. 57	890. 13	920. 40	890. 48	920. 65	920. 90	893. 73	921. 64	901. 35	933. 14	10877. 33
1739	926. 00	838. 75	914. 83	885. 65	922. 51	891. 96	911. 24	903. 24	891. 09	910. 49	888. 80	926. 66	10811. 22
1740	918. 22	863. 39	921. 57	885. 65	919. 17	894. 45	922. 51	923. 11	893. 75	921. 07	889. 66	917. 92	10870. 47
1741	919. 85	836. 86	916. 57	894. 95	922. 20	896. 12	923. 68	925. 17	898. 33	925. 10	897. 82	920. 01	10876. 66
1742	922. 88	831. 16	921. 62	889. 27	925. 77	894. 46	922. 90	922. 67	880. 02	923. 64	883. 88	932. 58	10850. 85
1743	930. 38	835. 74	918. 81	889. 80	922. 89	892. 59	922. 42	925. 32	895. 39	924. 29	899. 23	929. 41	10886. 27
1744	928. 62	865. 18	914. 30	891. 45	921. 99	892. 35	922. 15	924. 78	892. 98	926. 48	893. 31	923. 50	10897. 29
1745	922. 05	834. 30	924. 50	888. 44	921. 95	891. 76	920. 57	923. 92	899. 28	922. 76	892. 91	924. 21	10866. 65
1746	930. 77	832. 64	918. 88	891. 86	922. 71	893. 49	923. 54	925. 54	903. 27	922. 25	892. 31	927. 94	10885. 20
1747	924. 01	831. 46	920. 04	895. 07	921. 12	883. 18	924. 88	926. 15	893. 07	899. 36	899. 59	923. 45	10861. 38
1748	924. 47	858. 53	918. 09	890. 16	922. 69	894. 65	922. 57	925. 46	896. 88	919. 24	899. 38	925. 62	10897. 74
1749	918. 42	835. 26	921. 16	893. 33	918. 61	891. 21	925. 35	924. 99	896. 31	925. 83	901. 93	929. 62	10882. 02
1750	937. 72	840. 02	925. 92	889. 31	925. 66	893. 06	922. 00	926. 97	897. 24	917. 42	889. 50	929. 33	10904. 15
1751	918. 66	833. 73	922. 19	885. 31	921. 38	894. 27	923. 63	925. 25	895. 80	925. 41	897. 49	921. 44	10865. 06
1752	921. 63	866. 70	920. 99	891. 55	923. 24	894. 30	922. 48	922. 74	898. 25	927. 67	902. 51	912. 05	10904. 21
1753	925. 93	834. 99	932. 20	888. 69	924. 11	893. 72	922. 57	923. 02	897. 74	924. 59	894. 36	922. 77	10885. 69
1754	922. 77	834. 76	919. 89	893. 86	924. 16	894. 16	924. 39	915. 51	900. 29	927. 51	894. 67	930. 79	10882. 76
1755	927. 08	829. 33	918. 59	897. 73	921. 37	893. 99	921. 89	923. 77	894. 54	925. 36	891. 26	924. 76	10869. 67
1756	928. 47	872. 40	922. 49	889. 36	921. 47	892. 28	919. 73	922. 61	894. 85	925. 99	895. 59	928. 85	10904. 09
1757	916. 41	832. 22	924. 38	892. 02	921. 20	892. 37	924. 63	922. 07	895. 34	925. 09	894. 73	918. 38	10859. 74
1758	926. 94	831. 62	918. 72	881. 09	916. 62	895. 07	919. 67	923. 59	894. 88	925. 13	893. 42	925. 23	10851. 98
1759	932. 18	841. 01	922. 42	894. 14	922. 07	894. 76	925. 61	922. 56	896. 29	926. 34	893. 46	918. 80	10890. 04
1760	921. 90	864. 35	923. 19	894. 43	921. 73	890. 80	923. 34	923. 34	896. 79	922. 32	893. 85	927. 04	10903. 58
1761	934. 40	839. 28	927. 95	892. 38	923. 92	891. 79	924. 44	924. 45	894. 66	920. 40	890. 38	919. 81	10883. 86
1762	929. 32	833. 28	919. 34	896. 42	919. 62	892. 56	924. 93	921. 62	894. 24	917. 44	896. 10	931. 22	10876. 09
1763	927. 66	832. 21	923. 00	893. 17	917. 92	891. 91	922. 08	924. 63	890. 24	926. 98	894. 74	920. 82	10865. 36
1764	922. 60	865. 34	922. 18	887. 74	926. 00	894. 45	924. 53	920. 10	896. 28	928. 50	890. 78	918. 62	10897. 12

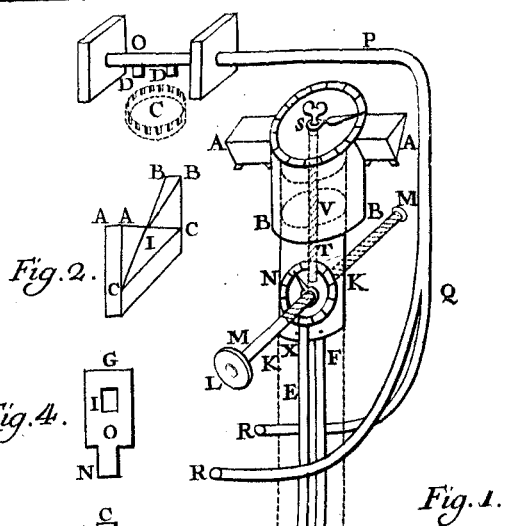

Fig. 1.

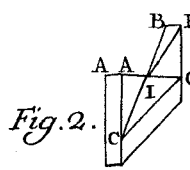

Fig. 2.

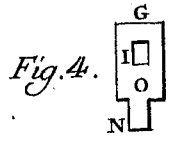

Fig. 4.

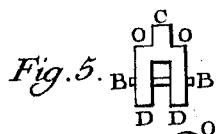

Fig. 5.

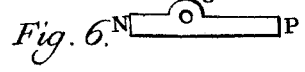

Fig. 6.

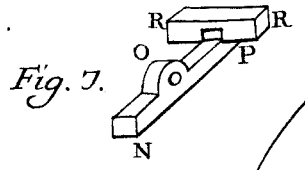

Fig. 7.

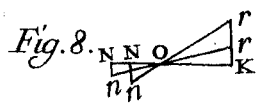

Fig. 8.

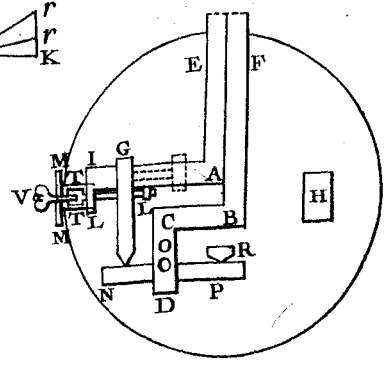

Fig. 3.